

RESTYLING MANON



**LA NOUVELLE GAMME
DE CREMONES**

Nouveau système de fixation
Design arrondi
Gamme complète



FR 02/2004

AV SAVIO

Restyling Manon
une nouvelle
la nouvelle

SAVIO by Pininfarina:
"touche" de raffinement,
confirmation d'un record.

F O N C T I O N N A L I T E E T S T Y L E

Le design Pininfarina, caractérisé par l'empreinte du pouce sur la poignée qui a fait le succès de MANON, évolue maintenant avec la nouveauté du boîtier abaissé.
Un restyling qui permet une prise en main plus facile et une esthétique toujours plus raffinée.

D E S S O L U T I O N S D ' A P P L I C A T I O N P O U R C H A Q U E E X I G E N C E

Les différentes versions du Restyling MANON (pour l'ouvrant française et l'oscillo-battant; standard, avec cylindre de condamnation et clef, ou fouillot), qui prévoient une fixation symétrique sur les entraxes principaux 84,5-92-98 et 104 mm, permettent d'obtenir la plus grande versatilité d'utilisation.

R O B U S T E S S E E T F L U I D I T E D E M A N O E U V R E

La nouvelle crémonne MANON allie l'élégance des formes créées par Pininfarina, appréciées et requises dans le monde entier, à la solidité des curseurs et du mécanisme de transmission du mouvement. Une garantie de durée et une plus grande fluidité de manœuvre.

F I X A T I O N I R R E V E R S I B L E

Restyling MANON rend la fixation sur le profil encore plus sûre et encore plus simple, grâce au blocage de vis M 5 à pas métrique directement sur le boîtier.



Des finitions raffinées

La beauté de MANON, son style hors du temps qui autorise son utilisation aussi bien dans des cadres modernes que traditionnels, est rehaussée par les innombrables finitions et les colorations les plus variées prévues dans le catalogue.

En partant de l'innovation représentée par la finition PVD qui en exalte le prestige et la durée, jusqu'aux colorations standards blanc et ivoire, qui en soulignent l'harmonie des formes, Restyling Manon confirme la primauté du record d'élégance de cette ligne.

Nous vous proposons ci-après une sélection des finitions les plus requises sur le marché.



RAL 9010
laqué BLANC



RAL 1013
laqué IVOIRE



PVD X traitement
PVD INOX



RAL 9005
laqué NOIR



GR217 laqué GRIS
FONCE MARMOREEN

Restyling MANON

La recherche SAVIO ne s'arrête jamais. Même sur des produits de grand succès de vente comme la gamme des crémones MANON, le perfectionnement est dû.

Le nouveau Restyling, fondé sur l'abaissement du boîtier pour faciliter le passage de la main, renouvelle et valorise les avantages traditionnels du produit: fiabilité, sécurité et facilité de montage, en confirmant son raffinement et sa robustesse.

Blocage en quart de tour
précis dans toutes les
positions (0°, 90°, 180°)

Poignée avec l'empreinte
du pouce identique à la
version précédente

Système de réversibilité
de la crémone, pour
ouverture française,
simplifié

Boîtier abaissé pour une
meilleure prise en main et
une esthétique plus raffinée

Courseurs et mécanisme de transmission
du mouvement en métal, pour une plus
grande robustesse et fluidité de
manœuvre

Fixation symétrique sur
les principaux entraxes
de 84,5-92-98-104 mm

La fixation de la crémone sur le profil
s'effectue à travers des vis métriques
M5 directement dans le boîtier, pour
garantir l'irréversibilité du blocage.

Crémones MANON pour ouverture à la française et oscillo-battant

Art.	Description	Cond.t.	Finitions
870.1	(breveté) Crémone pour ouverture à la française en métal injecté ou laiton, entraxe 84,5-98 mm , 2 vis TCEI M5x15 en acier zingué noir.	20	C, OTT, 1013, 1015, 6002, 7032, 8019, 9001, 9005, 9006, 9010, 9016, BL10, B.SA, BR 4, BR801, BW21, GALET 9660, GR217, GR606, RD501, WT005, PVD H, PVD X
870.2	(breveté) Identique à 870.1 mais entraxes 92-104 mm .	20	
873.1	(breveté) Crémone pour oscillo-battant en métal injecté ou laiton, entraxe 84,5-98 mm , 2 vis TCEI M5x15 en acier inox 304.	5	
873.2	(breveté) Identique à 873.1 mais entraxes 92-104 mm . <i>Finitions OTT, PVD H et PVD X: 5 pcs. par boîte; Finition C: 50 pcs. par boîte.</i>	5	
870.753	(breveté) Crémone pour ouverture à la française en métal injecté ou laiton, avec cylindre de sûreté (s'ouvrant), entraxe 84,5-98 mm , 2 vis TCEI M5x15 en acier zingué noir.	10	
870.754	(breveté) Identique à 870.753 mais entraxes 92-104 mm .	10	OTT, 1013, 1015, 6002, 7032, 8019, 9001, 9005, 9006, 9010, 9016, BL10, B.SA, BW21, GALET 9660
873.753	(breveté) Crémone pour oscillo-battant en métal injecté ou laiton, avec cylindre de sûreté (s'ouvrant), entraxe 84,5-98 mm , 2 vis TCEI M5x15 en acier inox 304.	5	
873.754	(breveté) Identique à 873.753 mais entraxes 92-104 mm . <i>Finitions OTT : 5 pcs. par boîte.</i>	5	
873.771	(breveté) Crémone main gauche pour oscillo-battant manoeuvre logique , en métal injecté, avec cylindre de sûreté (s'ouvrant), entraxes 84,5-98 mm , 2 vis TCEI M5x15 en acier inox 304.	5	
873.772	(breveté) Identique à 873.771 mais main droite .	5	OTT, 1013, 8019, 9001, 9005, 9010, 9016, BL10
873.773	(breveté) Crémone main gauche pour oscillo-battant manoeuvre logique , en métal injecté, avec cylindre de sûreté (s'ouvrant), entraxes 92-104 mm , 2 vis TCEI M5x15 en acier inox 304.	5	
873.774	(breveté) Identique à 873.773 mais main droite .	5	
870.755	(breveté) Crémone pour ouverture à la française en métal injecté, sans poignée (poignée art. 1243.599), entraxes 84,5-98 mm , 2 plaquettes et 2 vis TCEI M5x15 en acier zingué noir.	10	
870.756	(breveté) Identique à 870.755 mais entraxes 92-104 mm .	10	
873.755	(breveté) Crémone pour oscillo-battant en métal injecté, sans poignée (poignée art. 1243.599), entraxes 84,5-98 mm , 2 plaquettes et 2 vis TCEI M5x15 en acier inox 304.	5	9005
873.756	(breveté) Identique à 873.755 mais entraxes 92-104 mm .	5	

Accessoires pour crémones MANON

Art.	Description	Cond.t.	Finitions
1243.599	Poignée en aluminium pour art. 870.755/.756 et 873.755/.756.	1	NE



Art.	Description	Cond.t.	Finitions
870.400	Etiquette Pininfarina pour crémones MANON.	100	

Art.	Description	Cond.t.	Finitions
870.802	Etrier de renfort pour profils à Chambres Européennes.	200	



Art.	Description	Cond.t.	Finitions
870.803	Etrier de renfort pour profils italiens "R 40/50 et NEW TEC".	200	



Légende des Finitions

1013 = laqué ivoire RAL
 1015 = laqué ivoire foncé RAL
 6002 = laqué vert feuille RAL
 7032 = laqué gris siliceux RAL
 8019 = laqué marron RAL
 9001 = laqué crème RAL
 9005 = laqué noir RAL
 9006 = laqué naturel RAL
 9010 = laqué blanc RAL

9016 = laqué blanc signalisation RAL
 C = brut
 NE = anodisé noir électrocoloré
 OTT = laiton poli
 BL10 = laqué noir mat
 B.SA = laqué blanc satiné
 BR4 = laqué bronze
 BR801 = marron marmoréen
 BW21 = laqué blanc glacé

GALET 9660 = laqué gris galet
 GR217 = gris foncé marmoréen
 GR606 = vert marmoréen
 RD501 = rouge marmoréen
 WT005 = blanc gothique marmoréen
 PVD H = traitement PVD OR POLI
 PVD X = traitement PVD INOX SATINE

Crémones MANON pour ouverture à la française

870.1 - 870.2

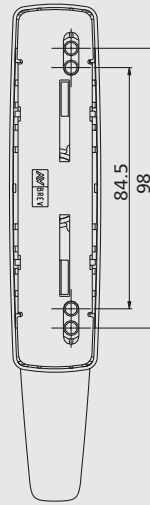
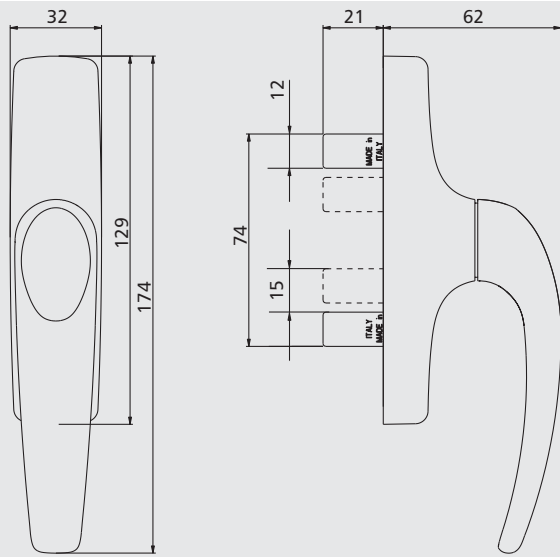

870.1

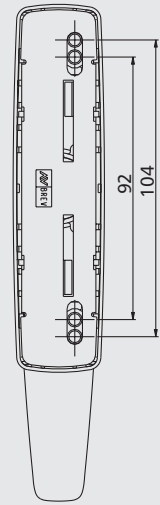

870.2

870.753 - 870.754

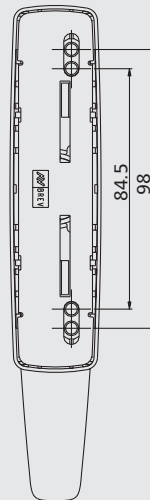
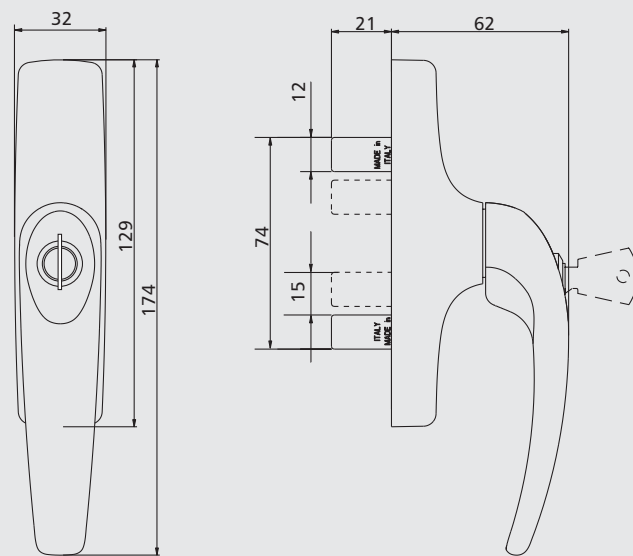

870.753

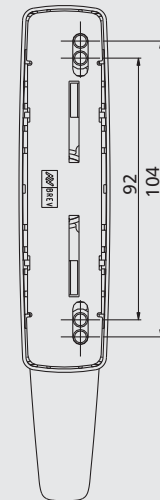

870.754

870.755 - 870.756

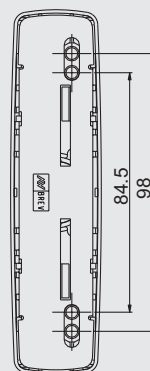
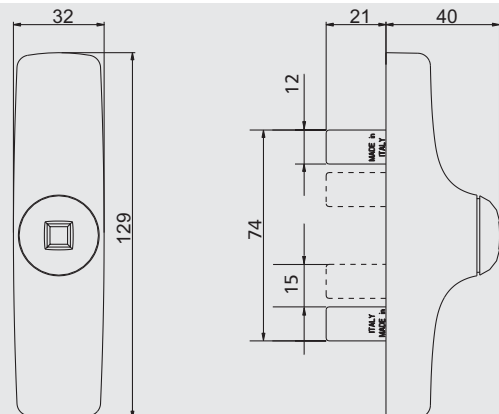

870.755

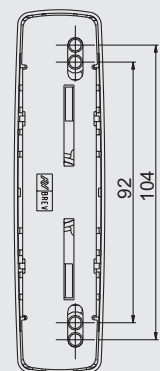

870.756

Crémones MANON pour ouverture à la française - Versions BRUT et LAITON

870.1 - 870.2 C et OTT

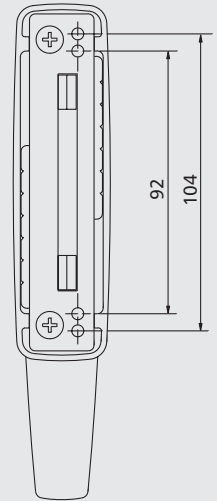
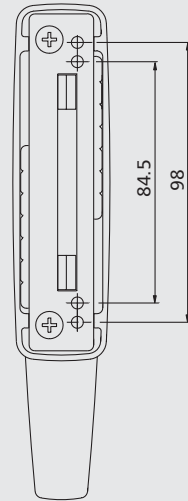
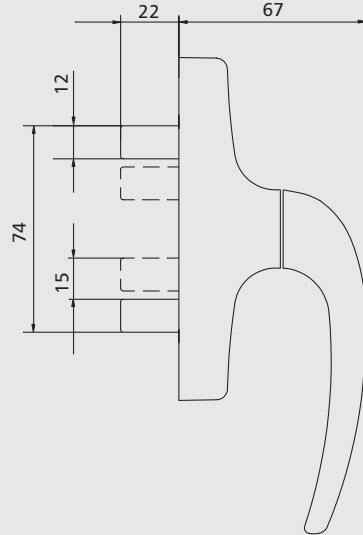
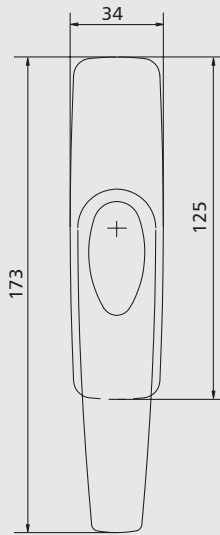

870.1 C
870.1 OTT

870.2 C
870.2 OTT

870.753 - 870.754 OTT

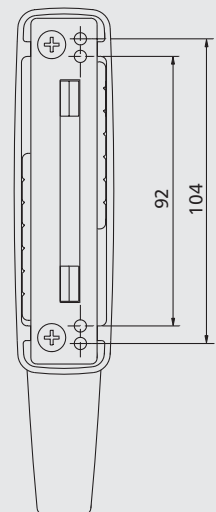
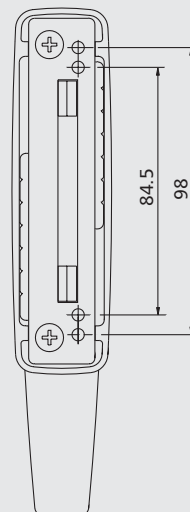
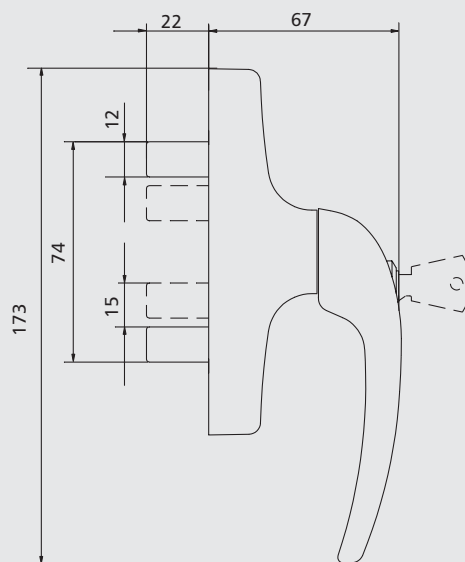
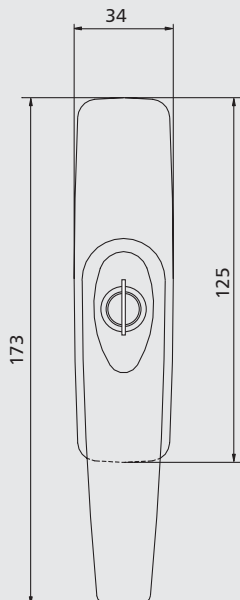

870.753 OTT

870.754 OTT

Crémones MANON pour oscillo-battant

873.1 - 873.2

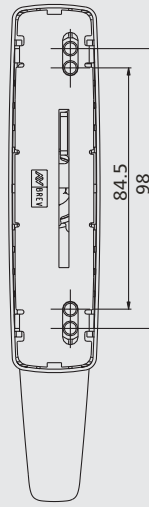
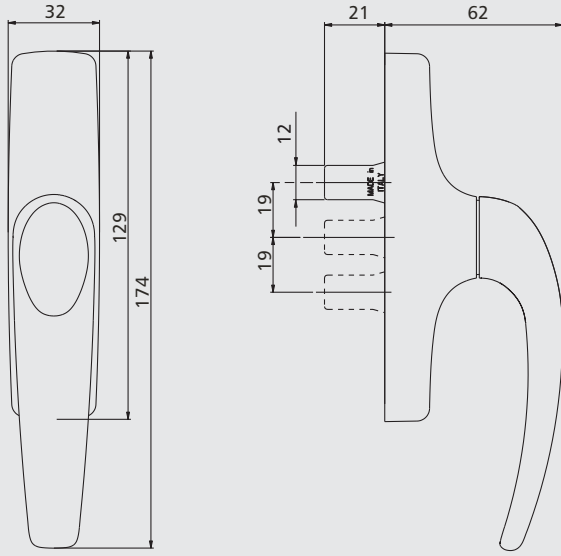

873.1

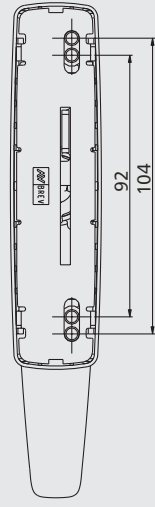

873.2

873.753 - 873.754

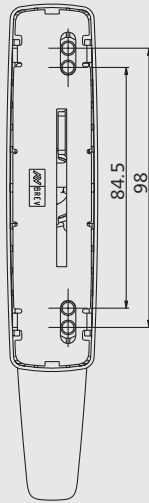
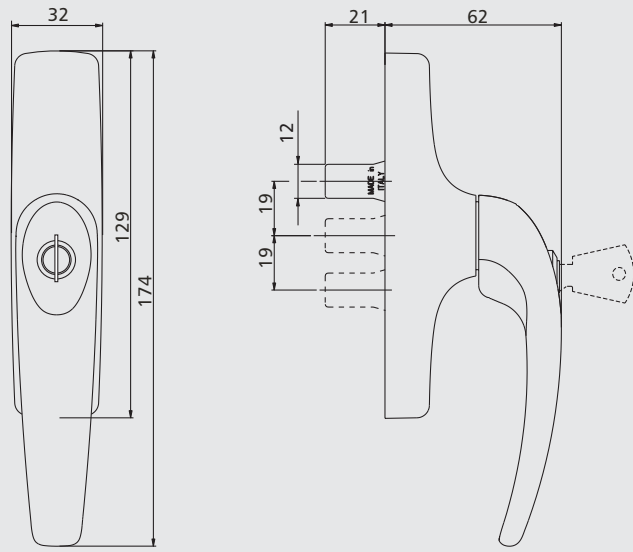

873.753

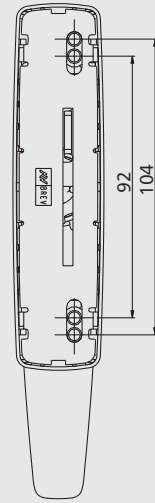

873.754

873.755 - 873.756

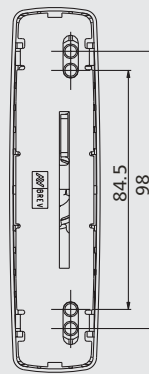
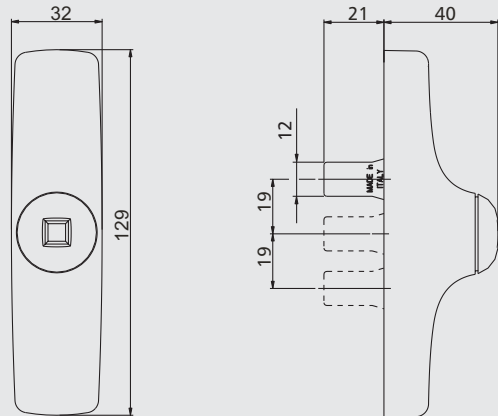

873.755

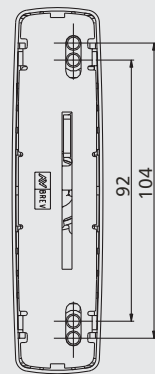

873.756

Crémones MANON pour oscillo-battant - Versions BRUT et LAITON

873.1 - 873.2 C et OTT

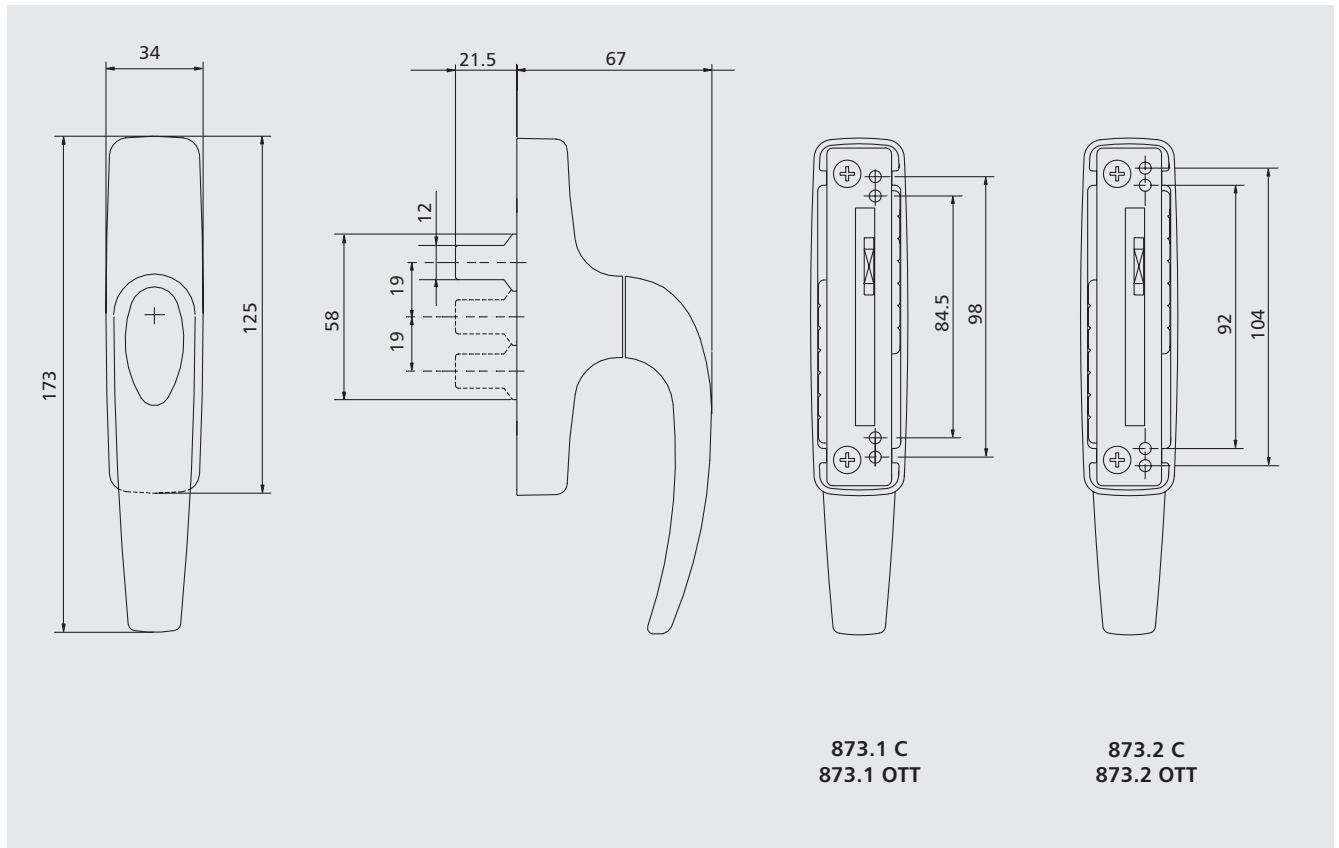

873.753 - 873.754 OTT

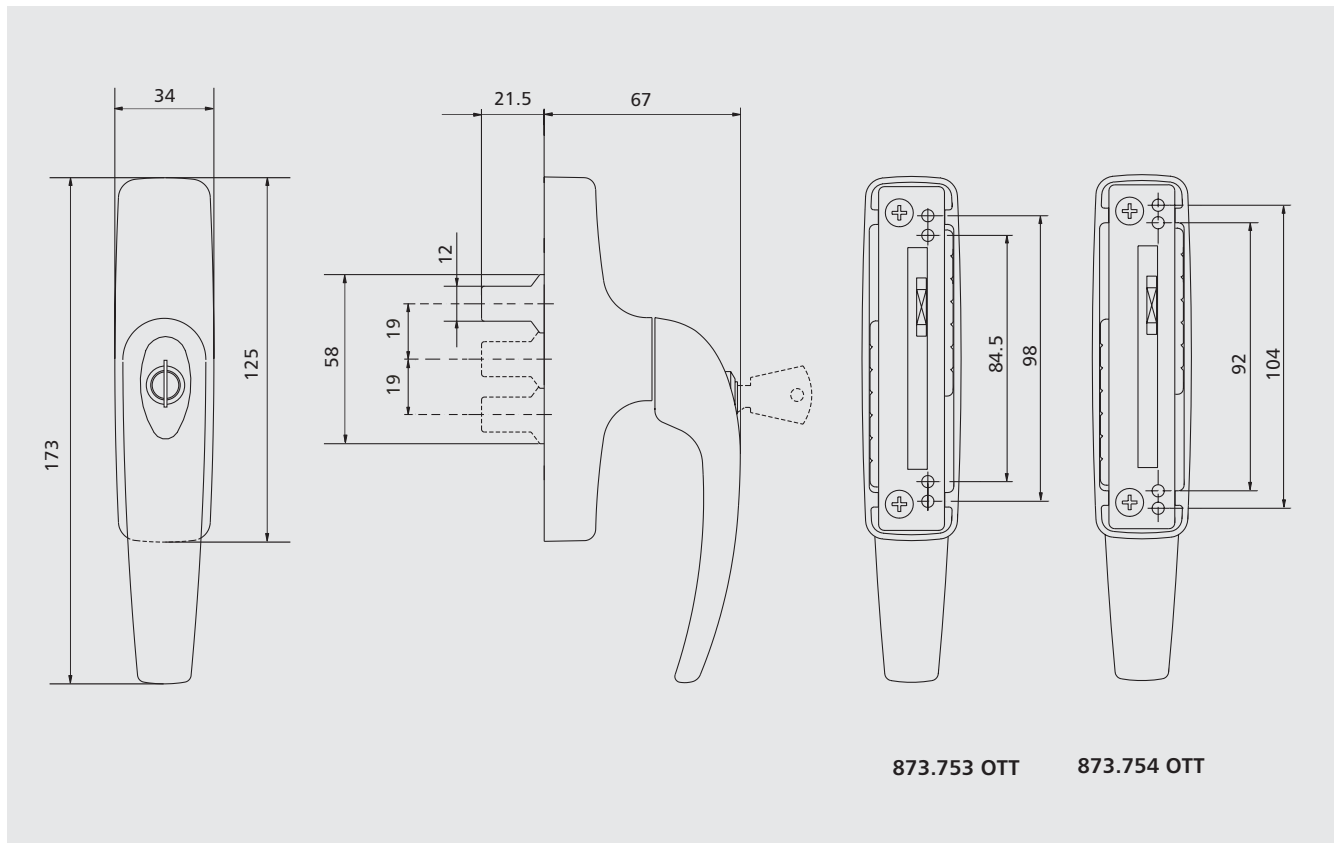

Crémones MANON pour oscillo-battant

873.771 - 873.772

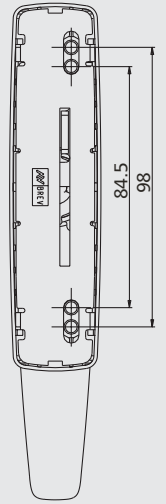
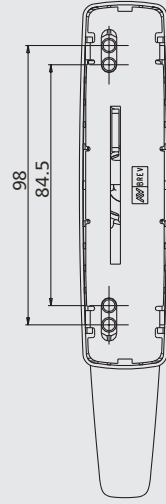
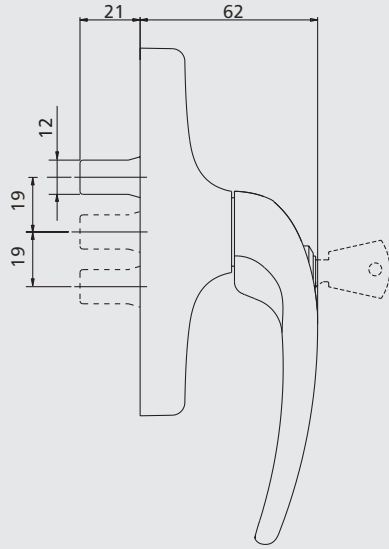
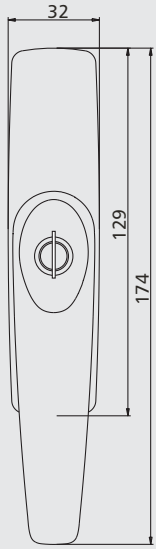

873.771

873.772

873.773 - 873.774

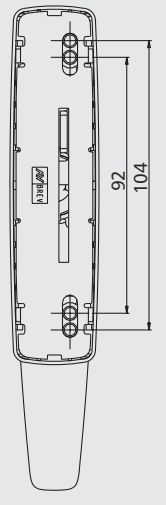
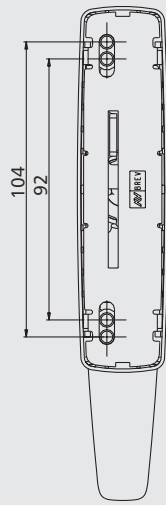
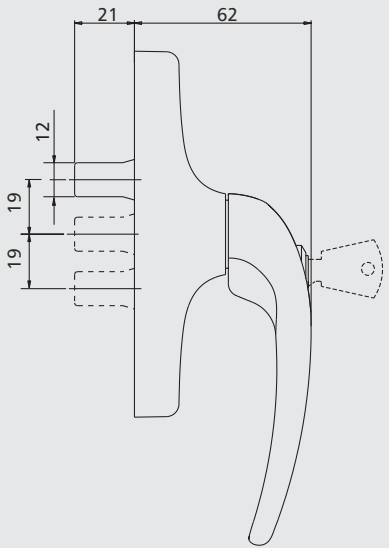
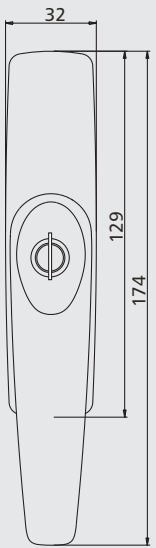

873.773

873.774

Crémones MANON pour oscillo-battant et accessoires

873.771 - 873.772 - 873.773 - 873.774 OTT

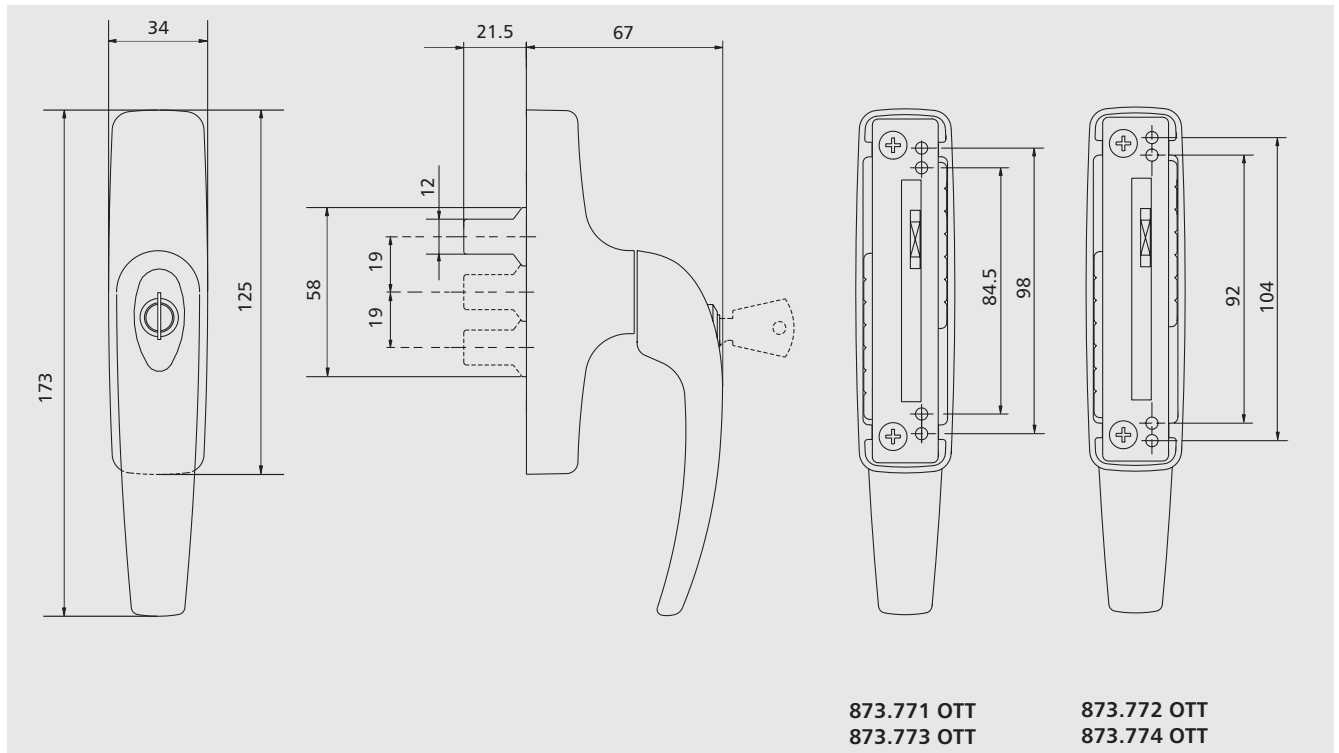

870.802

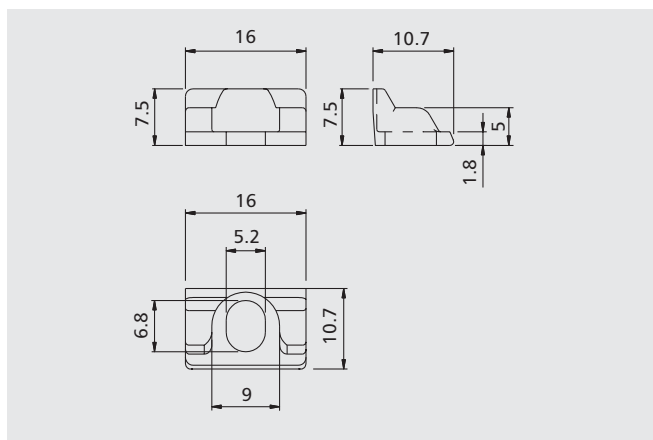

870.803

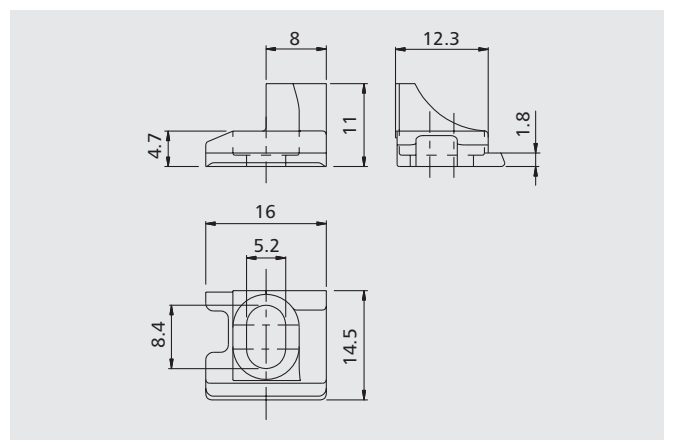

1243.599

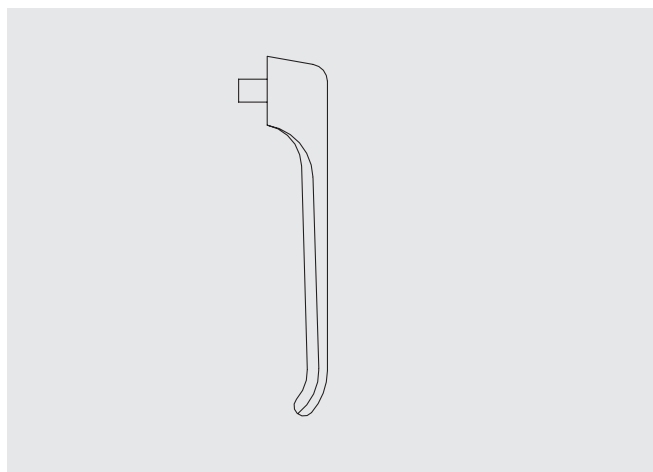

Récapitulatif des autres articles de la ligne SAVIO by Pininfarina

ARTICLE	NOM	DESCRIPTION	COND.T.	FINITIONS
872	MANON	(breveté) Crémone en métal injecté, entraxe 130 mm, 2 plaquettes et 2 vis TC M4x12 en acier zingué noir.	20	BR 4, 1013, 1015, 8019, 9005, 9006, 9010, BR801, GR217, GR606, RD501, WT005
872.751	MANON	(breveté) Identique à 872 mais avec cylindre de sûreté (s'ouvrant).	10	1013, 1015, 8019, 9001, 9005, 9006, 9010
872.752	MANON	(breveté) Identique à 872 mais sans poignée (poignée art. 1243.599).	10	9005
874.1	MANON	(breveté) Poignée quart de tour en métal injecté, en nylon, ou en laiton, entraxe de 43 mm, carré de 8 mm et 2 vis TC M5x35 en acier zingué (utiliser avec les art. 1200/8 et 1201/8).	5	OTT, 1013/A, 9005, 9010/B, .74, .75, .75/A, .78, .78/B
874.2	MANON	(breveté) Poignée amovible en aluminium injecté et rosace en nylon de la même couleur que la poignée, entraxe de 43 mm, carré de 8 mm, 2 vis TC M5x30 en acier zingué et 1 clef pour l'extraction de la poignée en acier zingué, dim. 10x1 mm (1 clef dans chaque boîte). Utiliser avec les art. 1200/8 et 1201/8.	5	C, OTT, 1013, 9005, 9010
874.21	MANON	(breveté) Identique à 874.2 mais avec une longueur de 44 mm.	5	OTT
874.598		Clef pour l'extraction de la poignée de l'art. 874.2/.21 en acier zingué, dim. 10x1 mm.	50	
874.805		Capot de protection en nylon rouge pour l'art. 874.2/.21.	100	
876	MANON	(breveté) Crémone en métal injecté pour ouverture extérieure et intérieure, entraxes 104-108 mm, 2 plaquettes, 2 vis TC M4x14, 2 vis TC Ø 3,9x25 et 2 écrous M4 en acier zingué.	20	BR 4, 1013, 1015, 6005, 7032, 8017, 8019, 9005, 9006, 9010, BR801, GR217, GR606, RD501, WT005
876.751	MANON	(breveté) Identique à 876 mais avec cylindre de sûreté (s'ouvrant).	10	1013, 1015, 6005, 7032, 8017, 8019, 9005, 9006, 9010

SAVIO S.p.A. se réserve la possibilité de modifier à tout moment et sans préavis les caractéristiques techniques des produits présentés dans ce catalogue.



Entrez dans le monde SAVIO on-line:

www.savio.it

Venez retrouver la qualité de Restyling MANON de SAVIO by Pininfarina et de la vaste gamme de production SAVIO sur le site institutionnel du groupe.

Vous y découvrirez les avantages offerts par un portail d'entreprise en constante évolution pour pouvoir offrir de nouveaux services aux opérateurs du marché.

Au delà des informations à caractère institutionnel et des nouveautés produits, vous y trouverez une série de services gratuits dédiés aux professionnels du secteur, à votre disposition simplement en vous enregistrant et en remplissant le formulaire on-line.

Vous pourrez ainsi tous les jours et sans limitation d'horaire:

- Consulter toute la documentation technique (catalogues, brochures, instructions de montage, etc...) et la télécharger dans le format PDF;

- Utiliser le service d'assistance "Savio Web Assistance";

- Être mis à jour par e-mail sur toutes les nouveautés du site;

- Connaître en avant-première les offres promotionnelles.

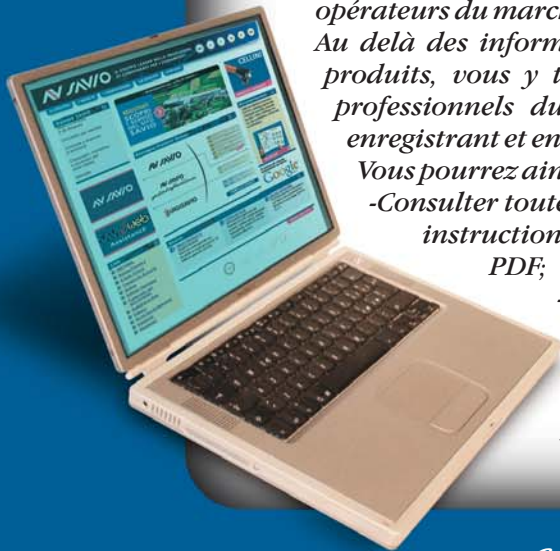

*Compléter son information est simple:
grâce à www.savio.it, il suffit d'un clic!*

Savio S.p.A. Via Torino, 25 (S.S. 25)
10050 Chiusa S. Michele (TO) Italy
Tel.+39.011.964.34.64 - Fax+39.011.964.34.74
www.savio.it - e-mail: savio@savio.it

 **SAVIO**
*Qualità e innovazione
per i serramenti*