

RESTYLING MANON



## NUOVA GAMMA DI CREMONESI

Nuovo sistema di fissaggio  
Design arrotondato  
Completezza di gamma



01/2004

 SAVIO



**Restyling Manon  
il nuovo "tocco"  
la nuova conferma**

**SAVIO by Pininfarina:  
di raffinatezza,  
del primato.**

#### **FUNZIONALITA' E STILE**

Il design Pininfarina dalla caratteristica impugnatura con "spollicciata" che ha segnato il successo di MANON, si evolve integrandosi con la novità del cassetto ribassato. Un restyling che consente una più facile presa unita ad un'estetica sempre più raffinata.

#### **SOLUZIONI APPLICATIVE PER OGNI ESIGENZA**

Le diverse versioni di Restyling MANON (per anta e per anta-ribalta; normale, con cilindro di sicurezza e chiave, senza manico) che prevedono il fissaggio simmetrico sui principali interassi 84,5 - 92 - 98 - 104 mm, permettono il massimo della versatilità d'utilizzo.

#### **ROBUSTEZZA E FLUIDITA'**

La nuova MANON abbina all'eleganza delle forme create da PININFARINA, apprezzate e richieste in tutto il mondo, la solidità data dai cursori e dal rocchetto di trasmissione del movimento. Una garanzia di durata con una maggiore fluidità di manovra.

#### **FISSAGGIO IRREVERSIBILE**

Restyling MANON rende ancora più sicuro e più semplice il montaggio sul profilo, grazie al fissaggio diretto sul cassetto per mezzo di viti metriche M5.

## Finiture raffinate

La bellezza di Manon, il suo stile senza tempo che ne permette l'impiego sia in ambienti moderni che tradizionali, si amplifica con le tante finiture e le variegate colorazioni previste in catalogo.

Dall'innovativa soluzione PVD che ne esalta prestigio e durata, alle classiche colorazioni bianco e avorio che ne sottolineano l'armonia delle forme, Restyling Manon conferma il primato dell'eleganza.

Qui di seguito presentiamo una selezione tra le finiture più richieste del mercato.



RAL 9010  
verniciato BIANCO



RAL 1013  
verniciato AVORIO



PVD X  
trattato PVD INOX



RAL 9005  
verniciato NERO



GR217 verniciato  
GRIGIO SCURO MAREZZATO

## Restyling MANON

La ricerca SAVIO non si ferma mai. Anche su prodotti di grande successo come la gamma di cremonesi MANON, il perfezionamento è d'obbligo.

Il nuovo restyling, basato sul ribassamento del cassetto che migliora il passaggio delle mani, rinnova e potenzia i plus tradizionali del prodotto: affidabilità, sicurezza e facilità di montaggio, confermandone raffinatezza e robustezza.

Scatto preciso nelle varie posizioni (0°, 90°, 180°)

Impugnatura con spollicciata come nella precedente versione

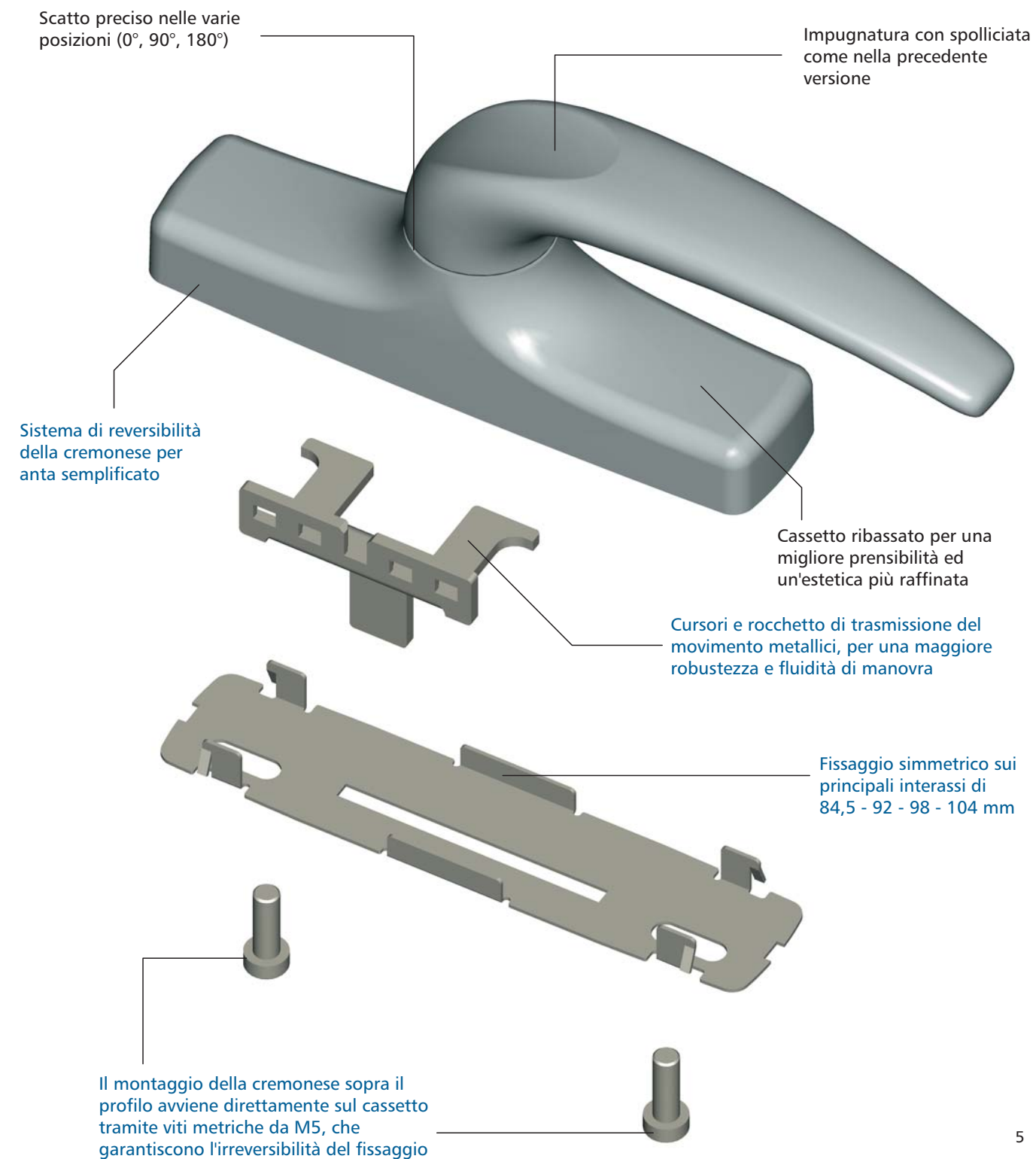

Sistema di reversibilità della cremonese per anta semplificato

Cassetto ribassato per una migliore prensibilità ed un'estetica più raffinata

Cursori e rocchetto di trasmissione del movimento metallici, per una maggiore robustezza e fluidità di manovra

Fissaggio simmetrico sui principali interassi di 84,5 - 92 - 98 - 104 mm

Il montaggio della cremonese sopra il profilo avviene direttamente sul cassetto tramite viti metriche da M5, che garantiscono l'irreversibilità del fissaggio



Cremonesi MANON per serramenti ad anta e ad anta-ribalta



Art.	Descrizione	Pz.	Finiture
870.1	(brevettato) Cremonese <b>per anta</b> in metallo pressofuso o in ottone, interassi mm <b>84.5-98</b> , 2 viti TCEI M5x15 in acciaio zincato nero.	20	C, OTT, 1013, 1015, 6002, 7032, 8019, 9001, 9005, 9006, 9010, 9016, BL10, B.SA, BR 4, BR801, BW21, GALET 9660, GR217, GR606, RD501, WT005, PVD H, PVD X
870.2	(brevettato) Come 870.1 ma con interassi mm <b>92-104</b> .	20	
873.1	(brevettato) Cremonese <b>per anta-ribalta</b> in metallo pressofuso o in ottone, interassi mm <b>84.5-98</b> , 2 viti TCEI M5x15 in acciaio inox 304.	5	
873.2	(brevettato) Come 873.1 ma con interassi mm <b>92-104</b> .	5	
<i>Finiture OTT, PVD H e PVD X: 5 pz. per ogni confezione; Finitura C: 50 pz. per ogni confezione.</i>			



Art.	Descrizione	Pz.	Finiture
870.753	(brevettato) Cremonese <b>per anta</b> in metallo pressofuso o in ottone, con cilindro di sicurezza (chiavi uguali), interassi mm <b>84.5-98</b> , 2 viti TCEI M5x15 in acciaio zincato nero.	10	
870.754	(brevettato) Come 870.753 ma interassi mm <b>92-104</b> .	10	OTT, 1013, 1015, 6002, 7032, 8019, 9001, 9005, 9006, 9010, 9016, BL10, B.SA, BW21, GALET 9660
873.753	(brevettato) Cremonese <b>per anta-ribalta</b> in metallo pressofuso o in ottone, con cilindro di sicurezza (chiavi uguali), interassi mm <b>84.5-98</b> , 2 viti TCEI M5x15 in acciaio inox 304.	5	
873.754	(brevettato) Come 873.753 ma interassi mm <b>92-104</b> .	5	
<i>Finiture OTT : 5 pz. per ogni confezione.</i>			
873.771	(brevettato) Cremonese <b>versione sinistra per anta-ribalta</b> in metallo pressofuso o in ottone, con cilindro di sicurezza (chiavi uguali), interassi mm <b>84.5-98</b> , 2 viti TCEI M5x15 in acciaio inox 304.	5	
873.772	(brevettato) Come 873.771 ma <b>versione destra</b> .	5	OTT, 1013, 8019, 9001, 9005, 9010, 9016, BL10
873.773	(brevettato) Cremonese <b>versione sinistra per anta-ribalta</b> in metallo pressofuso o in ottone, con cilindro di sicurezza (chiavi uguali), interassi mm <b>92-104</b> , 2 viti TCEI M5x15 in acciaio inox 304.	5	
873.774	(brevettato) Come 873.773 ma <b>versione destra</b> .	5	



Art.	Descrizione	Pz.	Finiture
870.755	(brevettato) Cremonese <b>per anta</b> in metallo pressofuso, <b>senza manico</b> (manico art. 1243.599), interassi mm <b>84.5-98</b> , 2 viti TCEI M5x15 in acciaio zincato nero.	10	
870.756	(brevettato) Come 870.755 ma con interassi mm <b>92-104</b> .	10	
873.755	(brevettato) Cremonese <b>per anta-ribalta</b> in metallo pressofuso, <b>senza manico</b> (manico art. 1243.599), interassi mm <b>84.5-98</b> , 2 viti TCEI M5x15 in acciaio inox 304.	5	9005
873.756	(brevettato) Come 873.755 ma con interassi mm <b>92-104</b> .	5	

Accessori per le cremonesi MANON

Art.	Descrizione	Pz.	Finiture
1243.599	Manico in alluminio per art. 870.755/.756 e 873.755/.756.	1	NE



Art.	Descrizione	Pz.	Finiture
870.400	Etichetta Pininfarina per cremonesi MANON.	100	

Art.	Descrizione	Pz.	Finiture
870.802	Staffa di rinforzo per profili a Camera Unificata e NC International.	200	



Art.	Descrizione	Pz.	Finiture
870.803	Staffa di rinforzo per profili R 40/50 e NEW TEC.	200	



**Legenda finiture**

1013 = verniciato avorio RAL  
 1015 = verniciato avorio scuro RAL  
 6002 = verniciato verde fogliame RAL  
 7032 = verniciato grigio siliceo RAL  
 8019 = verniciato caffè RAL  
 9001 = verniciato crema RAL  
 9005 = verniciato nero RAL  
 9006 = verniciato argento RAL  
 9010 = verniciato bianco RAL

9016 = verniciato bianco segnaletica RAL  
 C = grezzo  
 NE = nero elettrocolore  
 OTT = ottone lucido  
 BL10 = verniciato nero opaco  
 B.SA = verniciato bianco satinato  
 BR4 = bronzo verniciato  
 BR801 = marrone marezzato  
 BW21 = verniciato bianco ghiaccio

GALET 9660 = verniciato grigio  
 GR217 = grigio scuro marezzato  
 GR606 = verde marezzato  
 RD501 = rosso marezzato  
 WT005 = bianco gotico  
 PVD H = trattato PVD ORO  
 PVD X = trattato PVD INOX

Cremonesi MANON per anta

870.1 - 870.2

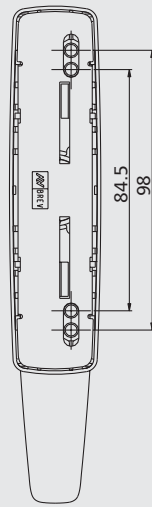
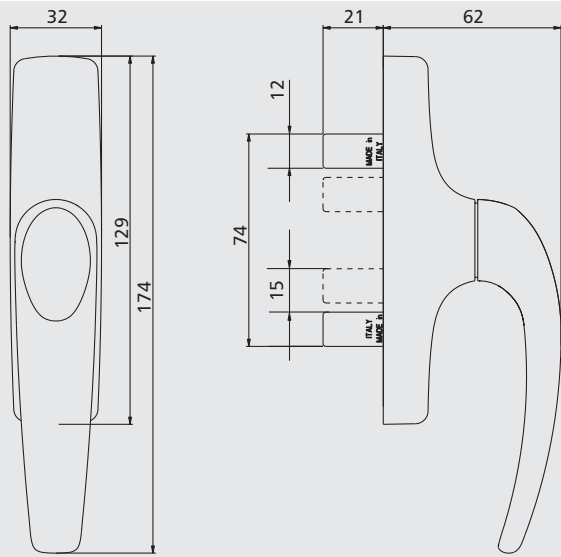

870.1

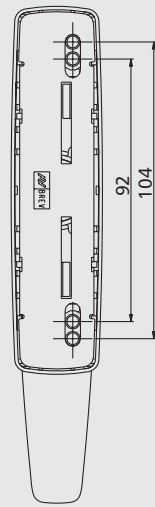

870.2

870.753 - 870.754

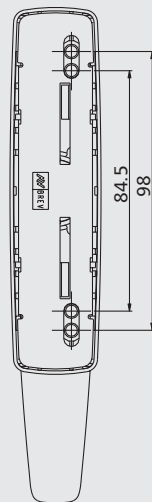
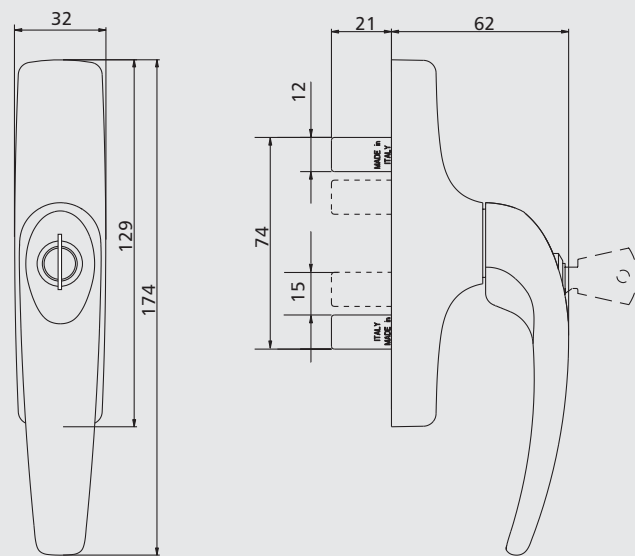

870.753

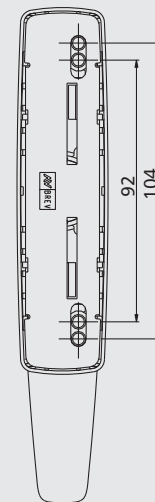

870.754

870.755 - 870.756

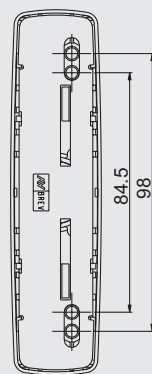
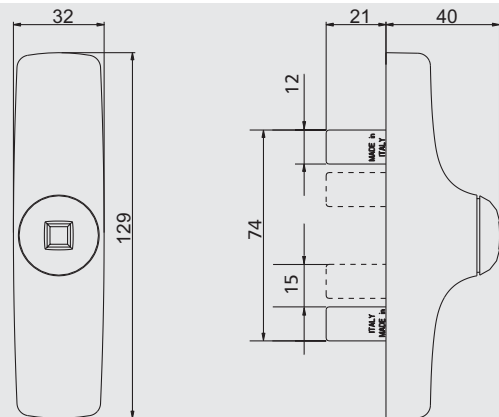

870.755

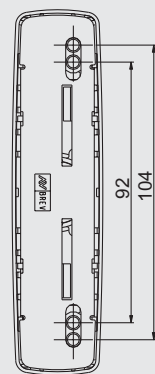

870.756

Cremonesi MANON per anta - Versioni GREZZO e OTTONE

870.1 - 870.2 C e OTT

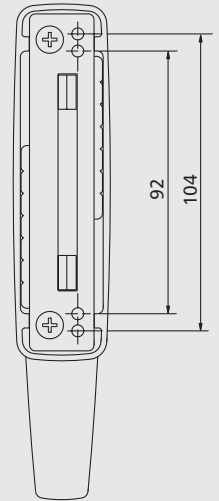
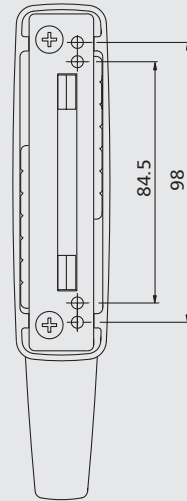
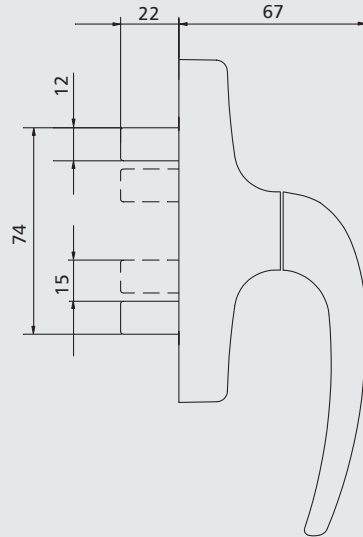
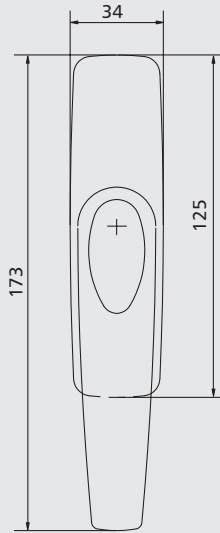

870.1 C  
870.1 OTT

870.2 C  
870.2 OTT

870.753 - 870.754 OTT

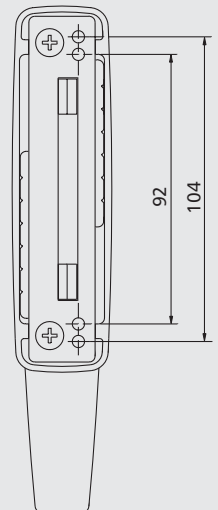
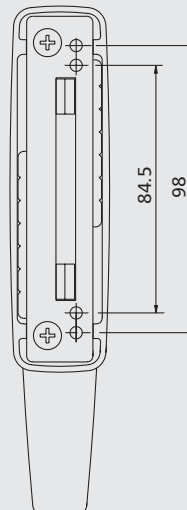
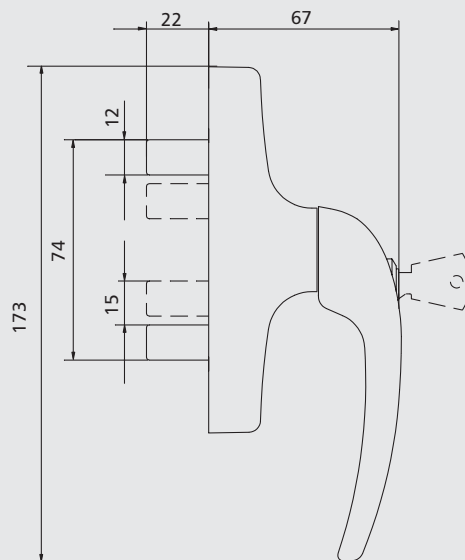
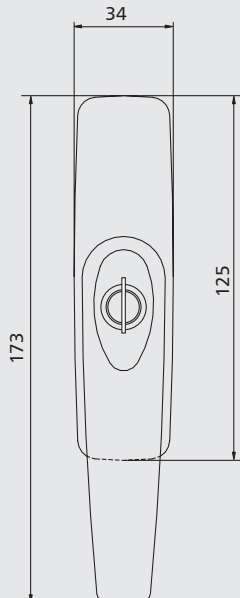

870.753 OTT

870.754 OTT

Cremonesi MANON per anta-ribalta

873.1 - 873.2

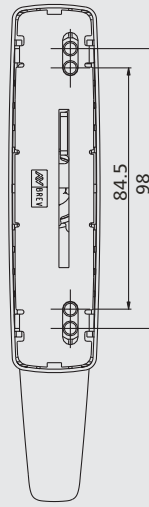
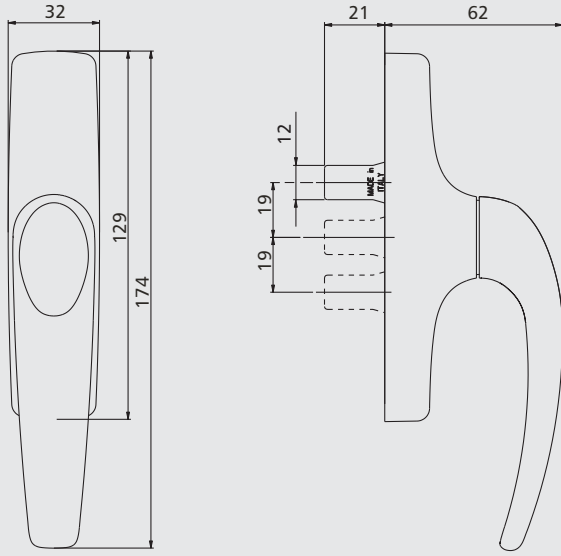

873.1

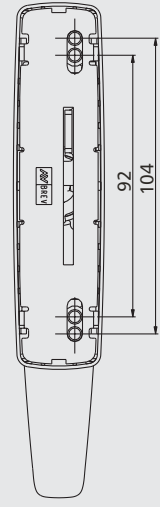

873.2

873.753 - 873.754

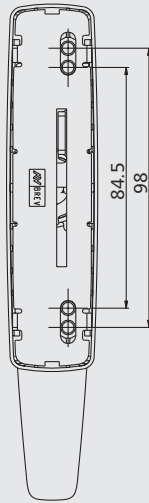
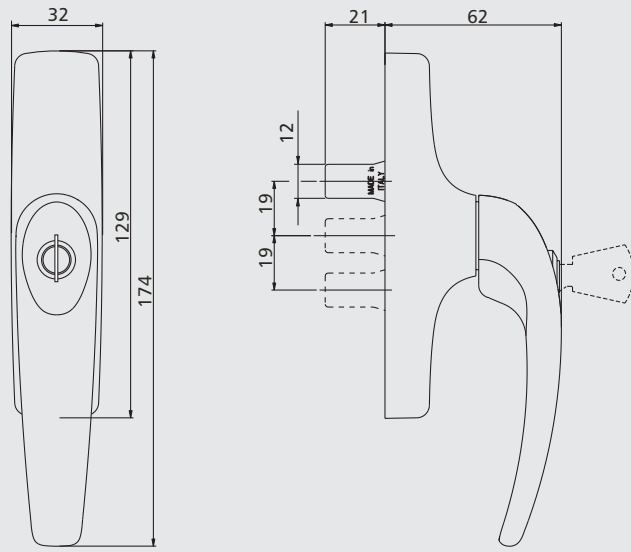

873.753

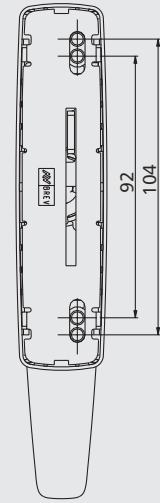

873.754

873.755 - 873.756

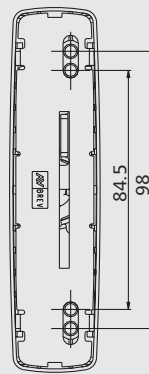
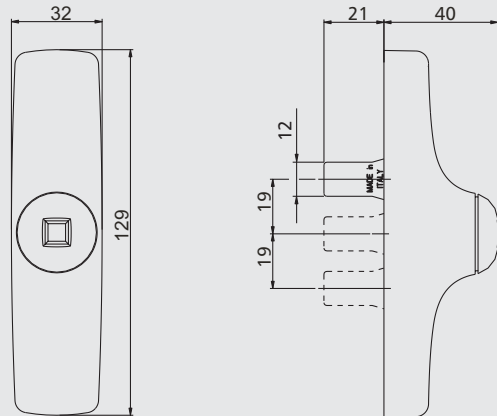

873.755

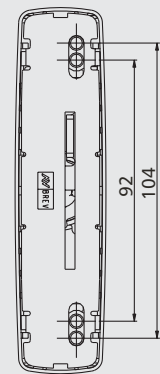

873.756



Cremonesi MANON per anta-ribalta - Versioni GREZZO e OTTONE

873.1 - 873.2 C e OTT

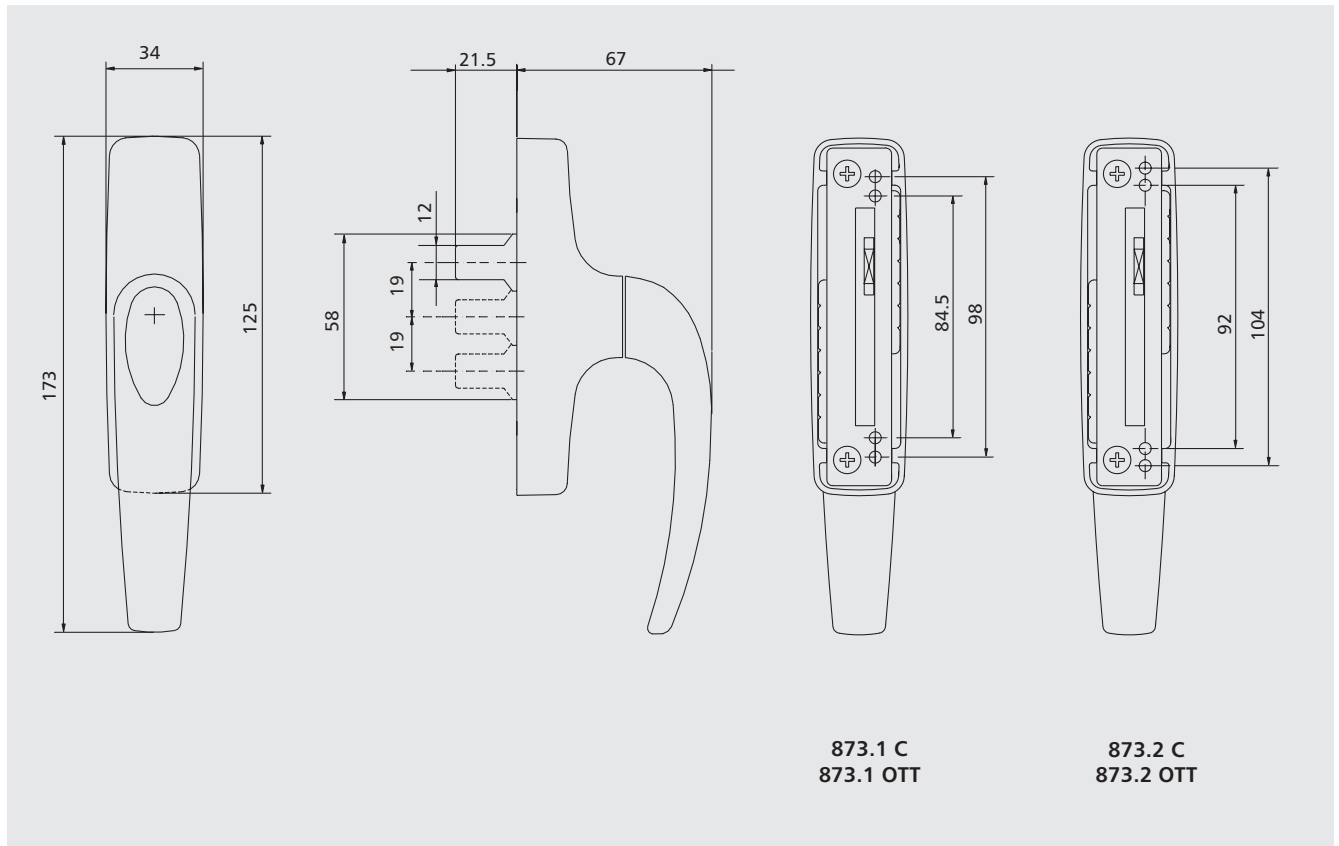

873.753 - 873.754 OTT

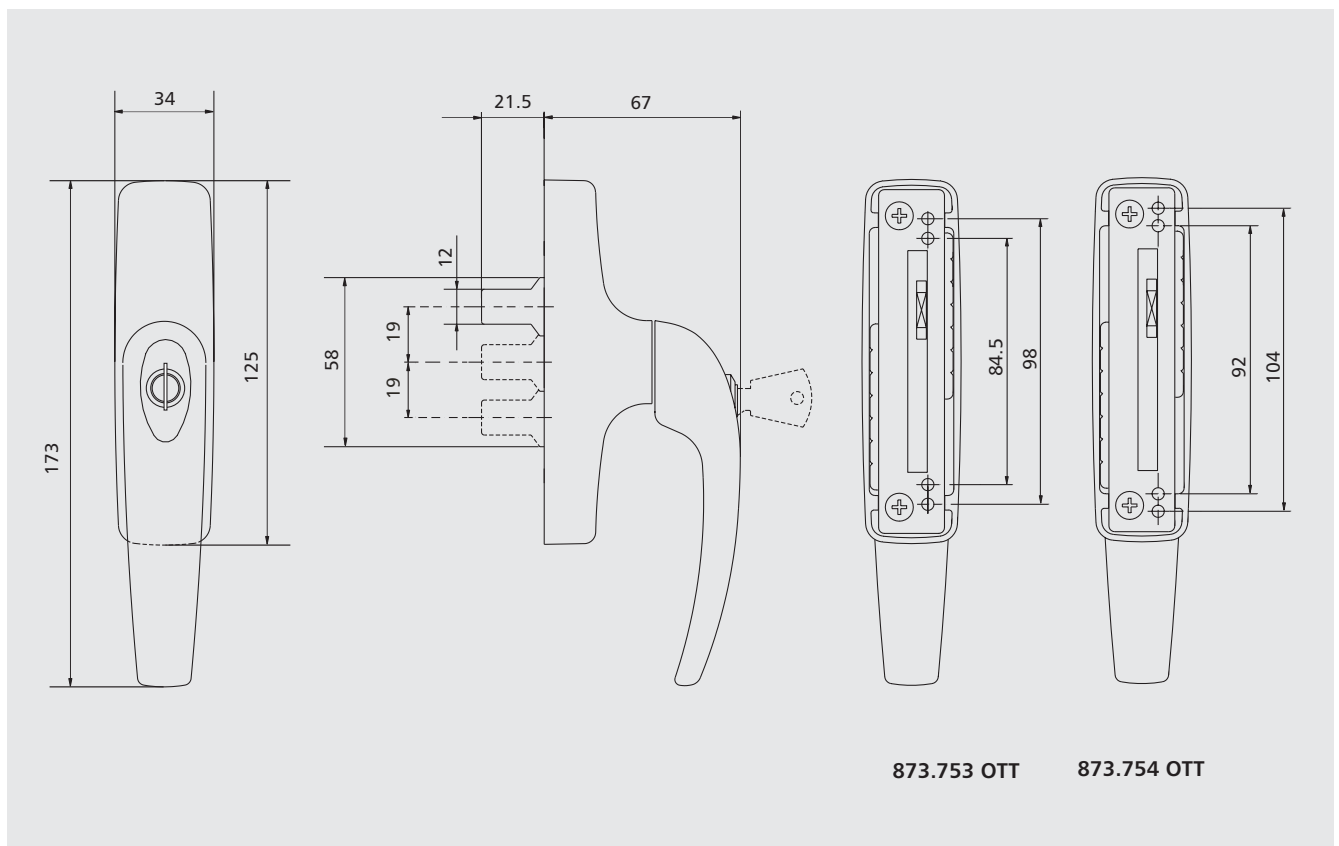

Cremonesi MANON per anta-ribalta

873.771 - 873.772

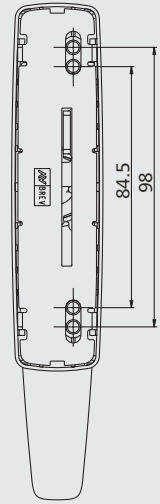
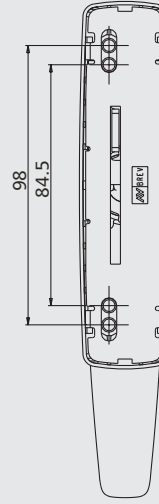
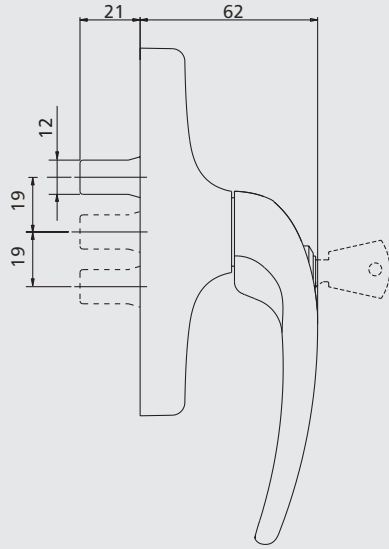
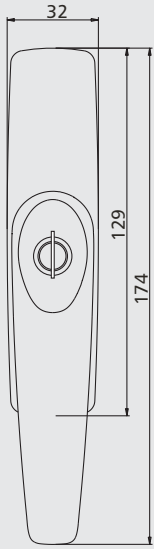

873.771

873.772

873.773 - 873.774

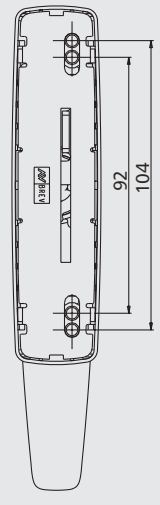
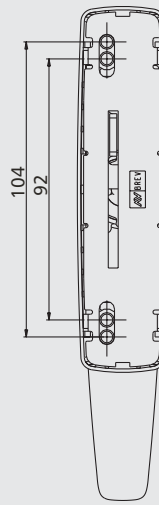
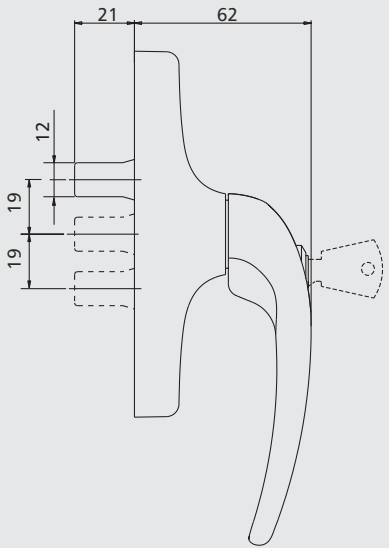
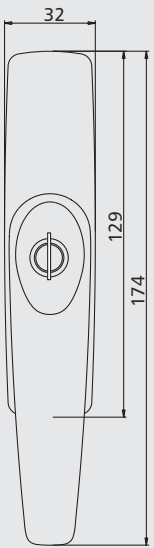

873.773

873.774



## Riepilogo degli altri codici della LINEA SAVIO by Pininfarina

ARTICOLO	NOME	DESCRIZIONE	PZ./ CONF.	FINITURE
872	MANON	(brevettato) Cremonese in metallo pressofuso, interasse mm 130, 2 piastrine sottovite e 2 viti TC M4x12 in acciaio zincato nero.	20	BR 4, 1013, 1015, 8019, 9005, 9006, 9010, BR801, GR217, GR606, RD501, WT005
872.751	MANON	(brev.) Come 872 ma con cilindro di sicurezza (chiavi uguali).	10	1013, 1015, 8019, 9001, 9005, 9006, 9010
872.752	MANON	(brev.) Come 872 ma senza manico (manico art. 1243.599).	10	9005
874.1	MANON	(brevettato) Martellina a scatto con manico in metallo pressofuso o in ottone o in nylon, interasse 43 mm, albero quadro di 8 mm e 2 viti TC M5x35 in acciaio zincato (da abbinare con gli art. 1200/8 e 1201/8).	5	OTT, 1013/A, 9005, 9010/B, .74, .75, .75/A, .78, .78/B
874.2	MANON	(brevettato) Martellina a scatto con manico estraibile in alluminio pressofuso e base in nylon in tinta con il manico, interasse 43 mm, albero quadro di 8 mm, 2 viti TC M5x30 in acciaio zincato e 1 chiavetta per l'estrazione del manico in acciaio zincato, misura 10x1 mm (1 pz. per ogni confezione). Da abbinare con 1200/8 e 1201/8.	5	C, OTT, 1013, 9005, 9010
874.21	MANON	(brev.) Come 874.2 ma con una sporgenza dell'albero quadro di 44 mm.	5	OTT
874.598		Chiavetta per l'estrazione del manico dell'art. 874.2/.21 in acciaio zincato, misura 10x1 mm.	50	
874.805		Coperchietto di protezione in nylon rosso per l'art. 874.2/.21.	100	
876	MANON	(brevettato) Cremonese in metallo pressofuso per aperture esterne e interne, interassi mm 104-108, 2 piastrine sottovite, 2 viti TC M4x14, 2 viti TC Ø 3,9x25 e 2 dadi M4 in acciaio zincato.	20	BR 4, 1013, 1015, 6005, 7032, 8017, 8019, 9005, 9006, 9010, BR801, GR217, GR606, RD501, WT005
876.751	MANON	(brev.) Come 876 ma con cilindro di sicurezza (chiavi uguali).	10	1013, 1015, 6005, 7032, 8017, 8019, 9005, 9006, 9010

La Savio S.p.A. si riserva la facoltà di modificare in qualsiasi momento e senza preavviso, le caratteristiche tecniche dei prodotti rappresentati nel presente catalogo.



**Entra nel mondo SAVIO online:**  
**www.savio.it**

*Cerca la qualità di Restyling MANON di SAVIO by PININFARINA e di tutta la vasta produzione SAVIO sul sito istituzionale del gruppo. Scoprirai i vantaggi offerti da un portale aziendale in continua evoluzione per offrire i nuovi servizi agli operatori del mercato. Oltre alle informazioni a carattere istituzionale e le news sui prodotti, troverai una serie di servizi gratuiti mirati ai professionisti del settore, a tua disposizione semplicemente registrandoti e compilando l'apposito modulo online.*

*Così potrai ogni giorno e senza limiti d'orario:*

- Consultare tutta la documentazione tecnica (cataloghi, brochure, istruzioni di montaggio, ecc.) e scaricarla in formato PDF
- Utilizzare il servizio di assistenza "Savio Web Assistance"
- Essere costantemente aggiornati via e-mail su tutte le novità del sito
- Conoscere in anteprima le offerte promozionali.



*Aggiornarsi è facile: con [www.savio.it](http://www.savio.it) basta un click!*



Savio S.p.A. Via Torino, 25 (S.S. 25)  
10050 Chiusa S. Michele (TO) Italy  
Tel.+39.011.964.34.64 - Fax+39.011.964.34.74  
www.savio.it - e-mail: savio@savio.it

 **SAVIO**  
*Qualità e innovazione  
per i serramenti*