



- DIN EN ISO 14001
- Certified Management System
- DIN EN ISO 9001

Savio S.p.A. Via Torino, 25 (S.S. 25)
10050 Chiusa S. Michele (TO) Italy
Tel.+39.011.964.34.64 - Fax+39.011.964.34.74
www.savio.it - e-mail: savio@savio.it

NSAVIO
*Qualità e innovazione
per i serramenti*

9507.504 - REV. 0 - 204115

MECCANICA



CERNIERE PESANTI REGISTRABILI DA AGGANCIARE IN LUCE - GAMMA 1148/.3

- > Fissaggio innovativo con installazione rapida e precisa anche a serramento già installato
- > Regolazioni facili e indipendenti
- > Portata verificata secondo la norma EN 1935:2002
- > Adatto a tutti i profili porta con cava standard

I 11/2005

NSAVIO

MECHANICA by SAVIO

abbiamo raggiunto il più difficile dei primati: ... la semplicità!

REGOLAZIONI FACILI E INDIPENDENTI

2 ALI

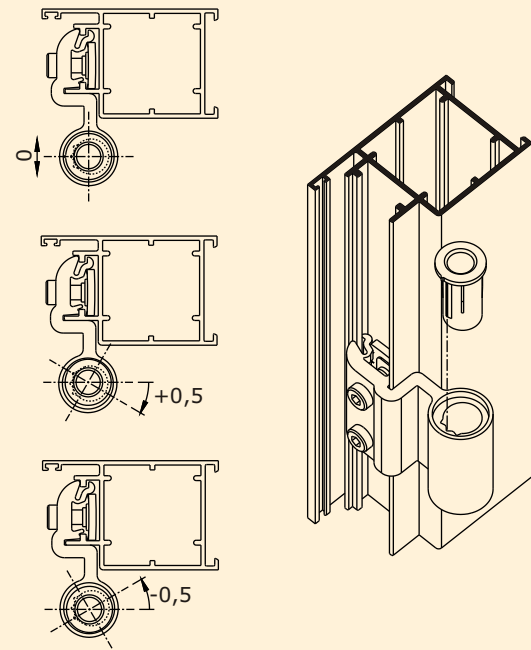

Regolazione della pressione di chiusura

Attraverso la rotazione delle bocche in nylon a 3 posizioni (-0.5;0;+0.5 mm)

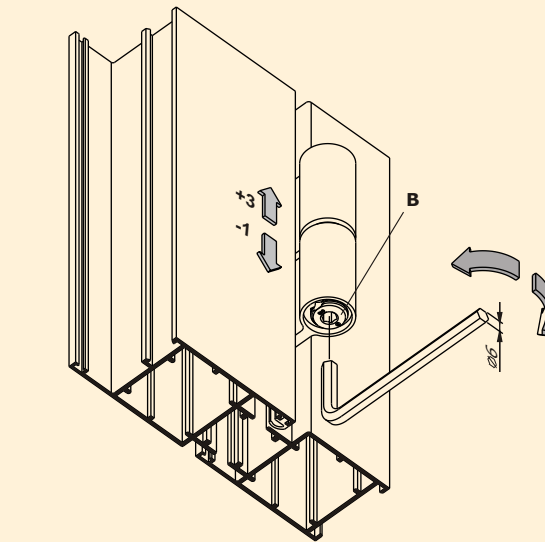

Regolazione in altezza

Con la semplice rotazione del grano B ed a serramento già in opera (-1/+3 mm)

3 ALI

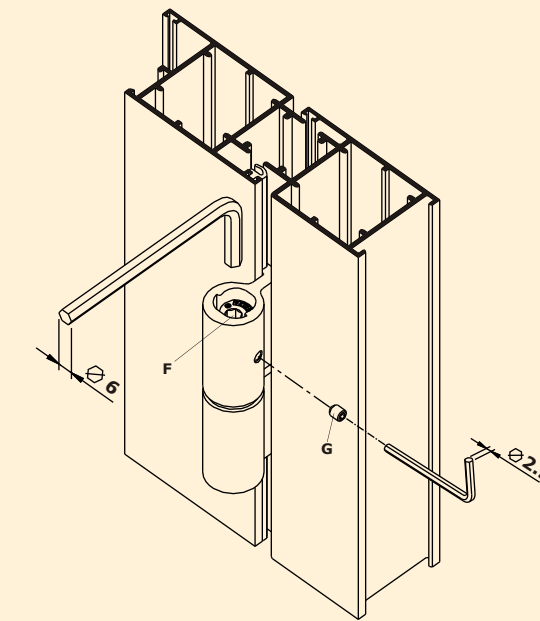
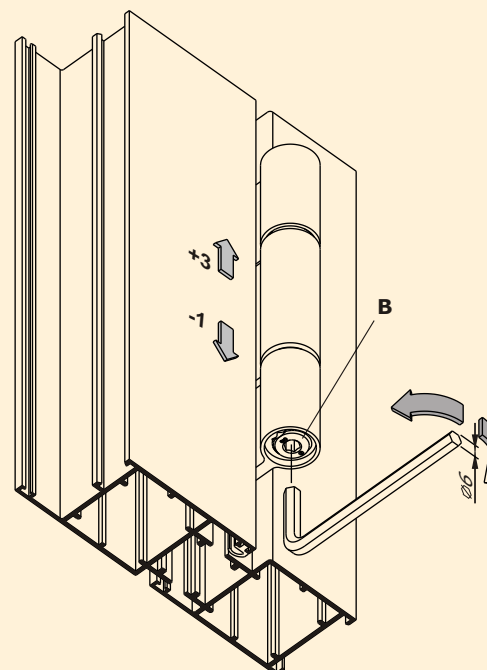
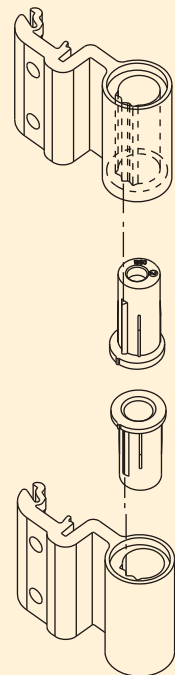

Regolazione laterale.

Visiva, comoda e micrometrica, con la rotazione attraverso la parte superiore: + 1.6 mm; - 1.6 mm.

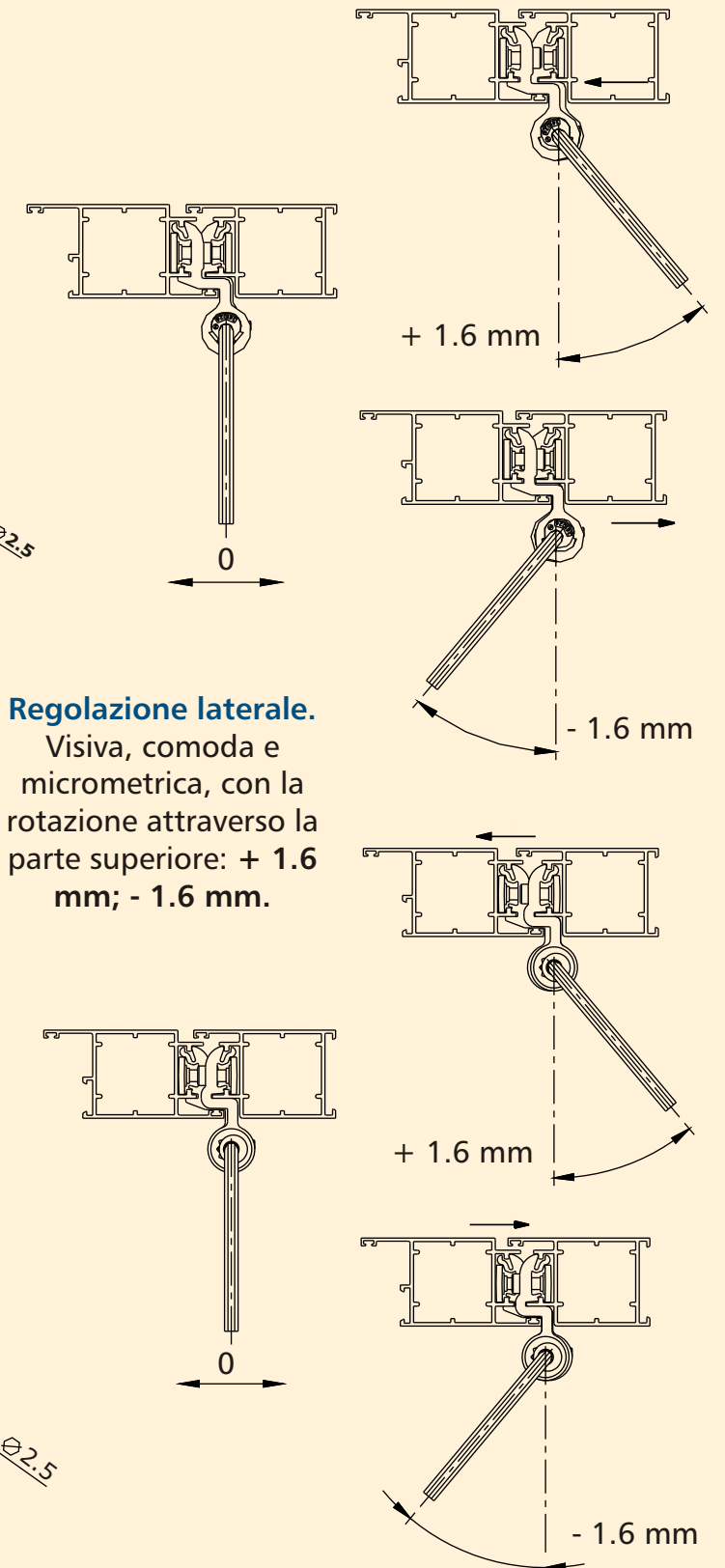
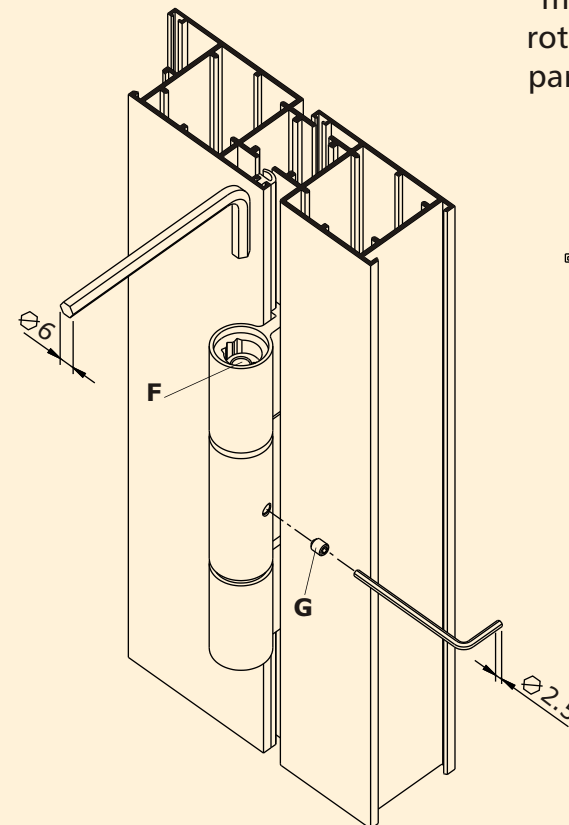

MECHANICA da agganciare in luce

Art.	Descrizione	Pz.	Finiture
1148	(brevettato) Cerniera registrabile a 2 ali da agganciare in luce, in alluminio, centro di rotazione 15.5 mm, 2 contropiastre ad aggancio rapido, 4 viti TCEI M6x16 e 1 grano M5x6 in acciaio inox, 1 perno Ø 10 mm in acciaio inox premontato su boccola a camma in zama zincata nera, 2 tappi in nylon, 1 boccola autolubrificante in nylon, 1 grano di regolazione in zama. Portata: 2 cerniere 80 Kg, 3 cerniere 100 Kg.	20	1013, 1247, 9005, 9010, 9660, B.SA, C, F, NE, ZE
1148.3	(brevettato) Cerniera registrabile a 3 ali da agganciare in luce, in alluminio, centro di rotazione 15.5 mm, 3 contropiastre ad aggancio rapido, 7 viti TCEI M6x16 e 1 grano M5x6 in acciaio inox, 2 perni Ø 10 mm in acciaio inox premontati su boccola a camma in zama zincata nera, 2 tappi in nylon, 2 boccole autolubrificanti in nylon, 1 grano di regolazione in zama. Portata: 2 cerniere 100 Kg, 3 cerniere 120 Kg.	10	1013, 9005, 9010, C, F, NE, ZE
1408.1	Ferrogliera a pavimento in acciaio inox 430.		100
1414.5	Ferrogliera doppia registrabile in zama zincata nera per profili porta, 2 grani M5x12 in acciaio inox, premontati.		50
1486.10	Terminale asta in zama zincata nera con puntale in acciaio inox 430, per profili porta, 1 compensatore in nylon.		50
1541.10	(brevettato) Paletto corto a spinta (corsa 22 mm) in zama zincata nera con puntale in acciaio inox 430, per profili porta, 1 tassello fine-corsa in zama con grano premontato M5x10 in acciaio inox e 1 compensatore in nylon.		20
1556.5	(brevettato) Paletto a leva per porte (corsa mm 22) in zama, nylon, acciaio zincato e acciaio inox 430, 1 asta e 1 compensatore in nylon.		20
1556.801	Asta di prolungamento in poliammide per il paletto art. 1556.5.		100

1148 - 1148.3 e complementi

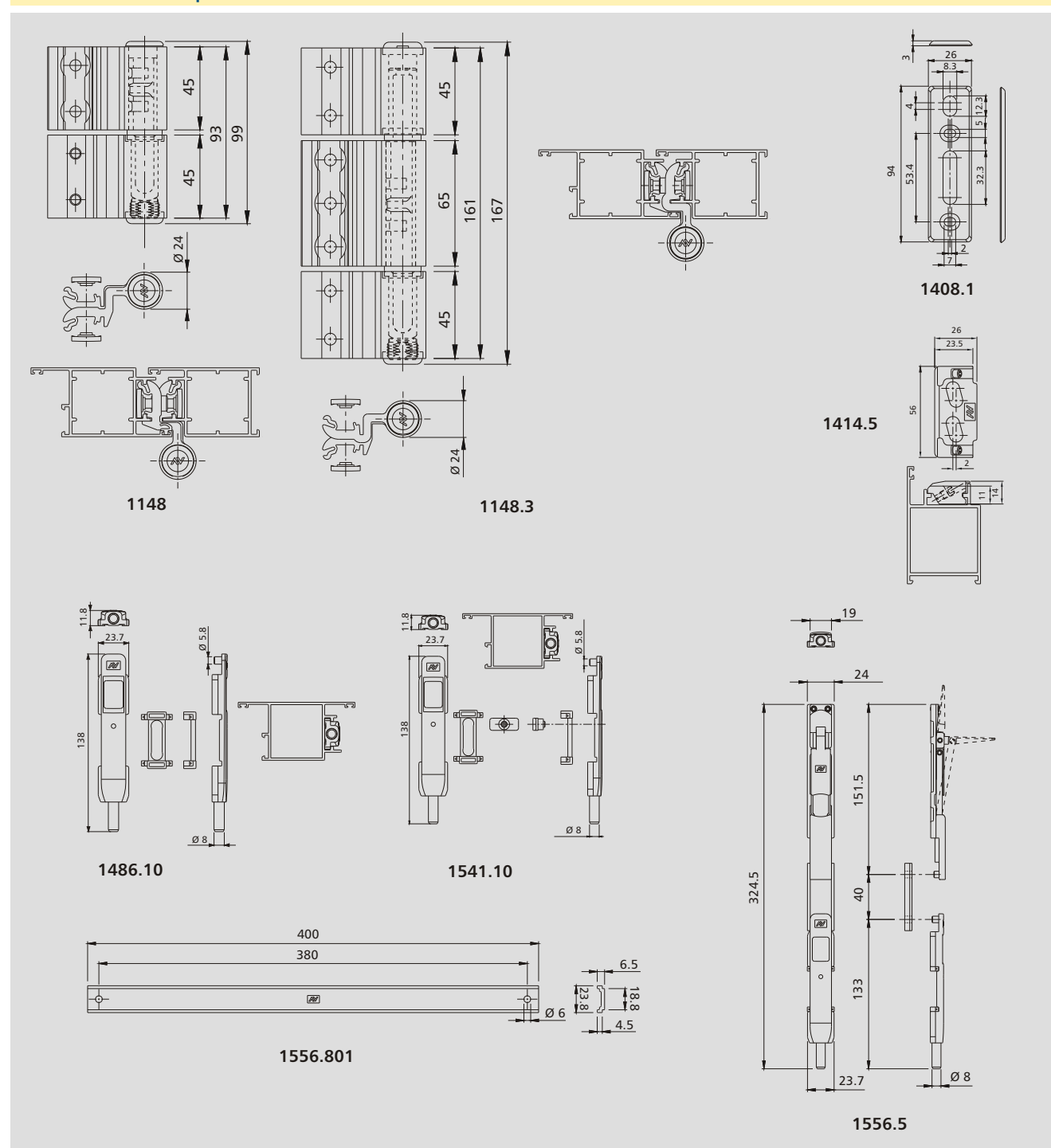

Adattabilità

Tabella di adattabilità ai principali profili italiani

Estrusore	Profilo	1148 - 1148.3	1408.1	1414.5	1486.10	1541.10	1556.5	1556.801
ALEXIA	ESEDRA DOORS 56	●						
	ESEDRA DOORS 56 TT	●						
	ADATTO A TUTTI I PROFILI		●					

