

# VENTILATION SASH



## Ouvrant à la française de sécurité

- Ouvrant à la française de sécurité
- Dispositif de microventilation intégré

# VENTILATION SASH

OUVRANT A LA FRANÇAISE DE SECURITE



**Position en ouverture/fermeture.**

Le vantail s'ouvre complètement seulement après insertion et rotation de 180°, de la clé dans la crémone.



**Ouverture à la française de sécurité.**

Sans la clé insérée, la position de la crémone à 90° n'autorise qu'une ouverture limitée du vantail.



**Microventilation.**

Sans la clé insérée, la position de la crémone à 125° permet une ouverture de microventilation.

## Plan des accessoires

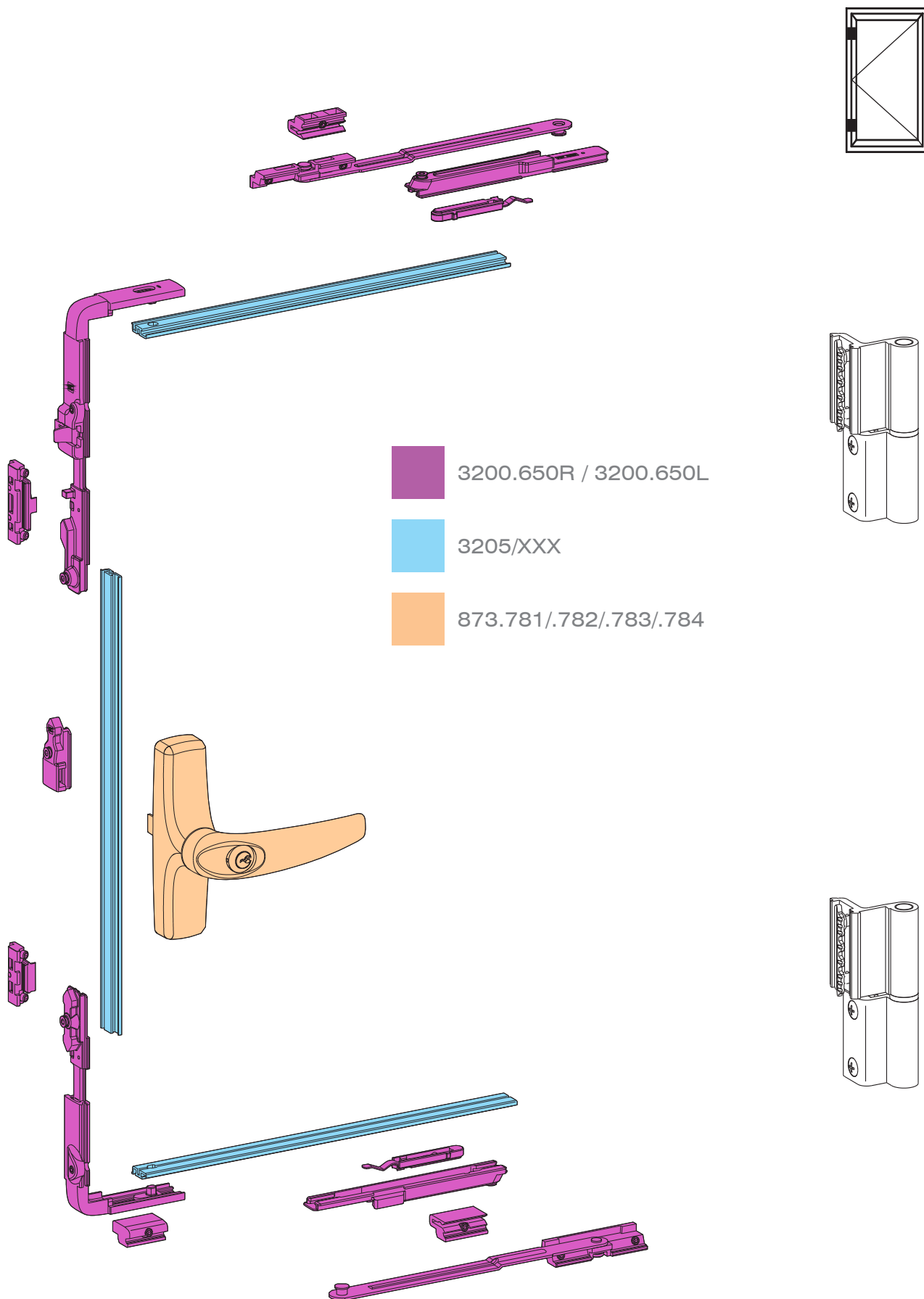

## Gamme de paumelles pour O.F.

60-70 KG

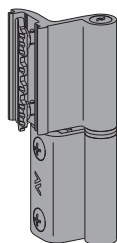

**1115/.1:**  
2 paumelles Kg 60.  
3 paumelles Kg 70.

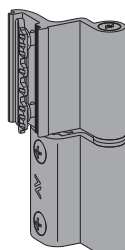

**1115/.1:**  
2 paumelles Kg 60.  
3 paumelles Kg 70.

80-90 KG

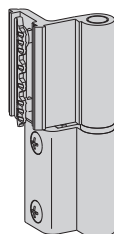

**1121/.1/.21:**  
2 paumelles Kg 80.  
3 paumelles Kg 90.

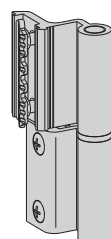

**1121/.1/.21:**  
2 paumelles Kg 80.  
3 paumelles Kg 90.

90-100 KG

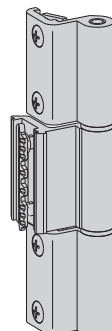

**1122/.1/.21:**  
2 paumelles Kg 90.  
3 paumelles Kg 100.

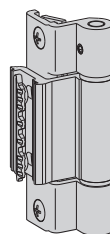

**1122/.1/.21:**  
2 paumelles Kg 90.  
3 paumelles Kg 100.

80-150 KG

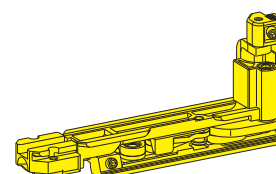
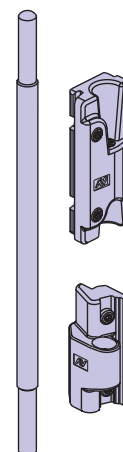
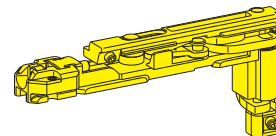

80 KG

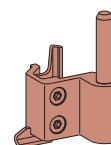
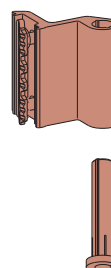
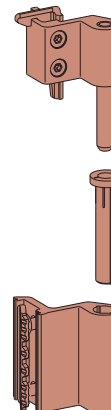

1115/.1 - 1116.1



1121/.1/.21 - 1122/.1/.21 - 1122.200/.201 - 1123/.21



3020W



3010.718R - 3010.718R



3200.809/.829

### Gamme de paumelles pour O.F.

110 KG



140 KG



170 KG



70 KG pour profils affleurant intérieur

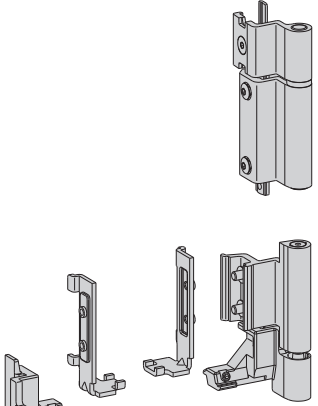
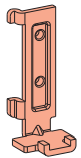
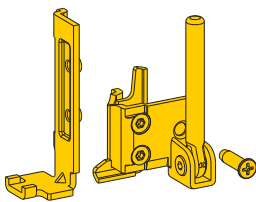
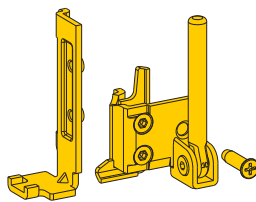
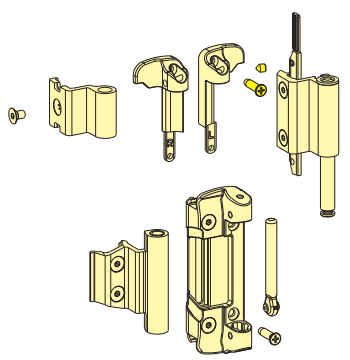
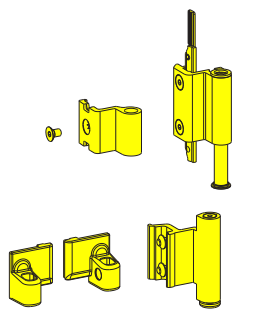
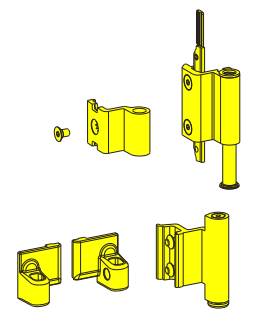

3200.840R - 3200.840L  
3200.860R - 3200.860L

3200.709/.729

3200.710R - 3200.710L  
3200.730R - 3200.730L

3200.708R - 3200.708L

3200.701/.721





3200.700R - 3200.700L  
3200.720R - 3200.720L

3200.740/.745

## Ouvrant à la française de sécurité et accessoires

	Réf.	Description	Pz.	Finitions
	3200.650R	VENTILATION SASH Kit fermeture pour ouvrant à la française de sécurité, main droite, en zamak zingué blanc, nylon et acier inox, visserie en acier inox prémontée.	5	
	3200.650L	Identique à 3200.650R mais main gauche.	5	
	Réf.	Description	Pz.	Finitions
	873.781	MANON (breveté) Crémone main gauche pour oscillo battant, manoeuvre logique, avec dispositif de microventilation, entraxe 84,5 - 98 mm, en métal injecté, avec cylindre de sécurité (clefs variées), entraxes 84,5-98, 2 vis TORX® (T15) à tête cylindrique plate M5x13 en acier inox.	5	1013, 7032, 7035, 8019, 9001, 9005, 9010, 9016, BL10, B.SA, OTT, PVD X, SILV
	873.782	Identique à 873.781 mais main droite.	5	
	873.783	Identique à 873.781 mais entraxe 92-104 mm.	5	
873.784	Identique à 873.783 mais main droite.	5		
	Réf.	Description	Pz.	Finitions
	3205/25	(breveté) Tringle de 250 mm, en aluminium anodisé naturel.	100	
	3205/40, /60, /80, /100, /120, /140,	Identique à 3205/25 mais de 400, 600, 800, 1000, 1200, ou 1400 mm.	100	
	3205/160, /180, /200, /220, /300	Identique à 3205/25 mais de 1600, 1800, 2000, 2200 ou 3000 mm.	50	
	Réf.	Description	Pz.	Finitions
	1115	MORSADUE+ (breveté) Paumelle à 2 lames dentelées en aluminium, 2 douilles en nylon, axe en acier zingué, contreplaques et 4 vis à tête fraisée bombée M5x10 prémontées en acier inox 430. Portée: 2 paumelles Kg 60, 3 paumelles Kg 70.	50	1013, 1015, 1247, 6005, 8017, 8019, 9001, 9005, 9010, 9016, B.SA, BL10, BR5, BR801, C, F, GR217, GR50, GR51, GR606, HL, NE, RD501, SILV, U, WT005, ZE
1115.1	Identique à 1115 mais pas dans les finitions 1247, BR5 mais aussi dans les finitions BW21, GREY e XSD.	50		
	Réf.	Description	Pz.	Finitions
1116.1	MORSADUE+ (breveté) Paumelle à 2 lames dentelées en aluminium pour troisième vantail, 2 douilles en nylon, axe en acier zingué, contreplaques et 4 vis à tête fraisée bombée M5x10 prémontées en acier inox 430. Portée: 2 paumelles Kg 60, 3 paumelles Kg 70.	50	1013, 1015, 6005, 8017, 8019, 9001, 9005, 9010, 9016, BL10, BR5, BR801, C, F, GR217, GR50, GR606, HL, NE, RD501, SILV, U, WT005, XSD, ZE	

## Ouvrant à la française de sécurité et accessoires





	Réf.	Description	Pz.	Finitions
	1121	MORSA+ (breveté) Paumelle à 2 lames dentelées en aluminium, douille en nylon, axe, contreplaques et 4 vis à tête fraisée bombée M5x10 pré-assemblées en acier inox 430. Portée: 2 paumelles Kg 80, 3 paumelles Kg 90 (PVD H, PVD X, XSD=cond.t à 20 pz.).	50	1013, 1015, 1035, 1247, 3003, 6002, 6005, 7016, 7035, 7047, 8017, 8019, 9001, 9005, 9010, 9016, B.MA, B.SA, BL10, BL25, BR5, BR801, BW21, C, F, GR217, GR50, GR51, GR606, HL, NE, PVD H, PVD X, RD501, SILV, U, WT005, XSD, ZE
	1121.1	Identique à 1121 mais pas dans les finitions 1035, 7047, BL25, mais aussi dans les finitions 7032, GREY.	50	
	Réf.	Description	Pz.	Finitions
	1121.21	MORSA+ (breveté) Paumelle à 2 lames dentelées en aluminium, douille en nylon, axe, contreplaques et 4 vis à tête fraisée bombée M5x10 pré-assemblées en acier inox 430. Portée: 2 paumelles Kg 80, 3 paumelles Kg 90 (PVD H, PVD X, XSD=cond.t à 20 pz.).	50	1013, 1015, 8017, 8019, 9001, 9005, 9010, 9016, B.MA, B.SA, BL10, BR5, BR801, C, F, GR217, GR50, GR51, GR606, HL, NE, PVD H, PVD X, SILV, U, WT005, XSD
	Réf.	Description	Pz.	Finitions
	1122	MORSA+ (breveté) Paumelle à 3 lames dentelées en aluminium, pré-assemblée, douilles nylon, axes, contreplaques et 6 vis à tête fraisée bombée M5x10 pré-assemblées en acier inox 430. Portée: 2 paumelles Kg 90, 3 paumelles Kg 100.	20	1013, 1015, 1035, 3003, 6002, 6005, 8017, 8019, 9001, 9005, 9010, 9016, B.SA, BL10, BR5, BR801, BW21, C, F, GR217, GR606, HL, NE, PVD H, PVD X, RD501, SILV, U, WT005, XSD, ZE
	1122.1	Identique à 1122 mais pas dans les finitions 1035, mais aussi dans les finitions 7032, 7035, GR50, GR51.	20	
	Réf.	Description	Pz.	Finitions
	1122.21	MORSA+ (breveté) Paumelle à 3 lames dentelées en aluminium, pré-assemblée, douilles nylon, axes, contreplaques et 6 vis à tête fraisée bombée M5x10 pré-assemblées en acier inox 430. Portée: 2 paumelles Kg 90, 3 paumelles Kg 100 (PVD X, XSD: cond.t 10 pz.).	20	1013, 1015, 8017, 8019, 9001, 9005, 9010, 9016, B.SA, BL10, BR5, BR801, C, F, GR217, GR50, GR51, GR606, HL, NE, PVD X, SILV, U, XSD
	Réf.	Description	Pz.	Finitions
	1122.200	MORSA+ (breveté) Paumelle charnière en aluminium pré-assemblée, douilles nylon, axe passant pré-assemblé, contreplaques dentelées et 6 vis à tête fraisée plate M5x9 pré-assemblées en acier inox 430. Portée: 2 paumelles Kg 90, 3 paumelles Kg 100.	20	1013, 1015, 1035, 1247, 6005, 8017, 8019, 9001, 9005, 9010, 9016, B.MA, B.SA, BL10, BL25, BR5, BR801, BW21, C, F, GR217, GR606, GREY, HL, NE, PVD H, PVD X, RD501, SILV, U, WT005, XSD, ZE
	1122.201	Identique à 1122.201 mais pas dans les finitions 1035, 1247, BL25, GREY, mais aussi dans les finitions 3003, 7032, 7035.	20	

## Ouvrant à la française de sécurité et accessoires



	Réf.	Description	Pz.	Finitions
	1123	MORSA+ (breveté) Paumelle à 2 lames dentelées pour troisième vantail en aluminium, douille nylon, axe, contreplaques et 4 vis à tête fraisée bombée M5x10 pré-assemblées en acier inox 430. Portée: 2 paumelles Kg 80, 3 paumelles Kg 90 (PVD H, PVD X, XSD=cond.t à 20 pz.).	50	1013, 1015, 1247, 3003, 6005, 7032, 7035, 7047, 8017, 8019, 9001, 9005, 9010, 9016, B.MA, B.SA, BL10, BR5, BR801, BW21, C, F, GR217, GR50, GR51, GR606, HL, NE, PVD H, PVD X, RD501, SILV, U, WT005, XSD, ZE
	Réf.	Description	Pz.	Finitions
	1123.21	MORSA+ (breveté) Paumelle à 2 lames dentelées pour troisième vantail en aluminium, douille nylon, axe, contreplaques et 4 vis à tête fraisée bombée M5x10 pré-assemblées en acier inox 430. Portée: 2 paumelles Kg 80, 3 paumelles Kg 90 (PVD X, XSD=cond.t à 20 pz.).	50	1013, 1015, 8017, 8019, 9001, 9005, 9010, 9016, B.SA, BL10, BR5, BR801, C, F, GR217, GR50, GR51, GR606, HL, NE, PVD H, PVD X, SILV, U, XSD
	Réf.	Description	Pz.	Finitions
	3010.718R	Kit de renfort droit 150 Kg composé de rampe de maintien et support en zamack zingué blanc, pêne et vis pointeaux TORX® pré-assemblées en acier inox.	5	
	3010.718L	Identique à 3010.718R mais main gauche.	5	
	Réf.	Description	Pz.	Finitions
	3020W	(brev.) Kit de paumelles invisibles pour le vantail associé à RIBANTA INCANTO+ en zamak zingué blanc et acier zingué blanc à haute résistance. Portée maximale 80 Kg.	5	
	Réf.	Description	Pz.	Finitions
	3200.700R	Talon droit pour paumelle (portée 170 Kg) en acier inox 304.	5	
	3200.700L	Identique à 3200.700R mais main gauche.	5	
	3200.720R	Identique à 3200.700R mais cond.t à 20 pz.	20	
	3200.720L	Identique à 3200.720R mais main gauche.	20	

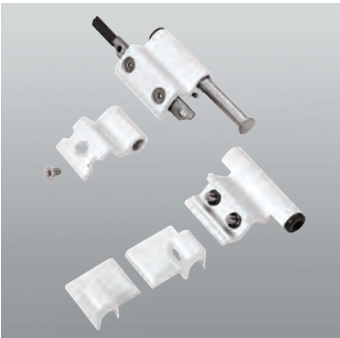

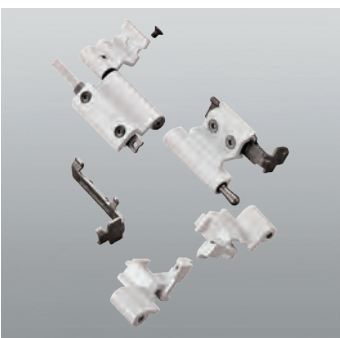
## Ouvrant à la française de sécurité et accessoires

	<b>Réf.</b>	<b>Description</b>	<b>Pz.</b>	<b>Finitions</b>
	3200.701	(breveté) Kit paumelles ambidextres (portée 170 Kg) en aluminium et zamak, axe supérieur et contreplaque en acier inox 430 prémontés, axe inférieur en acier zingué avec vis pointeau inox prémontée, douille nylon et vis pointeau de réglage prémontés, 2 vis à tête fraisée six pans creux M5x12 en acier inox prémontés sur lame ouvrant inférieure, 1 vis pointeau M5x6, 1 vis tête fraisée six pans creux M5x8 et 2 vis autoformantes à tête fraisée M5x18 en acier inox 304.	5	1013, 1015, 1247, 3001, 6005, 7016, 8017, 8019, 8077, 9001, 9005, 9010, 9016, B.MA, B.SA, BL10, BR5, BR801, BW21, C, GR217, GR606, GREY, PVD H, PVD X, SILV, WT005
	3200.721	Identique à 3200.701 mais cond.t à 20 pz.	20	1013, 7035, 9005, 9010, 9016, B.SA, BL25, BW21, C, SILV
	<b>Réf.</b>	<b>Description</b>	<b>Pz.</b>	<b>Finitions</b>
	3200.708R	(breveté) Kit de renfort droit pour paumelle 3000.709 (partie supérieure), portée 140 Kg, en zamak, axe en acier inox 430, 1 vis autoformante tête fraisée M5x18 en acier inox 304.	5	1013, 1015, 1247, 3001, 6005, 7035, 8017, 8019, 8077, 9001, 9005, 9010, 9016, B.SA, BL10, BR5, BR801, BW21, C, GR217, GR606, GREY, PVD H, PVD X, SILV, WT005
	3200.708L	Identique à 3200.708R mais main gauche et aussi dans les finitions 7047, B.MA, XSD.	5	
	<b>Réf.</b>	<b>Description</b>	<b>Pz.</b>	<b>Finitions</b>
	3200.709	(breveté) Kit paumelles ambidextres (portée 110 Kg) en aluminium, axe supérieur et contreplaque en acier inox 430 prémontés, douille nylon et vis pointeau de réglage prémontés, 2 vis à tête fraisée six pans creux M5x12 en acier inox prémontés sur lame ouvrant inférieure, 1 vis tête fraisée six pans creux M5x8 en acier inox 304, capots du palier d'angle en nylon.	5	1013, 1015, 1035, 1247, 3001, 6005, 7016, 7032, 7035, 8017, 8019, 8077, 9001, 9005, 9010, 9016, B.MA, B.SA, BL10, BR5, BR801, BW21, C, GR217, GR51, GR606, GREY, HL, PVD H, PVD X, SILV, WT005
	3200.729	Identique à 3200.709 mais cond.t à 20 pz. et aussi dans les finitions 1013, 1015, 7016, 7047, 8017, 9005, 9010, 9016, B.SA, BL25, BW21, C, HL, SILV.	20	
	<b>Réf.</b>	<b>Description</b>	<b>Pz.</b>	<b>Finitions</b>
	3200.710R	Talon et palier d'angle droits pour paumelle (portée 110-140 Kg). Talon en acier inox 304. Palier d'angle en acier inox 201 avec contreplaque prémontée en acier inox 430 et axe en acier zingué, 1 vis autoformante tête fraisée M5x18 en acier inox 304.	5	
	3200.710L	Identique à 3200.710R mais main gauche.	5	
	3200.730R	Identique à 3200.710R mais cond.t à 20 pz.	5	
	3200.730L	Identique à 3200.730R mais main gauche.	5	
	<b>Réf.</b>	<b>Description</b>	<b>Pz.</b>	<b>Finitions</b>
	3200.740	Kit de paumelles ambidextres pour RIBANTA 5 (portée 70 Kg) pour profils affleurants intérieures.	5	1013, 8017, 8019, 9001, 9005, 9010, BL10, BR5, BR801, C, GR217, GR51, GR606, HL, PVD H, PVD X, SILV
	3200.745	Identique à 3200.740 pour profils affleurants intérieures avec dent 4 mm.	5	1013, 8017, 8019, 9001, 9005, 9010, B.MA, BL10, BR5, BR801, C, GR217, GR51, GR606, HL, PVD H, PVD X, SILV

## Ouvrant à la française de sécurité et accessoires

	Réf.	Description	Pz.	Finitions
	3200.809	Kit paumelles pour vantail semi fixe, vérins et contreplaques en acier inox 430 pré-assemblés, douilles en nylon noir, 4 vis à tête fraisée à six pans creux M5x16 et 2 vis à tête fraisée bombée à six pans creux M5x10 spéciales en acier inox 430, pré-assemblées. Portée 80 Kg.	5	1013, 1015, 1247, 6005, 7016, 7035, 8017, 8019, 9001, 9005, 9010, 9016, B.SA, BL10, BR5, BR801, BW21, C, GR217, GR606, HL, PVD H, PVD X, SILV, WT005
	3200.829	Identique à 3200.809 mais cond.t à 20 pz. En chaque boîte il y a aussi 1 gabarit de positionnement en nylon noir, réf. 3200.957.	20	1013, 9005, 9010, B.SA, C
	Réf.	Description	Pz.	Finitions
	3200.840R	(breveté) Compas de renfort réglable, droit, pour paumelle, en zamak zingué blanc et acier inox 201, vis en acier inox 304 prémontées.	5	
	3200.840L	Identique à 3200.840R mais main gauche.	5	
	3200.860R	Identique à 3200.840R mais cond.t à 20 pz.	20	
3200.860L	Identique à 3200.860R mais main gauche.	20		

Ouvrant à la française de sécurité et accessoires

3200.650

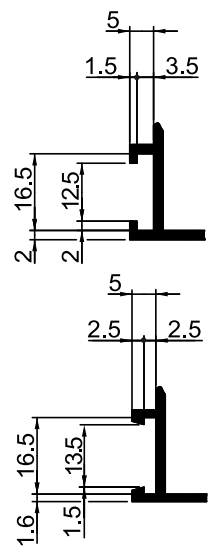
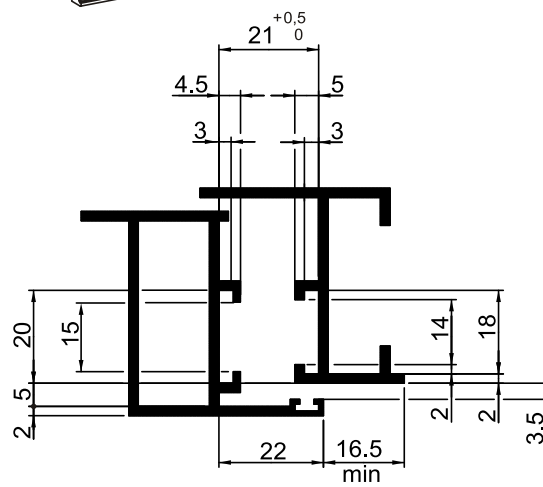
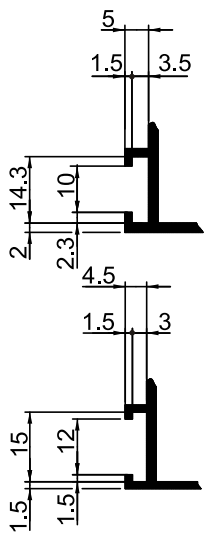
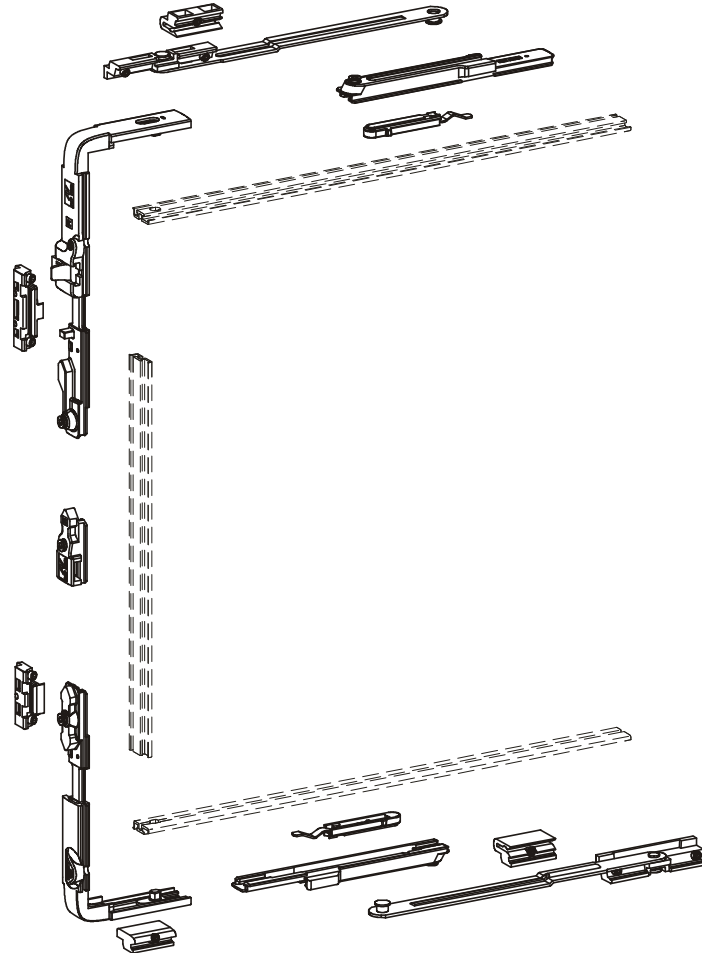

Crémones pour ouvrants à la française de sécurité

873.781 - 873.782

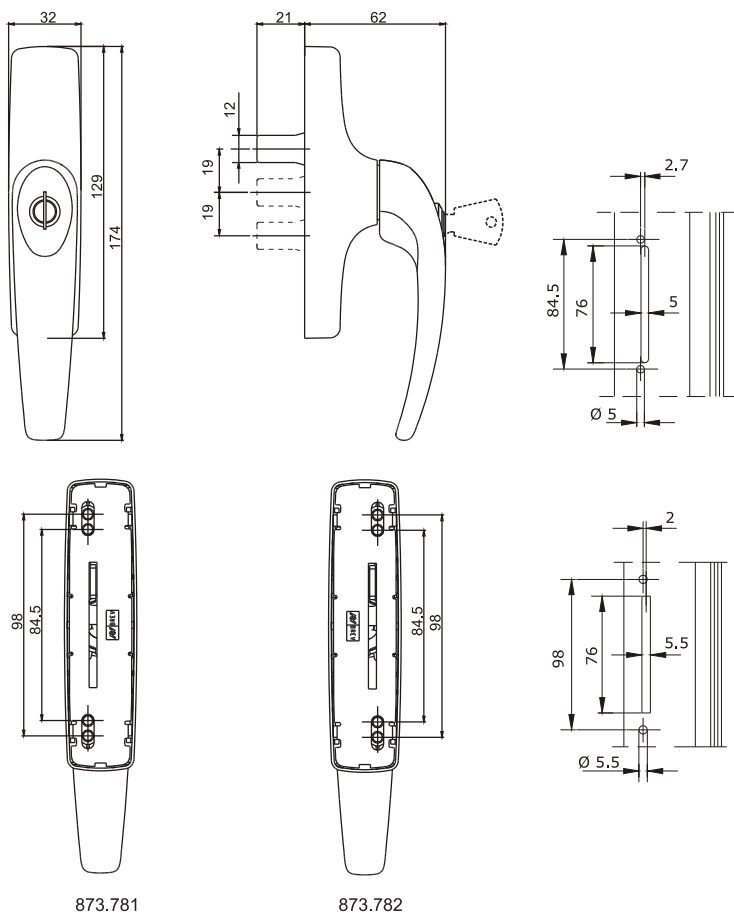

873.783 - 873.784

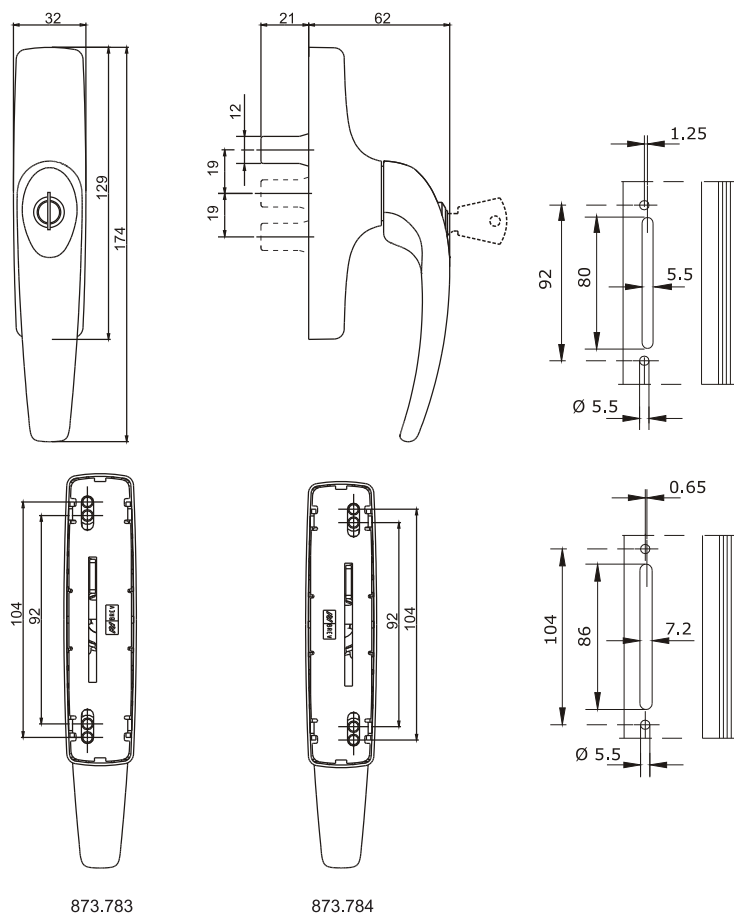



Savio S.p.A.  
Via Torino, 25 (S.S. 25) - 10050 Chiusa S. Michele (TO)  
Tel. +39 011 964 34 64 - Fax +39 011 964 34 74  
[www.savio.it](http://www.savio.it) - [savio@savio.it](mailto:savio@savio.it)

