

(9) Montaggio dima interasse 92 mm.
Svitare le viti F e capovolgere la piastrina M come indicato in figura. Togliere i distanziatori di 41 mm e inserire quelli di 43,5 e 8 mm quindi riavvitare le viti F.

(9) To fit jig, centre distance 92 mm.
Back-off screws F and turn over plate M as shown in figure. Remove the 41 mm spacers and insert the 43,5 and 8 mm spacers, then retighten screws F.

(9) Montage du gabarit pour entraxe 92 mm.
Desserrer les vis F et renverser la plaque M comme indiqué sur la figure. Enlever les entretoises de 41 mm et introduire celles de 43,5 et 8 mm, resserrer ensuite les vis F.

(9) Montaje de la plantilla para la distancia entre los centros de fijación de 92 mm.
Desatornillar los tornillos F y volcar la pletina M como muestra la figura. Sacar los separadores de 41 mm. e introducir los de 43,5 y 8 mm y, luego, volver a atornillar los tornillos F.

(9) Montage der Bohrschablone für Lochabstand 92 mm
Die Schrauben F losdrehen und die Platte M umdrehen (siehe Abb.). Dann die Abstandshalter mit 41 mm entfernen und durch Abstandshalter mit 43,5 mm und 8 mm ersetzen. Anschließend die Schrauben F wieder festziehen.

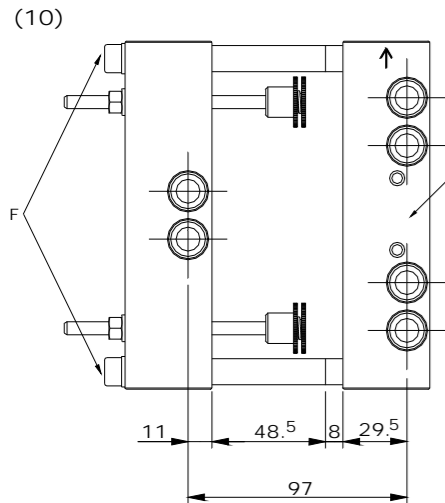

(10) Montaggio dima interasse 97 mm.
Svitare le viti F e capovolgere la piastrina M come indicato in figura. Togliere i distanziatori di 41 mm e inserire quelli di 48,5 e 8 mm quindi riavvitare le viti F.

(10) To fit jig, centre distance 97 mm.
Back-off screws F and turn over plate M as shown in figure. Remove the 41 mm spacers and insert the 48,5 and 8 mm spacers, then retighten screws F.

(10) Montage du gabarit pour entraxe 97 mm.
Desserrer les vis F et renverser la plaque M comme indiqué sur la figure. Enlever les entretoises de 41 mm et introduire celles de 48,5 et 8 mm, resserrer ensuite les vis F.

(10) Montaje de la plantilla para la distancia entre los centros de fijación de 97 mm.
Desatornillar los tornillos F y volcar la pletina M como muestra la figura. Sacar los separadores de 41 mm. e introducir los de 48,5 y 8 mm y, luego, volver a atornillar los tornillos F.

(10) Montage der Bohrschablone für Lochabstand 97 mm
Die Schrauben F losdrehen und die Platte M umdrehen (siehe Abb.). Dann die Abstandshalter mit 41 mm entfernen und durch Abstandshalter mit 48,5 mm und 8 mm ersetzen. Anschließend die Schrauben F wieder festziehen.

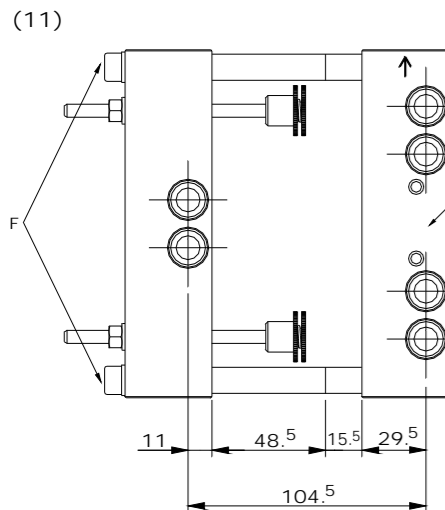

(11) Montaggio dima interasse 104.5 mm.
Svitare le viti F e capovolgere la piastrina M come indicato in figura. Togliere i distanziatori di 41 mm e inserire quelli di 48,5 e 15,5 mm quindi riavvitare le viti F.

(11) To fit jig, centre distance 104.5 mm.
Back-off screws F and turn over plate M as shown in figure. Remove the 41 mm spacers and insert the 48,5 and 15,5 mm spacers, then retighten screws F.

(11) Montage du gabarit pour entraxe 104.5 mm.
Desserrer les vis F et renverser la plaque M comme indiqué sur la figure. Enlever les entretoises de 41 mm et introduire celles de 48,5 et 15,5 mm, resserrer ensuite les vis F.

(11) Montaje de la plantilla para la distancia entre los centros de fijación de 104.5 mm.
Desatornillar los tornillos F y volcar la pletina M como muestra la figura. Sacar los separadores de 41 mm. e introducir los de 48,5 y 15,5 mm y, luego, volver a atornillar los tornillos F.

(11) Montage der Bohrschablone für Lochabstand 104.5 mm
Die Schrauben F losdrehen und die Platte M umdrehen (siehe Abb.). Dann die Abstandshalter mit 41 mm entfernen und durch Abstandshalter mit 48,5 mm und 15,5 mm ersetzen. Anschließend die Schrauben F wieder festziehen.

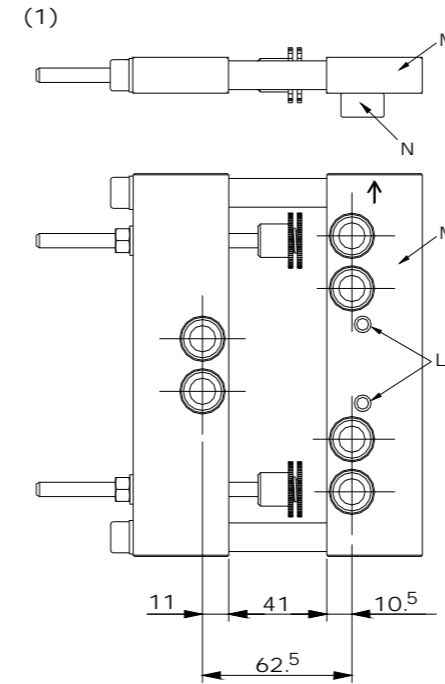

(1) MONTAGGIO MASCHERA DI FORATURA.
La dima è premontata per interasse 62,5 mm. Per utilizzarla su interassi di 59,67,74.5,78,84,89,92,97 e 104.5 mm, operare come indicato rispettivamente ai punti (3-11) sul retro.
NOTA: Per le serie a sormonto, inserire sotto la piastra M i relativi spessori N (7 - 8 - 10 mm) nei fori L.

(1) TO FIT THE DRILLING JIG.
The jig is preassembled for centre distance of 62,5 mm. To use it for centre distances of 59,67,74.5,78,84,89,92,97 and 104.5 mm, proceed as described in points (3-11) overleaf.
N.B. For overlapping profiles, insert relative shims N (7-8-10 mm) under plate M into holes L.

(1) MONTAGE DU GABARIT DE PERÇAGE.
Le gabarit est prédisposé pour un entraxe de 62,5 mm. Pour l'utiliser en entraxe 59,67,74.5,78,84,89,92,97 et 104.5 mm, suivre les indications des figures (3-11) au verso.
NOTE : pour les profils avec hauteur de recouvrement, introduire sous la plaque M les cales N (7 - 8 - 10 mm) dans les trous L.

(1) MONTAJE DE LA PLANTILLA DE TALADRO.
La plantilla está premontada para una distancia entre los centros de fijación de 62,5 mm. Para utilizarla con distancias entre los centros de fijación de 59,67,74.5,78,84,89,92,97 y 104.5 mm, obrar como indicado respectivamente en los puntos (3-11) en el reverso.

NOTA: Para las series con sobreposición, introducir debajo de la pletina M los correspondientes espesores N (7-8-10 mm.) en los agujeros L.

(1) MONTAGE DER BOHRSCHABLONE
Die Bohrschablone ist für einen Lochabstand von 62,5 mm vormontiert. Um sie ebenfalls für die Lochabstände 59,67,74.5,78,84,89,92,97 und 104.5 mm zu verwenden, wie unter Punkt 3-11 (siehe Rückseite) beschrieben vorgehen.
HINWEIS: Bei der flächenversetzten Ausführung unter Platte M an den Löchern L die entsprechenden Unterlegscheiben N (7, 8 bzw. 10 mm) unterlegen.

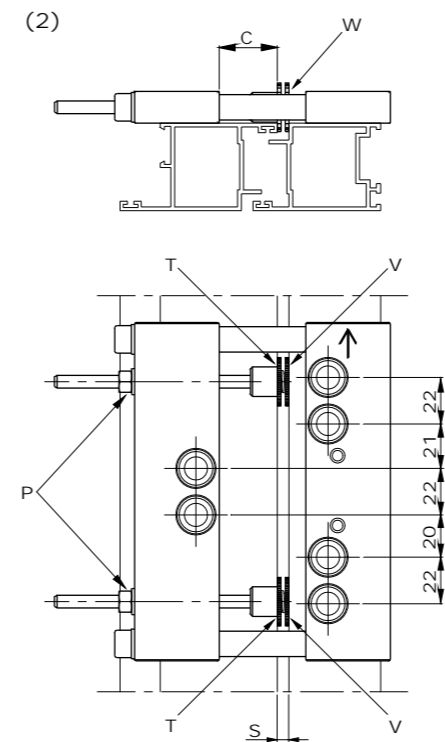

(2) UTILIZZO DELLA DIMA.
Svitare o avvitare le 2 ghiera mobili T fino ad ottenere la quota S dello scuretto.
Svitare i dadi P e ruotare le 2 ghiera fisse V fino ad ottenere la quota C indicata sulla tabella di adattabilità delle cerniere Mechanica, bloccare i dadi P. Posizionare la dima sui profili (vedi rif. W), quindi morsettare e forare Ø 9 mm. NOTA: Per lavorazioni Dx o Sx si deve capovolgere la dima di 180° facendo attenzione che la freccia stampata sulla dima sia sempre rivolta verso l'alto (parte superiore del serramento).

(2) TO USE THE JIG.
Either screw-in or loosen the 2 adjustable ring nuts T until obtaining dimension S between frame and sash. Unscrew nuts P and turn the 2 fixed ring nuts V until obtaining the dimension C given in the adaptability table for the Mechanica hinges, then retighten nuts P.

Position the jig on the profiles (see ref. W), then clamp and drill Ø 9 mm.
N.B. For LH or RH machining, turn over the jig by 180° making sure that the arrow stamped on the jig always faces up.

(2) UTILISATION DU GABARIT.
Dévisser ou visser les deux bagues mobiles T pour obtenir la cote S indiquant la distance entre le dormant et l'ouvrant. Dévisser les écrous P et tourner les deux bagues fixes V pour obtenir la cote C indiquée sur le tableau d'adaptabilité des paumelles Mechanica ; bloquer les écrous P.

Placer le gabarit sur les profils (voir repère W), bloquer le tout et percer au Ø 9 mm.
NOTE : pour les usinages à droite ou à gauche, il faut tourner le gabarit de 180° en faisant attention à ce que la flèche imprimée sur le gabarit soit bien toujours tournée vers le haut.

(2) COMO UTILIZAR LA PLANTILLA.
Desatornillar o atornillar los 2 casquillos móviles T hasta alcanzar la correcta distancia entre la puerta y el marco (cota S). Desatornillar las tuercas P y girar los 2 casquillos fijos V hasta alcanzar la cota C indicada en la tabla de adaptación de las bisagras Mechanica. Luego, bloquear las tuercas P. Posicionar la plantilla sobre los perfiles (véase ref. W). Luego, fijar y taladrar Ø 9 mm.

NOTA: Para realizar los mecanizados en el lado derecho o izquierdo, volcar la plantilla de 180° teniendo cuidado de que la flecha grabada en la plantilla mire siempre hacia arriba.

(2) GEBRAUCH DER BOHRSCHABLONE
Die 2 beweglichen Gewinderinge T los- bzw. festdrehen, bis die Spaltbreite S eingestellt ist. Die Muttern P lösen und die zwei festen Gewinderinge V drehen, bis der in der Maßenpassungstabelle für Mechanica-Bänder angegebene Abstand C eingestellt ist. Dann die Muttern P festziehen. Die Bohrschablone an das Profil ansetzen (siehe Pos. W), festspannen und mit Bohrer-Ø 9 mm die Löcher bohren. HINWEIS: Für Ausführungen links bzw. rechts die Bohrschablone um 180° drehen. Der eingestanzte Pfeil muss immer zur Oberseite des Fensters bzw. der Tür zeigen.

Art. 1145.909/11

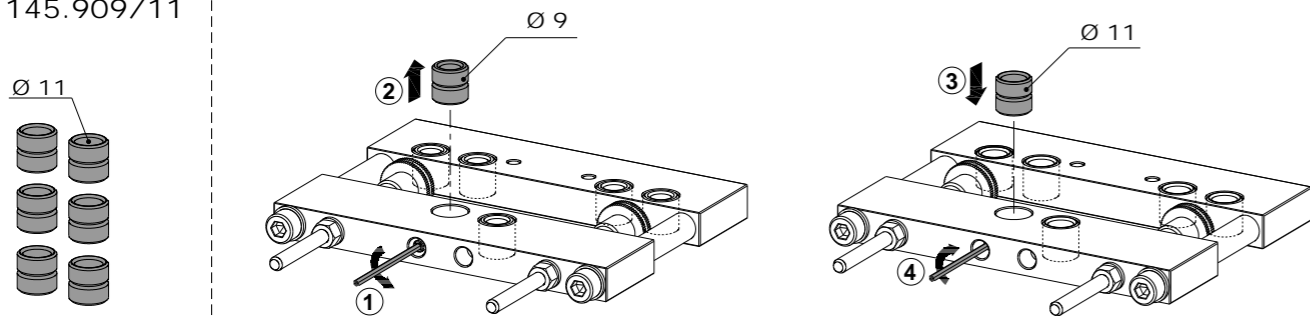

89011071 - REV. 0 - 103011 STAMPATO SU CARTA ECOLOGICA

1146.3/..

1146/..

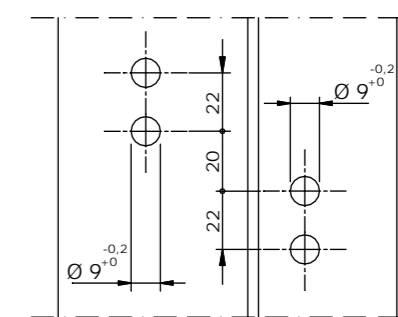
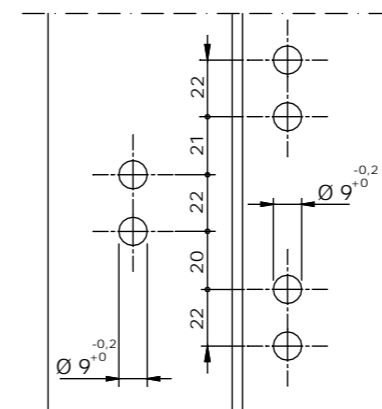

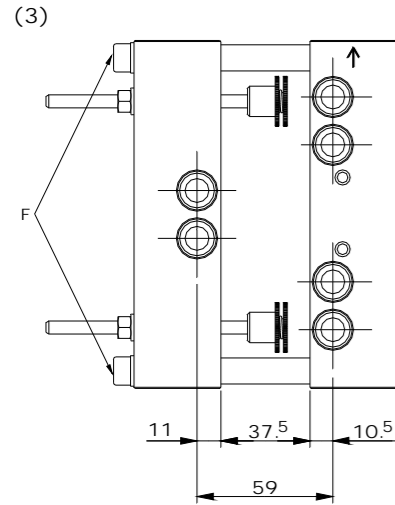

(3) Montaggio dima interasse 59 mm.
Svitare le viti F, togliere i distanziatori di 41 mm e inserire quelli di 37,5 mm quindi riavvitare le viti F.

(3) To fit jig, centre distance 59 mm.
Back-off screws F, add the 15,5 mm spacers and retighten.

(3) Montage du gabarit pour entraxe 59 mm.
Desserrer les vis F, ajouter les entretoises de 15,5 mm et revisser.

(3) Montaje de la plantilla para la distancia entre los centros de fijación de 59 mm.
Desatornillar los tornillos F, introducir los separadores de 15,5 mm y volver a atornillar los tornillos F.

(3) Montage der Bohrschablone für Lochabstand 59 mm
Die Schrauben F losdrehen, die Abstandhalter mit 15,5 mm zwischensetzen und die Schrauben F wieder festziehen.

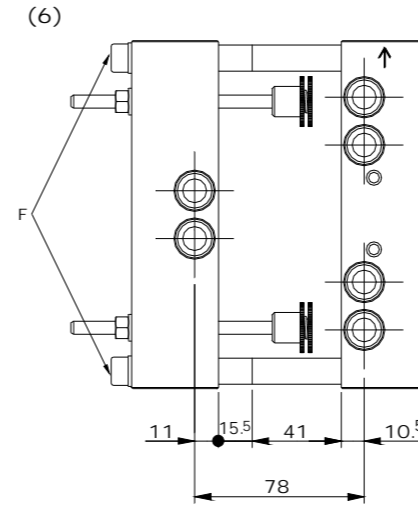

(6) Montaggio dima interasse 78 mm.
Svitare le viti F, aggiungere i distanziatori di 15,5 mm e riavvitare.

(6) To fit jig, centre distance 78 mm.
Back-off screws F, add the 15,5 mm spacers and retighten.

(6) Montage du gabarit pour entraxe 78 mm.
Desserrer les vis F, ajouter les entretoises de 15,5 mm et revisser.

(6) Montaje de la plantilla para la distancia entre los centros de fijación de 78 mm.
Desatornillar los tornillos F, introducir los separadores de 15,5 mm y volver a atornillar los tornillos F.

(6) Montage der Bohrschablone für Lochabstand 78 mm
Die Schrauben F losdrehen, die Abstandhalter mit 15,5 mm zwischensetzen und die Schrauben F wieder festziehen.

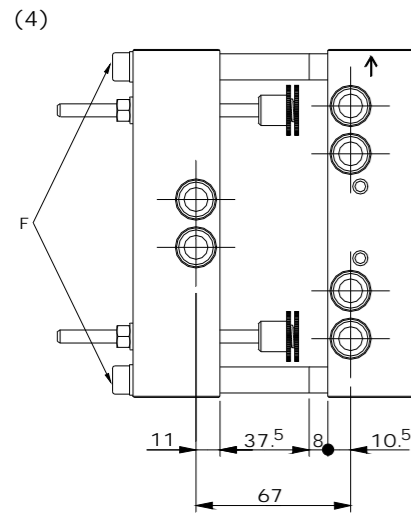

(4) Montaggio dima interasse 67 mm.
Svitare le viti F, togliere i distanziatori di 41 mm e inserire quelli di 37,5 e 8 mm quindi riavvitare le viti F.

(4) To fit jig, centre distance 67 mm.
Back-off screws F, add the 15,5 mm spacers and retighten.

(4) Montage du gabarit pour entraxe 67 mm.
Desserrer les vis F, ajouter les entretoises de 15,5 mm et revisser.

(4) Montaje de la plantilla para la distancia entre los centros de fijación de 67 mm.
Desatornillar los tornillos F, introducir los separadores de 15,5 mm y volver a atornillar los tornillos F.

(4) Montage der Bohrschablone für Lochabstand 67 mm
Die Schrauben F losdrehen, die Abstandhalter mit 15,5 mm zwischensetzen und die Schrauben F wieder festziehen.

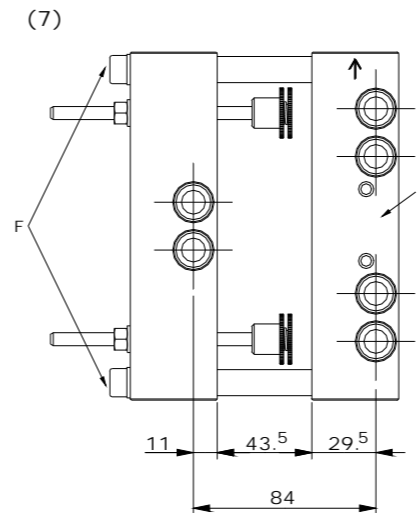

(7) Montaggio dima interasse 84 mm.
Svitare le viti F e capovolgere la piastrina M come indicato in figura. Togliere i distanziatori di 41 mm e inserire quelli di 43,5 mm quindi riavvitare le viti F.

(7) To fit jig, centre distance 84 mm.
Back-off screws F and turn over plate M as shown in figure. Remove the 41 mm spacers and insert the 43,5 mm spacers, then retighten screws F.

(7) Montage du gabarit pour entraxe 84 mm.
Desserrer les vis F et renverser la plaque M comme indiqué sur la figure. Enlever les entretoises de 41 mm et introduire celles de 43,5 mm, resserrer ensuite les vis F.

(7) Montaje de la plantilla para la distancia entre los centros de fijación de 84 mm.
Desatornillar los tornillos F y volcar la pletina M como muestra la figura. Sacar los separadores de 41 mm. e introducir los de 43,5 mm y, luego, volver a atornillar los tornillos F.

(7) Montage der Bohrschablone für Lochabstand 84 mm
Die Schrauben F losdrehen und die Platte M umdrehen (siehe Abb.). Dann die Abstandhalter mit 41 mm entfernen und durch Abstandhalter mit 43,5 mm ersetzen. Anschließend die Schrauben F wieder festziehen.

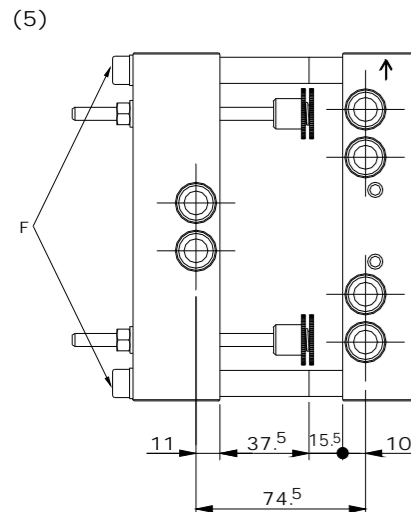

(5) Montaggio dima interasse 74.5 mm.
Svitare le viti F, togliere i distanziatori di 41 mm e inserire quelli di 37,5 e 15,5 mm quindi riavvitare le viti F.

(5) To fit jig, centre distance 74.5 mm.
Back-off screws F, add the 15,5 mm spacers and retighten.

(5) Montage du gabarit pour entraxe 74.5 mm.
Desserrer les vis F, ajouter les entretoises de 15,5 mm et revisser.

(5) Montaje de la plantilla para la distancia entre los centros de fijación de 74.5 mm.
Desatornillar los tornillos F, introducir los separadores de 15,5 mm y volver a atornillar los tornillos F.

(5) Montage der Bohrschablone für Lochabstand 74.5 mm
Die Schrauben F losdrehen, die Abstandhalter mit 15,5 mm zwischensetzen und die

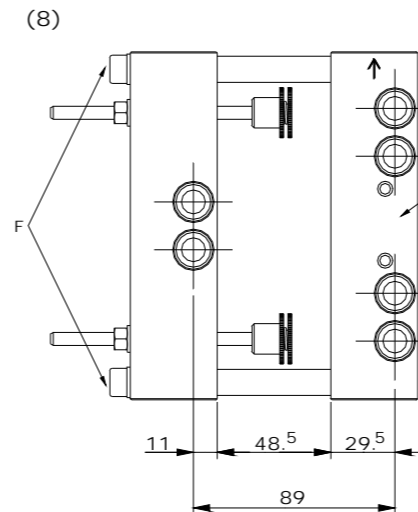

(8) Montaggio dima interasse 89 mm.
Svitare le viti F e capovolgere la piastrina M come indicato in figura. Togliere i distanziatori di 41 mm e inserire quelli di 48,5 mm quindi riavvitare le viti F.

(8) To fit jig, centre distance 89 mm.
Back-off screws F and turn over plate M as shown in figure. Remove the 41 mm spacers and insert the 48,5 mm spacers, then retighten screws F.

(8) Montage du gabarit pour entraxe 89 mm.
Desserrer les vis F et renverser la plaque M comme indiqué sur la figure. Enlever les entretoises de 41 mm et introduire celles de 48,5 mm, resserrer ensuite les vis F.

(8) Montaje de la plantilla para la distancia entre los centros de fijación de 89 mm.
Desatornillar los tornillos F y volcar la pletina M como muestra la figura. Sacar los separadores de 41 mm. e introducir los de 48,5 mm y, luego, volver a atornillar los tornillos F.

(8) Montage der Bohrschablone für Lochabstand 89 mm
Die Schrauben F losdrehen und die Platte M umdrehen (siehe Abb.). Dann die Abstandhalter mit 41 mm entfernen und durch Abstandhalter mit 48,5 mm ersetzen. Anschließend die Schrauben F wieder festziehen.