

7

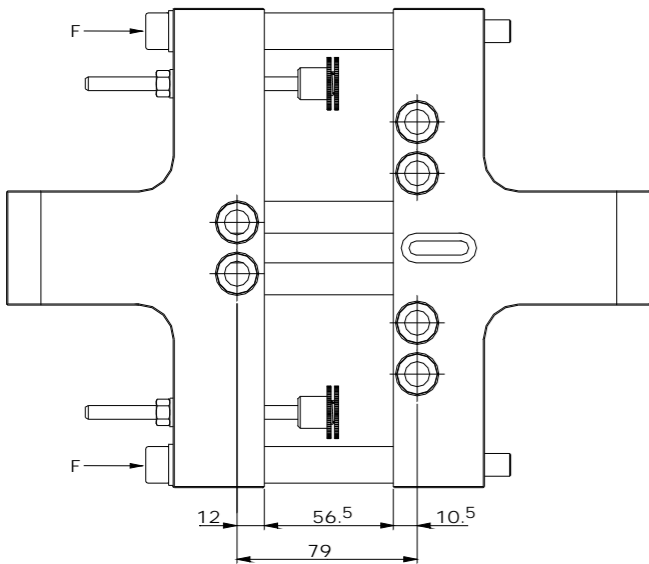

MONTAGGIO DIMA INTERASSE 79 mm.

Svitare le viti F, togliere i distanziatori di 37,5 mm e inserire quelli di 56,5 mm quindi riavvitare le viti F.

Jig fitting for centre distance of 79 mm

Unscrew the F screws, remove the spacers of 37,5 mm and insert spacers of 56,5 mm and screw again F screws.

Montage du gabarit pour entraxe de 79 mm.

Dévisser les vis F, enlever les tubes d'entretoise de 37,5 mm et monter ceux de 56,5 mm; revisser ensuite les vis F.

Montaje plantilla para la distancia entre los centros de fijación de 79 mm.

Desatornillar los tornillos F, sacar los separadores de 37,5 mm e introducir los de 56,5 mm; al final, volver a atornillar los tornillos F.

Montage der Bohrschablone für Lochabstand 79 mm.

Die Schrauben F losdrehen; die Abstandshalter mit 37,5 mm entfernen und durch Abstandshalter mit 56,5 mm ersetzen. Anschließend die Schrauben F wieder festziehen.

1

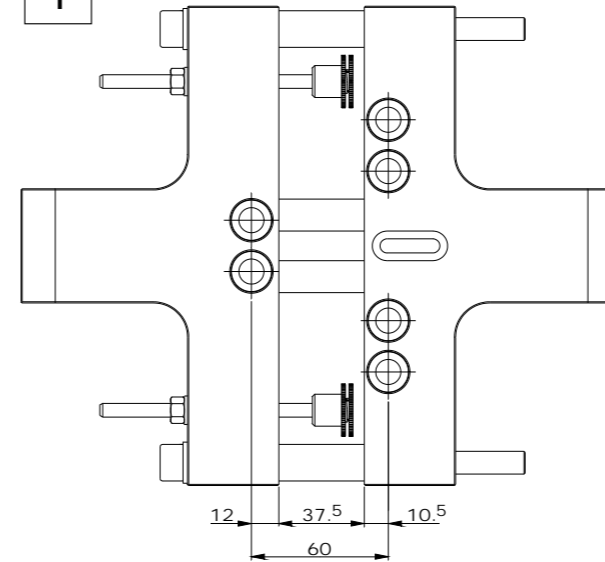

MONTAGGIO MASCHERA DI FORATURA.

La dima è premontata per interasse 60 mm. Per utilizzarla su interassi di 67, 79 e 93 mm, operare come indicato rispettivamente ai punti (6) - (7) e (8).

DRILLING JIG FITTING.

The jig is preassembled for distance between centres of 60 mm. For its application when distance between centres is of 67, 79 and 93 mm, operate as described at respectively points (6) - (7) and (8).

MONTAGE DU GABARIT DE PERÇAGE.

Le gabarit est prédisposé pour l'entraxe 60 mm. Pour l'utiliser en entraxe 67, 79, et 93 mm, suivre les indications des figures (6)-(7) et (8).

MONTAJE PLANTILLA DE TALADRO.

La plantilla es premontada para distancia entre los centros de fijación de 60 mm. Para utilizarla con distancias entre los centros de fijación de 67, 79 y 93 mm, obrar como indicado en los puntos (6)-(7) y (8).

MONTAGE DER BOHRSCABLONE.

Die Schablone ist für einen Lochabstand von 60 mm vormontiert. Um sie ebenfalls für Lochabstände von 67, 79 und 93 mm zu verwenden, geht man wie unter Punkt (6) - (7) und (8).

8

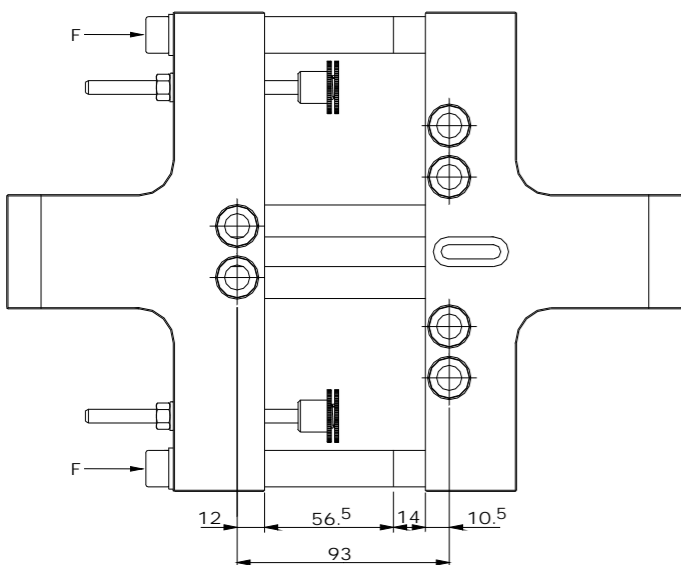

MONTAGGIO DIMA INTERASSE 93 mm.

Svitare le viti F, togliere i distanziatori di 37,5 mm e inserire quelli di 56,5 e 14 mm quindi riavvitare le viti F.

Jig fitting for centre distance of 93 mm

Unscrew the F screws, remove the spacers of 37,5 mm and insert spacers of 56,5 and 14 mm and screw again F screws.

Montage du gabarit pour entraxe de 93 mm.

Dévisser les vis F, enlever les tubes d'entretoise de 37,5 mm et monter ceux de 56,5 et de 14 mm; revisser ensuite les vis F.

Montaje plantilla para la distancia entre los centros de fijación de 93 mm.

Desatornillar los tornillos F, sacar los separadores de 37,5 mm e introducir los de 56,5 mm y de 14 mm; al final, volver a atornillar los tornillos F.

Montage der Bohrschablone für Lochabstand 93 mm.

Die Schrauben F losdrehen; die Abstandshalter mit 37,5 mm entfernen und durch Abstandshalter mit 56,5 mm und 14 mm ersetzen. Anschließend die Schrauben F wieder festziehen.

2

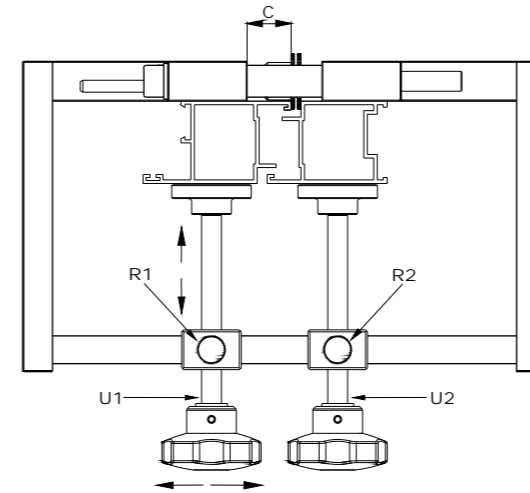

UTILIZZO DELLA DIMA SU PROFILI COMPLANARI.

Regolare le 2 ghiera mobili T fino ad ottenere la quota S dello scuretto del profilo. Svitare i dadi P e ruotare le 2 ghiera fisse V fino ad ottenere la quota C (indicata sulla tabella di adattabilità delle cerniere Mechanica) quindi bloccare i dadi P. Inserire la dima sui profili posizionando l'anta a contatto con le ghiera T. Allentare la vite R1 e spostare il gruppo di blocco U1 allineandolo al centro della tubolarità del profilo quindi avvitare la vite R1 e fermare il profilo agendo sul gruppo di blocco U1. Ripetere le medesime operazioni sul telaio dopo averlo posizionato a contatto con le ghiera V agendo sui particolari R2 e U2. Eseguire la foratura Ø 11 mm.

JIG USING ON FLAT PROFILES

Adjust the 2 movable ring nuts T until obtaining dimension S of profile internal shutter. Unscrew nuts P and rotate the 2 fix ring nuts V until obtaining C dimension (shown on Mechanica hinges suitability table), then block ring nuts P. Insert jig on profiles, positioning the sash on contact with the ring nuts T. Loosen screw R1 and move the blocking group U1 aligning it to the centre of profile tubularity, then screw the screw R1 and fix the profile, acting on blocking group U1. Repeat the same operations on the frame after having positioned it in contact with the ring nuts V, by acting on particular R2 and U2. Make drilling Ø11 mm.

UTILISATION DU GABARIT SUR LES PROFILS AFFLEURANTS.

Régler les deux bagues mobiles T pour obtenir la cote S indiquant la distance entre le dormant et l'ouvrant. Dévisser les écrous P et tourner les deux bagues fixes V pour obtenir la cote C indiquée sur le tableau d'adaptabilité des paumelles Mechanica; bloquer les écrous P. Introduire le gabarit sur les profils en positionnant le vantail en contact avec les bagues T. Desserer la vis R1 et déplacer le kit de fixation U1 en l'alignant avec l'axe de la tubularité du profil. Bloquer la vis R1 et le profil en utilisant le kit de fixation U1. Reproduire les mêmes séquences sur le profil dormant, après l'avoir placé au contact des bagues V, en utilisant les vis R2 et U2. Percer au Ø 11 mm.

COMO UTILIZAR LA PLANTILLA SOBRE LOS PERFILES ENRASADOS.

Regular los 2 casquillos móviles T hasta alcanzar la correcta distancia entre la puerta y el marco (cota S). Desatornillar las tuercas P y girar los 2 casquillos fijos V hasta alcanzar la cota C indicada en la tabla de adaptación de las bisagras Mechanica. Luego, bloquear las tuercas P. Introducir la plantilla sobre los perfiles emplazando la hoja junta a los casquillos T. Desatornillar parcialmente el tornillo R1 y desplazar el grupo de bloqueo U1 para alinearlo al centro de la tubularidad del perfil; después atornillar el tornillo R1 y bloquear el perfil obrando sobre el grupo U1. Hacer lo mismo sobre el marco después haberlo emplazado junto a los casquillos V obrando sobre los particulares R2 y U2. Al final, taladrar Ø 11 mm.

GEBRAUCH DER BOHRSCABLONE AUF FLÄCHENBÜNDIGEN PROFILEN.

Die 2 beweglichen Gewinderinge T drehen, bis Profilsplatt S eingestellt ist. Muttern P lösen und die 2 festen Gewinderinge V drehen, bis der in der Maßanpassungstabelle für Mechanica-Bänder angegebene Abstand C eingestellt ist. Anschließend die Muttern P wieder festziehen. Die Schablone am Profil positionieren, dazu den Flügel an die Gewinderinge T anlegen. Schraube R1 lockern und die Spannvorrichtung U1 zur Mitte der Profilkammer zentrieren, dann Schraube R1 festziehen und das Profil mit Spannvorrichtung U1 fixieren. Den Rahmen an die Gewinderinge V anlegen und daran durch Verstellen von R2 und U2 ebenfalls die oben genannte Einstellung vornehmen. Das Loch mit Ø 11 mm bohren.

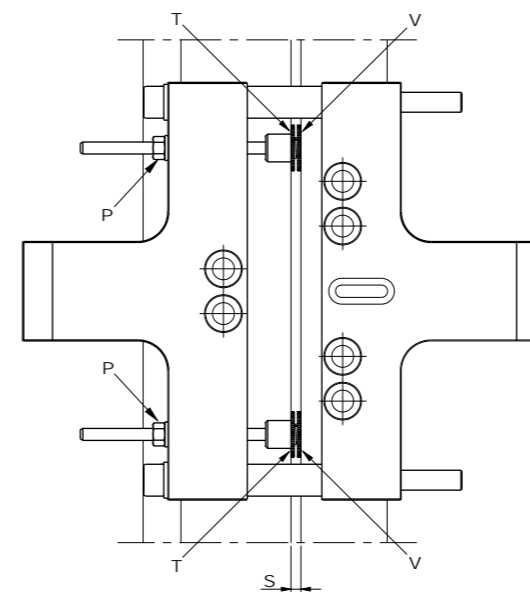

3

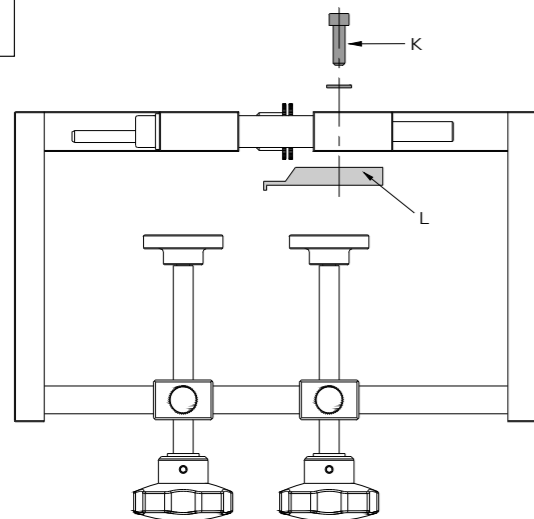

PREDISPOSIZIONE DELLA DIMA PER PROFILI A SORMONTO.

Per le serie a sormonto inserire il tassello L, corrispondente alla relativa altezza di battuta (7 - 8 - 10 mm) e fissarlo con la vite K.

Jig using with overlapped profiles.

For overlapped series, insert the small block L, relevant to the ledge height (7-8-10 mm), and fix it with screw K.

Installation du gabarit pour les profils a recouvrement.

Pour les séries à recouvrement, insérer l'insert L, correspondant à la hauteur de recouvrement nécessaire (7-8-10 mm) et bloquer celui-ci avec la vis K.

Predisposición de la plantilla sobre los perfiles con resalte.

Para los perfiles con resalte introducir el taco L en correspondencia de la altura del resalte (7-8-10 mm) y fijarlo con el tornillo K.

Gebrauch der Bohrschablone auf flächenversetzten Profilen.

Für Profilserien mit Flächenversatz den Stift L in der jeweiligen Anschlaghöhe (7-8-10 mm) einsetzen und mit Schraube K fixieren.

4

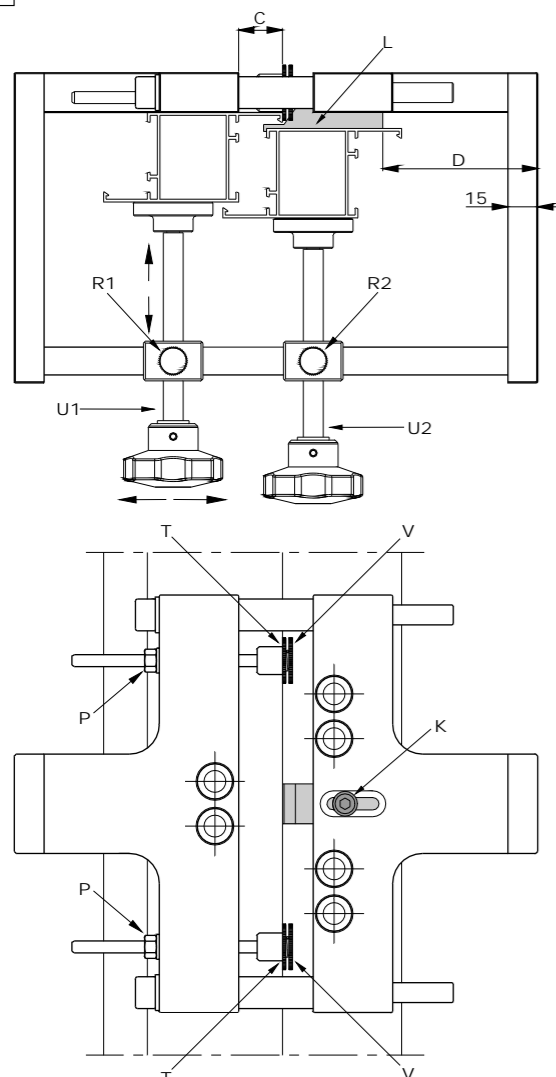

UTILIZZO DELLA DIMA SU PROFILI A SORMONTO.

Svitare i dadi P e ruotare le 2 ghiera fisse V fino ad ottenere la quota C quindi bloccare i dadi P. Svitare la vite K e regolare il tassello L fino ad ottenere la quota D (inserendo l'astina del calibro come rappresentato in figura 1) quindi avvitarla la vite K.

Nota: le quote C e D sono indicate sulla tabella di adattabilità delle cerniere Mechanica. Inserire la dima sui profili posizionando l'anta a contatto con le ghiera T.

Allentare la vite R1 e spostare il gruppo di blocco U1 allineandolo al centro della tubularità del profilo quindi avvitarla la vite R1 e fermare il profilo agendo sul gruppo di blocco U1. Ripetere le medesime operazioni sul telaio dopo averlo posizionato a contatto con il tassello L agendo sui particolari R2 e U2. Eseguire la foratura Ø 11 mm.

JIG USING ON OVERLAPPED PROFILES

Unscrew nuts P and rotate the 2 fix ring nuts V until obtaining C dimension, then block ring nuts P. Loosen screw K and adjust the small block L until obtaining dimension D (inserting the sliding caliper rod as shown on figure), then screw the screw K.

Notes: the dimensions C and D are indicated on Mechanica hinge suitability table.

Insert jig on profiles, positioning the sash on contact with the ring nuts T.

Loosen screw R1 and move the blocking group U1 aligning it to the centre of profile tubularity, then screw the screw R1 and fix the profile, acting on blocking group U1. Repeat the same operations on the frame after having positioned it in contact with the ring nuts L, by acting on particular R2 and U2. Make drilling Ø11 mm.

UTILISATION DU GABARIT SUR PROFILS A RECOUVREMENT.

Dévisser les écrous P et tourner les deux bagues fixes V pour obtenir la cote C; bloquer les écrous P. Desserrer la vis K et positionner l'insert L jusqu'à obtenir la cote D (en insérant la règlette du gabarit comme indiqué sur la figure 1); bloquer en suite la vis K.

Note: les cotes C et D sont reportées sur le tableau d'adaptabilité des paumelles Mechanica. Monter le gabarit sur les profils en positionnant l'ouvrant au contact des bagues T.

Desserrer la vis R1 et déplacer le kit de fixation U1 en l'alignant avec l'axe de la tubularité du profil. Bloquer la vis R1 et le profil en utilisant le kit de fixation U1. Reproduire les mêmes séquences sur le profil dormant, après l'avoir placé au contact de l'insert L, en utilisant les vis R2 et U2. Percer au Ø 11 mm.

COMO UTILIZAR LA PLANTILLA SOBRE LOS PERFILES CON RESALTE.

Desatornillar las tuercas P y girar los 2 casquillos fijos V hasta alcanzar la cota C; después bloquear las tuercas P. Desatornillar el tornillo K y regular el taco L hasta obtener la cota D (introduciendo la plantilla del calibrador como indicado por el dibujo 1); al final atornillar el tornillo K.

Nota: para las cotas C y D ver la tablilla de adaptación de las bisagras Mechanica. Introducir la plantilla sobre los perfiles emplazando la hoja junta a los casquillos T. Desatornillar parcialmente el tornillo R1 y desplazar el grupo de bloqueo U1 para alinearlos al centro de la tubularidad del perfil; después atornillar el tornillo R1 y bloquear el perfil obrando sobre el grupo U1. Hacer lo mismo sobre el marco después haberlo emplazado junto al taco L obrando sobre los particulares R2 y U2. Al final, taladrar Ø 11 mm.

GEBRAUCH DER BOHRSCHABLONE AUF FLÄCHENVERSETZTEN PROFILLEN.

Die Muttern P lösen, die 2 festen Gewinderinge V drehen, bis Abstand C eingestellt ist. Anschließend die Muttern P wieder festziehen. Schraube K lösen und den Stift L vorstellen, bis Abstand D eingestellt ist (dazu den Stab der Schieblehre wie in Bild 1 gezeigt einsetzen). Anschließend Schraube K wieder festziehen.

Hinweis: Die Abstände C und D sind in der Maßanpassungstabelle für Mechanica-Bänder angegeben.

Die Schablone am Profil positionieren, dazu den Flügel an die Gewinderinge T anlegen. Schraube R1 lockern und die Spannvorrichtung U1 zur Mitte der Profilkammer zentrieren, dann Schraube R1 festziehen und das Profil mit Spannvorrichtung U1 fixieren. Den Rahmen an Stift L anlegen und daran durch Verstellen von R2 und U2 ebenfalls die oben genannte Einstellung vornehmen. Das Loch mit Ø 11 mm bohren.

5

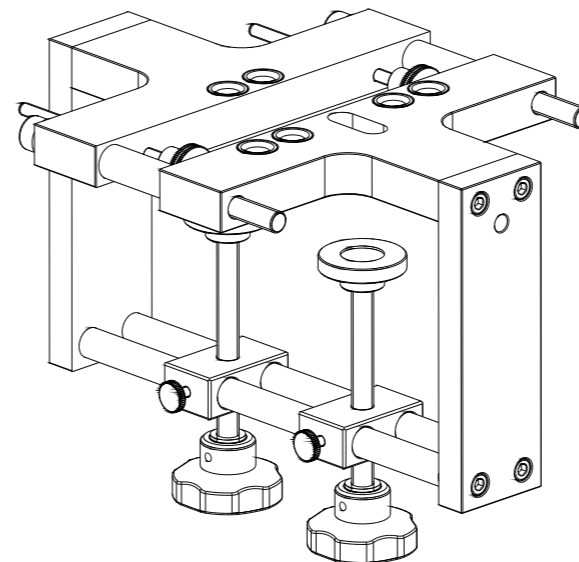

LAVORAZIONI DESTRE O SINISTRE.

Per lavorazioni Destre o Sinistre ruotare la dima di 180°.

Left or right hand machining.

For Left or Right hand machining, rotate the jig of 180°.

Usinages droites ou gauches.

Pour usinages Droites ou Gauches tourner le gabarit de 180°.

Mecanizados Derechos o Izquierdos.

Para mecanizados Derechos o Izquierdos girar la plantilla de 180°.

Vorbereitung von links- und rechts öffnenden Fenstern/Türen

Für rechts- bzw. links öffnende Fenster und Türen die Bohrschablone entsprechend um 180° drehen.

6

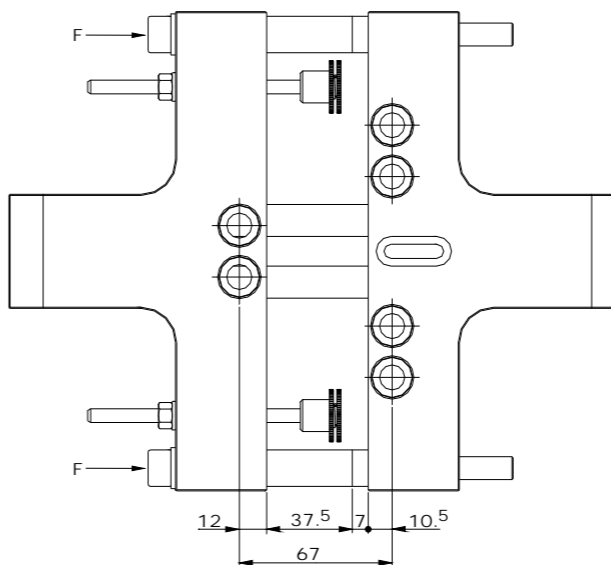

MONTAGGIO DIMA INTERASSE 67 mm.

Svitare le viti F, aggiungere i distanziatori di 7 mm e riavvitare le viti F.

Jig fitting for centre distance of 67 mm

Unscrew the F screws, insert spacers of 7 mm and screw again F screws.

Montage du gabarit pour entraxe 67 mm.

Dévisser les vis F, insérer les tubes d'entretoise de 7 mm et revisser les vis F.

Montaje plantilla para la distancia entre los centros de fijación de 67 mm.

Desatornillar los tornillos F, introducir los separadores de 7 mm y volver a atornillar los tornillos F.

Montage der Bohrschablone für Lochabstand 67 mm.

Die Schrauben F losdrehen, die Abstandhalter mit 7 mm zwischensetzen und die Schrauben F wieder festziehen.

Fig. 1

