

7

MONTAGGIO DEI TAPPI

A regolazione avvenuta spingere la boccia superiore A1 fino a contatto con l'ala anta come indicato in Fig. 7). Inserire i tappi superiore M e inferiore N come indicato in figura.

NOTE: La tacca dei tappi eccentrici M-N deve essere rivolta come indicato dalle frecce.

MONTAGE DES BOUCHONS

Après le réglage, pousser la douille supérieur A1 jusqu'à contact de la lame du vantail (comme indiqué dans le dessin 7). Introduire les bouchons supérieur M et inférieur N, comme indiqué sur le dessin.

NOTES: Le méplat des bouchons excentriques M-N doit être orienté comme indiqué par la flèche.

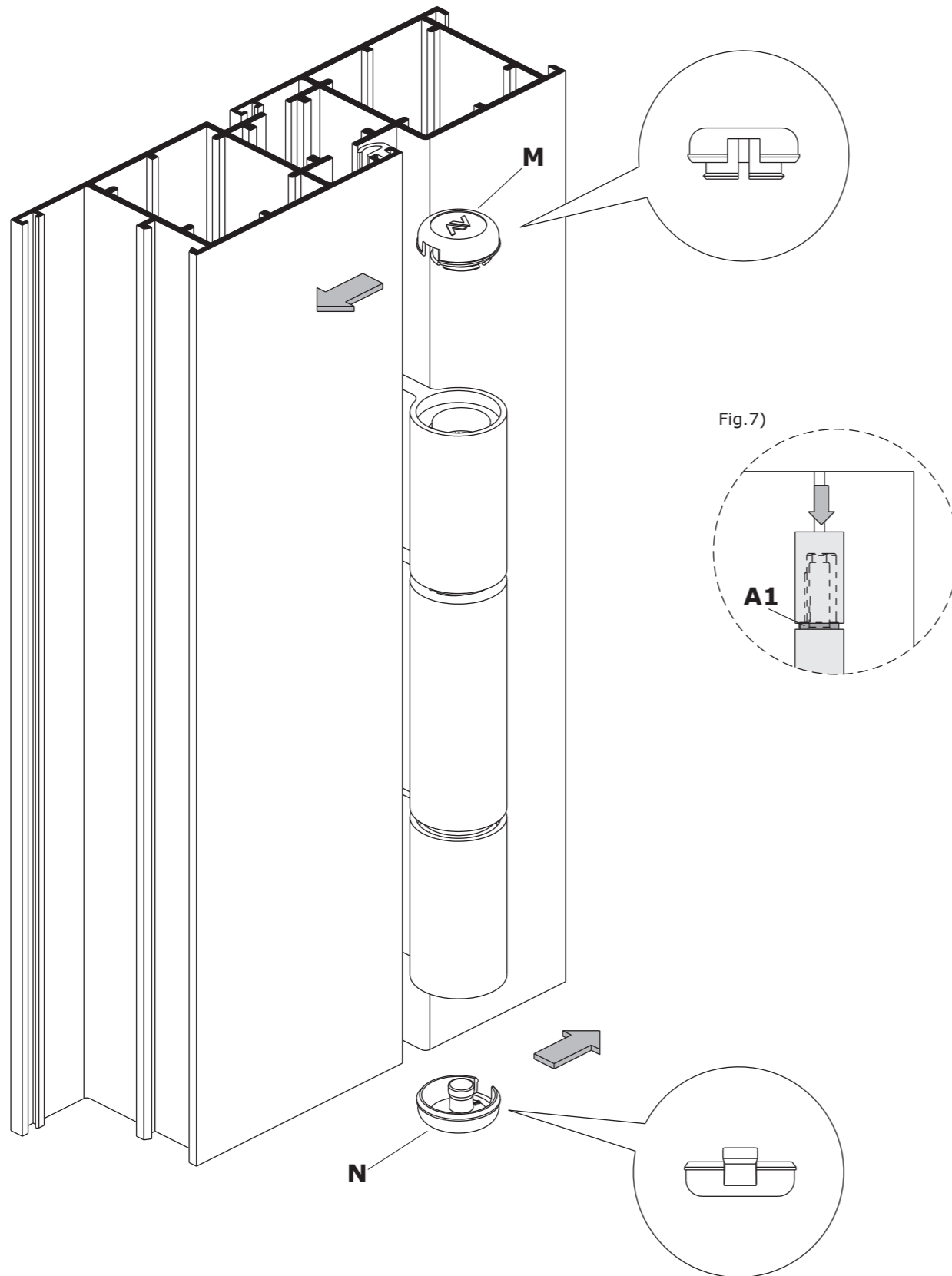

1

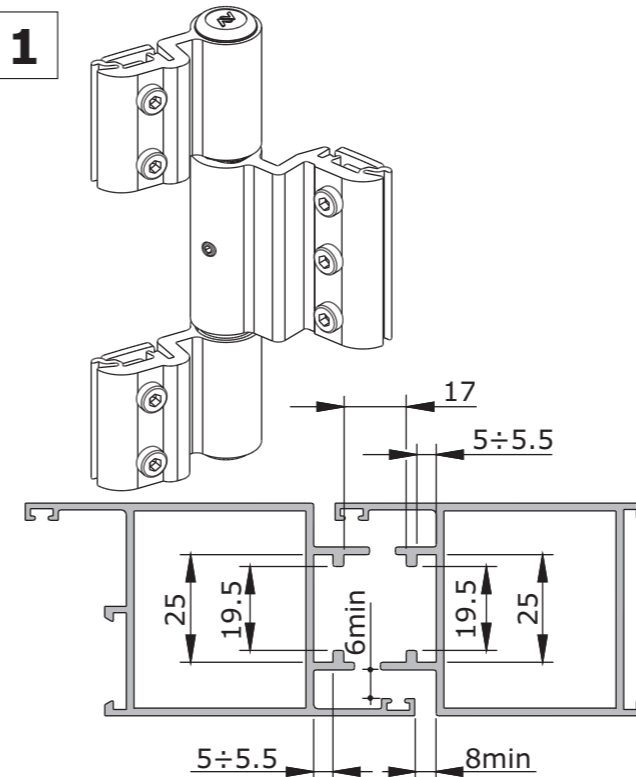

CE		SAVIO S.p.A.	
		Via Torino, 25 (S.S.25) 10050 Chiusa S. Michele (TO) ITALY	
0333	CPD40-140013	4 7 5 0 1 4 1 12	
EN 1935:2002			

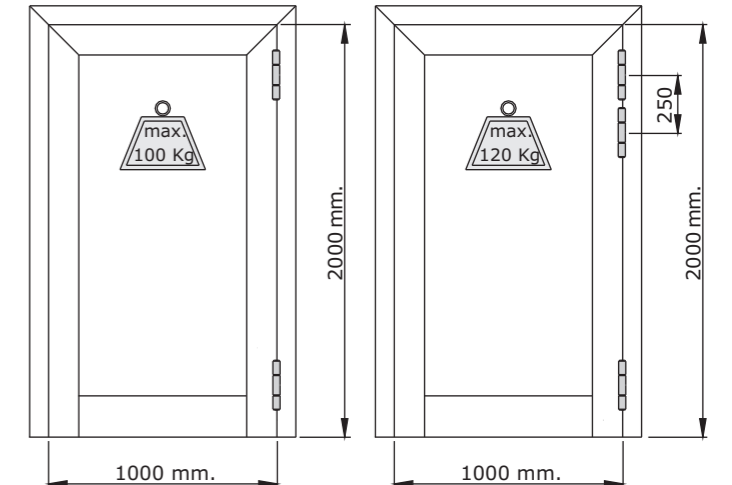

2

MONTAGGIO DELLA CERNIERA MONTAGE DE LA PAUMELLE

Inserire le boccole A-A1 orientandole con la chiave C in posizione C1 facendo attenzione che la boccia inferiore A sia allineata all'ala della cerniera come indicato in fig. 2). Avvitare il grano B fino al contatto con la boccia A già inserita.

Introduire et positionner les douilles A et A1 avec l'ergot C dans la rainure C1, en respectant l'alignement de la douille inférieure A avec la lame de la paumelle (comme indiqué dans le dessin 2). Visser la vis-pointeau B jusqu'au contact avec la douille A introduite auparavant.

Inserire la clip D nell'ala superiore E, quindi inserire il perno F fino alla battuta contro l'ala; accertarsi del perfetto contatto e serrare il grano G.

Positionner la clip D dans la lame supérieur E et pousser l'axe F jusqu'au contact avec la lame; s'assurer que le contact soit bien obtenu avant de bloquer la vis-pointeau G.

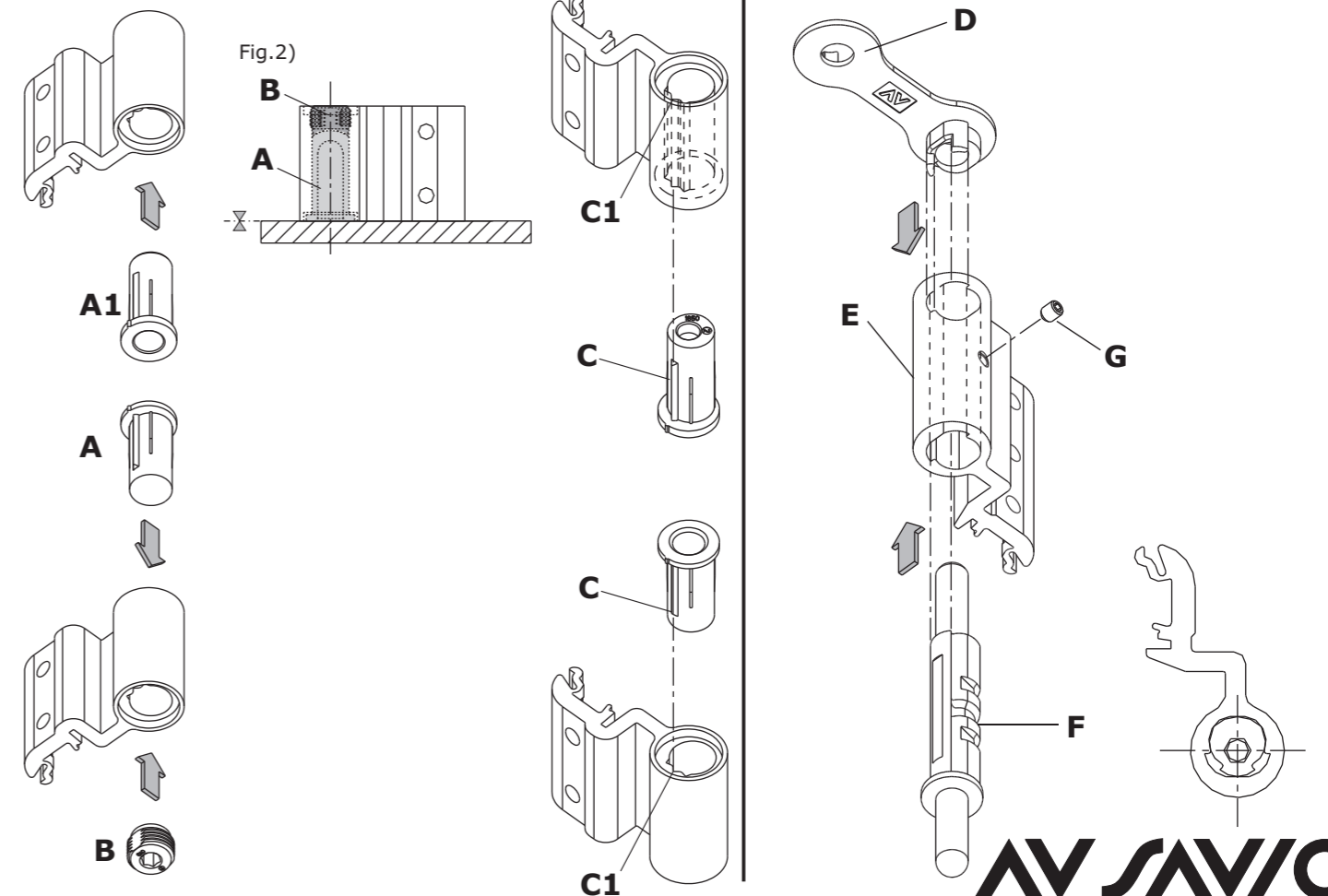

3**FISSAGGIO ALI SUL PROFILO**

Tagliare la guarnizione **P** sul profilo dell'anta nella zona della cerniera per una lunghezza di 165 mm.
Fissare le ali 1-2 sui profili utilizzando le viti **H** e le contropiastre **I**; quindi unire il battente al telaio, montare l'ala 3.

FIXATION DES LAMES SUR LE PROFIL

Couper le joint **P** sur le profil du vantail auprès de la paumelle pour une longueur de 165 mm.
Fixer les lames 1-2 sur les profils en utilisant les vis **H** et les contreplaques **I**; enfin, joindre le battant au châssis et monter la lame 3.

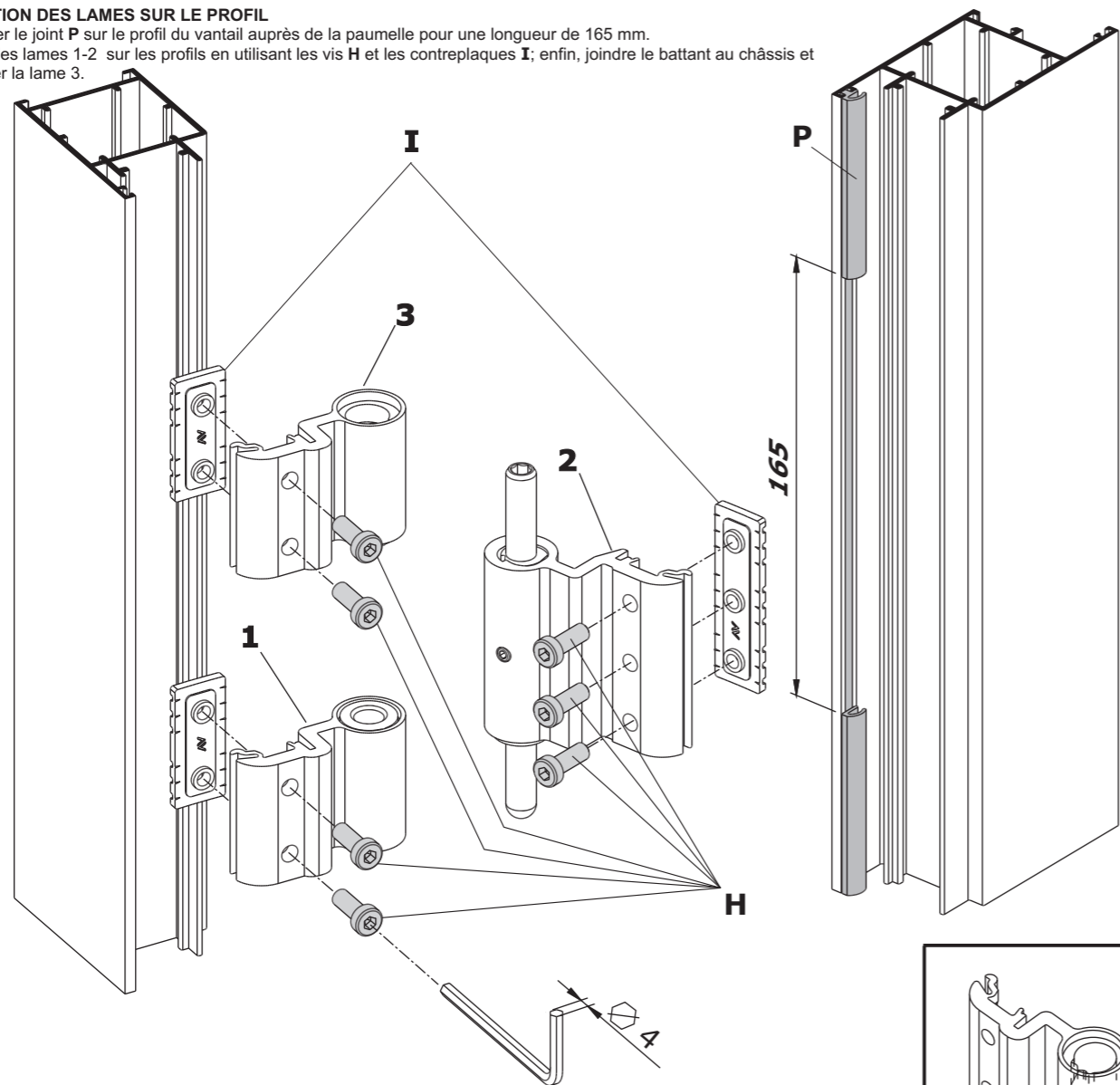
**4****REGOLAZIONE PRESSIONE DI CHIUSURA (0/-0,5/+0,5 mm)**

Smontare l'ala superiore 3 (vedi schema 3). A porta aperta sollevare l'anta e le boccole **A - A1** fino allo svincolamento della chiavetta **C**. E' possibile modificare la pressione di chiusura, ruotando le boccole di uno scatto in senso orario o antiorario utilizzando l'indice **C2** come riferimento.

REGLAGE DE LA COMPRESSION DU JOINT (0/-0,5/+0,5 mm)

Démonter la lame supérieur 3 (voir dessin 3). Ouvrir la porte et soulever le vantail et les douilles **A - A1** jusqu'à dégager l'ergot **C**. Pour modifier la compression du joint, tourner les douilles d'un cran dans le sens des aiguilles d'une montre (ou dans le sens contraire aux aiguilles d'une montre, en utilisant le repère **C2**).

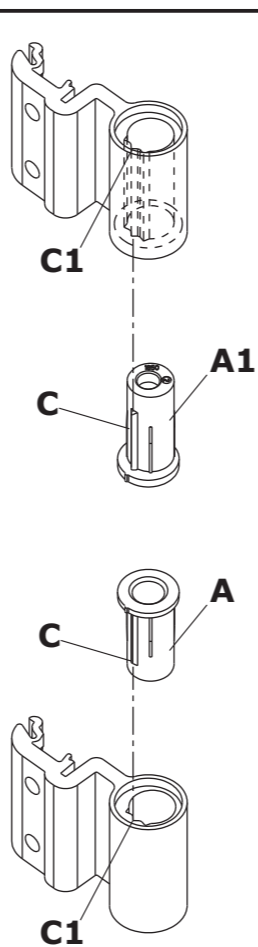
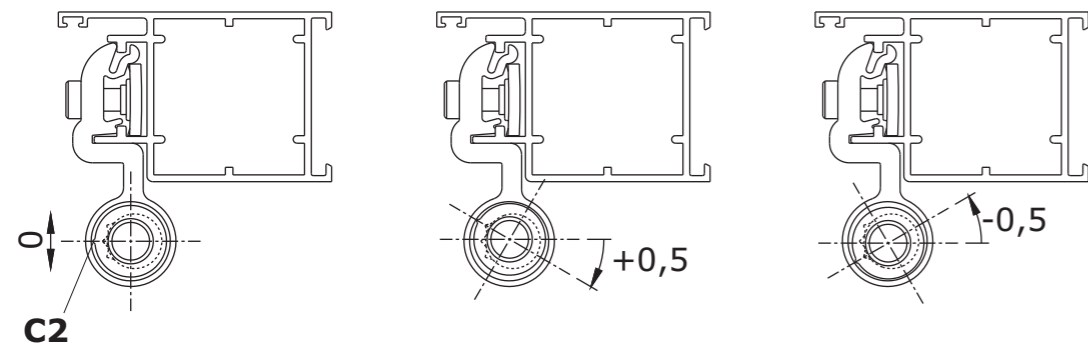
**5****REGOLAZIONE IN LUCE (+1,6/-1,6 mm)**

La regolazione avviene inserendo una chiave a brugola da 6 mm nel perno **F** quindi svitare il grano **G** ed agire ruotando la chiave come indicato nelle figure 5A/5B. A regolazione ultimata serrare il grano **G**.

REGLAGE LATERAL (+1,6/-1,6 mm)

Pour effectuer le réglage latéral, introduire une clé six pans de 6 mm dans l'axe **F**; dévisser ensuite la vis-pointeau **G** et tourner la clé comme indiqué dans les dessins 5A/5B. A réglage terminé, bloquer la vis-pointeau **G**.

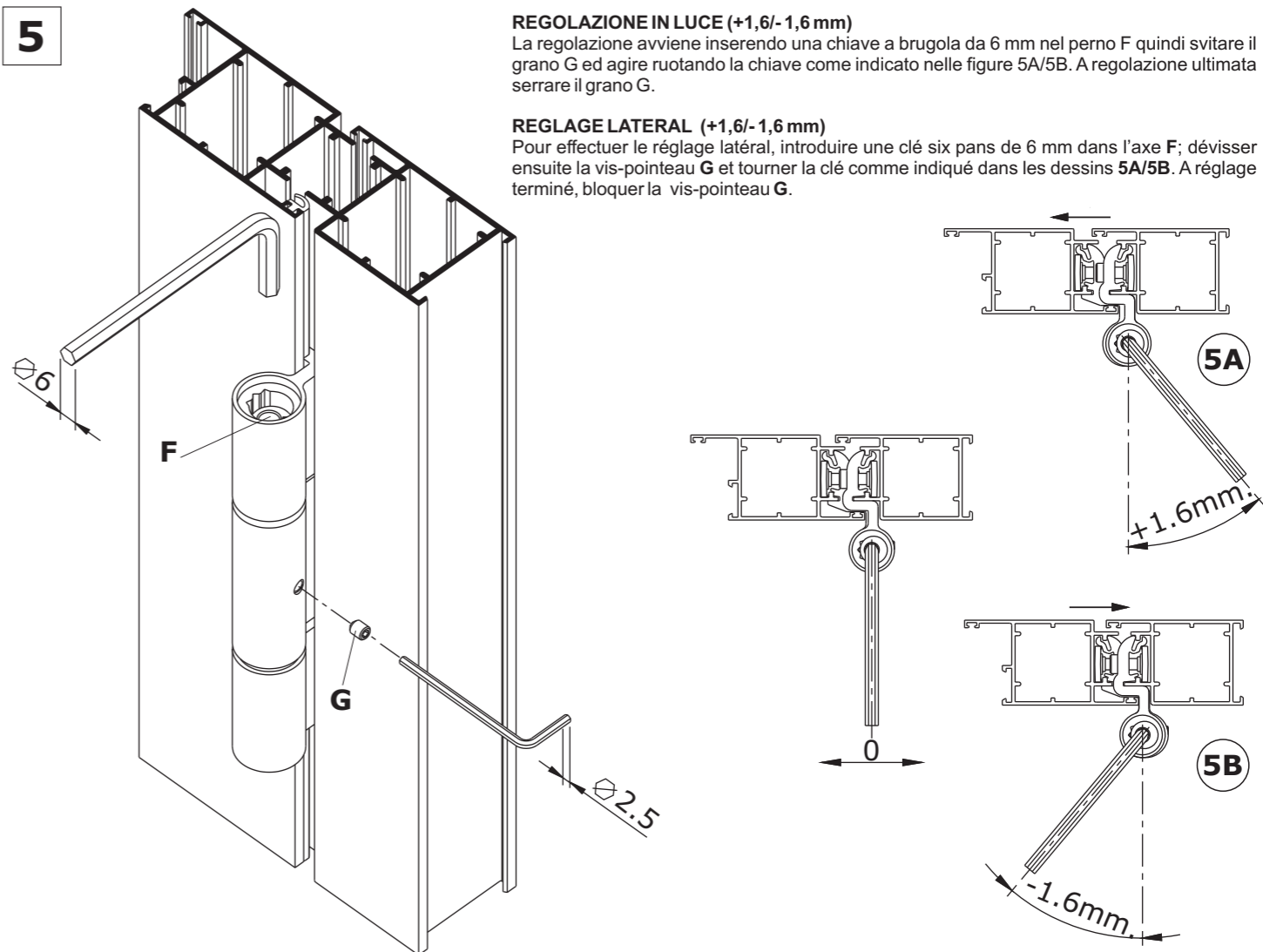
**6****REGOLAZIONE IN ALTEZZA (-1/+3 mm)**

Inserire nel grano **B** una chiave a brugola da 6 mm ed eseguire la regolazione voluta.

REGLAGE VERTICAL (-1/+3 mm)

Introduire dans la vis-pointeau **B** une clé six pans de 6 mm et effectuer le réglage désiré.

