

2) Foratura sull'anta: tracciare il primo foro alla distanza di (35 - X), quindi posizionare il braccio sull'anta e tracciare i restanti fori e le asole usando il braccio stesso come dima. Rimuovere il braccio ed eseguire la foratura usando una punta da $\varnothing 3.7$ mm come indicato nella figura 2).

2) Drilling on the sash: scribe the first hole at a distance of (35 - X), then position the friction stay on the sash and scribe the remaining holes and slots using the stay as template. Remove the stay, then drill the holes using a drill bit dia. 3.7 mm as shown in figure 2).

Fig. 2)
Anta / Sash

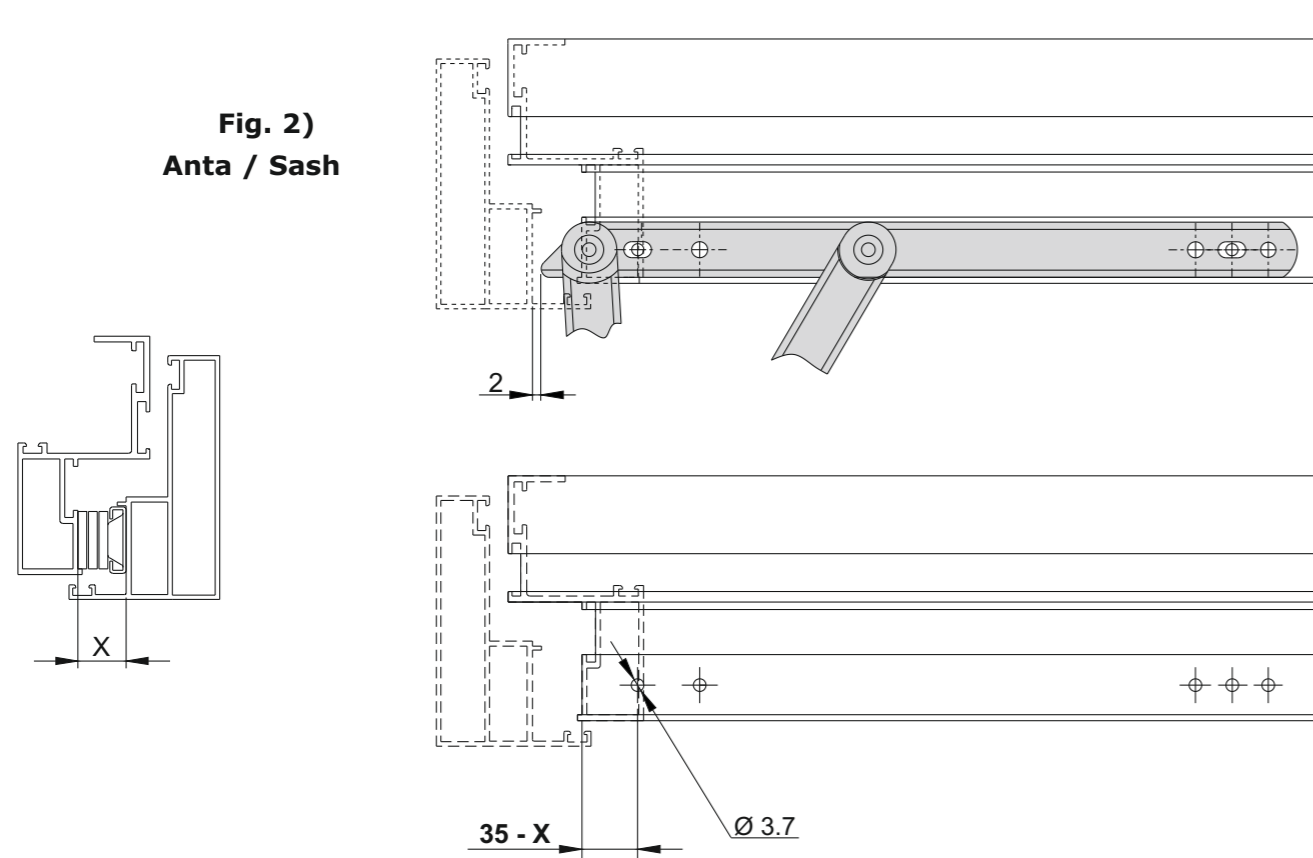

3) Assemblaggio dell'anta sul telaio: aprire il braccio e fissarlo con viti autofilettanti da 4.8 mm sull'anta; allineare i fori del braccio ai fori praticati sul profilo del telaio e fissare con viti autofilettanti da 4.8 mm.

4) Controllo dell'installazione: chiudere la finestra e controllare che chiuda correttamente; controllare la fluidità del movimento di apertura e chiusura dell'anta.

3) Assembly of the sash on the frame: open the friction stay and fix it with 4.8 mm self-tapping screws on the sash; align the holes on the stay with the holes drilled on frame profile and fasten with 4.8 mm self-tapping screws.

4) Check the installation: close the window and make sure that it shuts correctly; check for smooth opening and closing movement of the sash.

La tabella 1 indica le specifiche dei bracci frizionati e le portate massime sopportate.

Table 1 indicates the specifications of the friction stays and the max. weight withstood by the friction stays.

CAMPO DI APPLICAZIONE E PORTATE PER BRACCI AD ANTA
APPLICATION RANGE AND WEIGHT CAPACITY FOR SIDE HUNG ARMS

Tab. 1

CODICE CODE		MIN/MAX ALTEZZA Height (mm)	MAX LARGHEZZA Width (mm)	ANGOLO DI APERTURA Opening angle ($\pm 2^\circ$)	PORTATA Weight Capacity (Kg)
1330.1SH/14	14"	1200	550/700	88	43
1330.1SH/16	16"	1200	650/800	88	45

1330.1SH/14

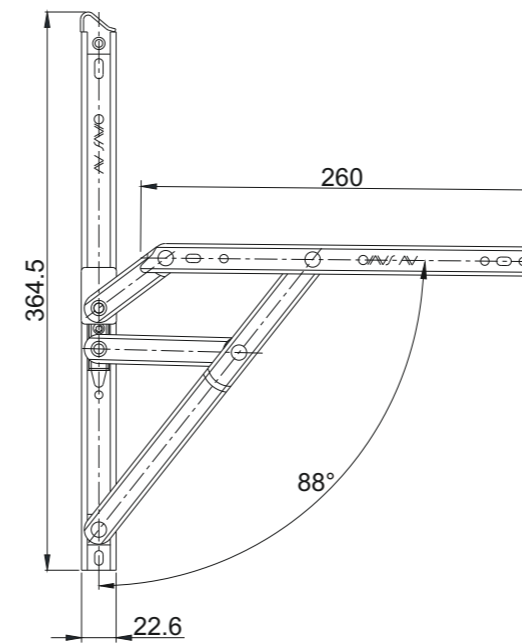

1330.1SH/16

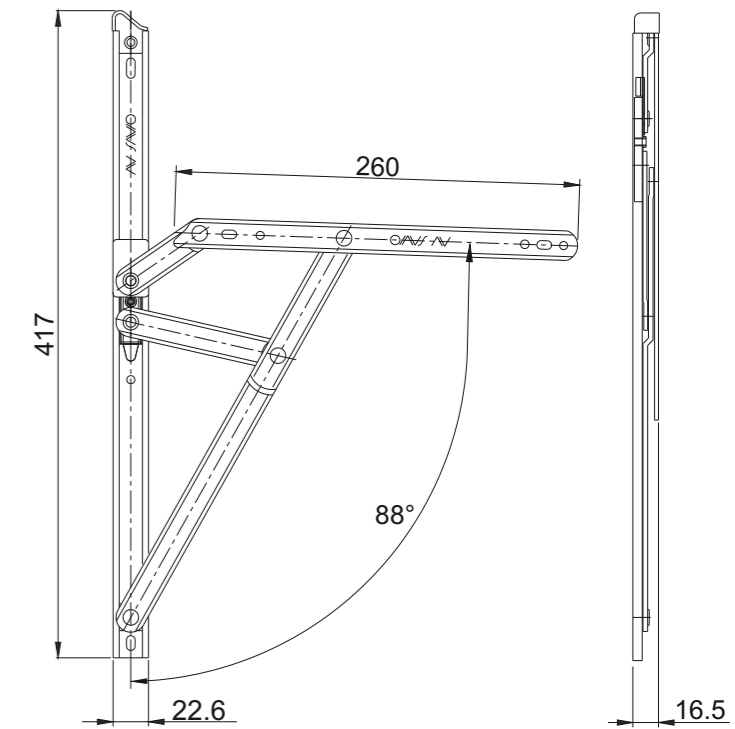

SCHEMA FORATURA / DRILLING LAYOUT

Controllare se il profilo telaio e il profilo anta si adattano all'installazione di questo tipo di prodotto. Assicurarsi che lo spazio tra l'anta e il telaio sia conforme allo spessore del braccio frizionato.
Se tale spazio è maggiore rispetto allo spessore del braccio, è possibile aggiungere uno spessoramento (*) avente la stessa lunghezza del braccio.
La tabella 2 mostra i dati tecnici quali spessore, fori di fissaggio, etc.

Make sure that the frame profile and sash profile are suitable for installing this type of product. Also make sure that the gap between the sash and frame is consistent with the stack height of the friction stay.
If such gap is greater than the stack height of friction stay, add a packer (*) of same length as the friction arm.
Table 2 shows the technical data such as thickness, fixing holes, etc.

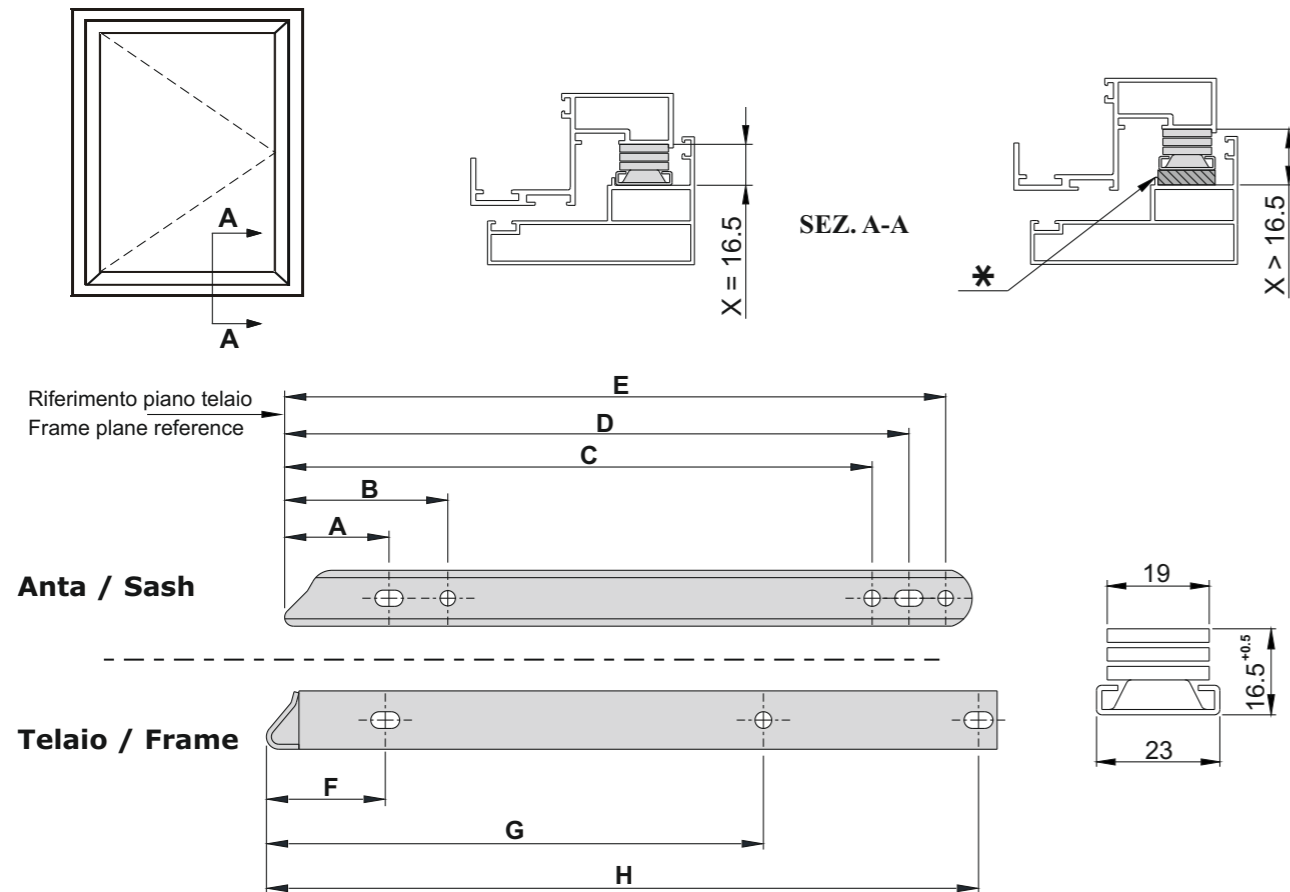

Tab. 2

QUOTE DI FORATURA / FITTING HOLE DETAILS (mm)

CODICE CODE		Spessore braccio Arm spacer (mm)	A	B	C	D	E	F	G	H
1330.1SH/14	14"	16.5	35	55	225.5	238	250.5	37	250	356.5
1330.1SH/16	16"	16.5	35	55	225.5	238	250.5	37	237.5	407

Avvertenze per l'installazione / Installation recommendations

- Il braccio frizionato dev'essere installato garantendo la sicurezza alla massima apertura.
 - Lubrificare con olio le parti in movimento e i perni dei bracci.
 - Imballare e fissare correttamente il serramento durante il trasporto per evitare danneggiamenti ai profili e ai bracci.
 - Dopo l'installazione del serramento assicurarsi della pulizia dei bracci e lubrificarli nuovamente.
 - Si raccomanda di pulire e lubrificare i bracci una volta all'anno. Controllare il serraggio delle viti.
- The friction stay should be installed in such a way as to ensure full safety at max. opening angle.
 - Oil the moving parts and rivets on the stays.
 - Pack the window and secure it firmly during transport so as to avoid risk of damage to the profiles or friction stays.
 - After installing the window, make sure that the friction stays are clean, then lubricate them again.
 - It is recommended to clean and lubricate the friction stays once a year. Make sure the fitting screws are tightly fastened.

SEQUENZA DI MONTAGGIO / FITTING SEQUENCE

1) Foratura sul telaio: aprire il braccio e posizionarlo sul telaio; tracciare i fori sul profilo usando lo stesso come dima. Rimuovere il braccio ed eseguire la foratura usando una punta da $\varnothing 3.7$ mm come indicato in figura 1).

1) Drilling on the frame: open the friction stay and position on the frame; scribe the holes on the profile using the friction stay as template. Remove the friction stay, then drill the holes using a drill bit dia. 3.7 mm as shown in figure 1).

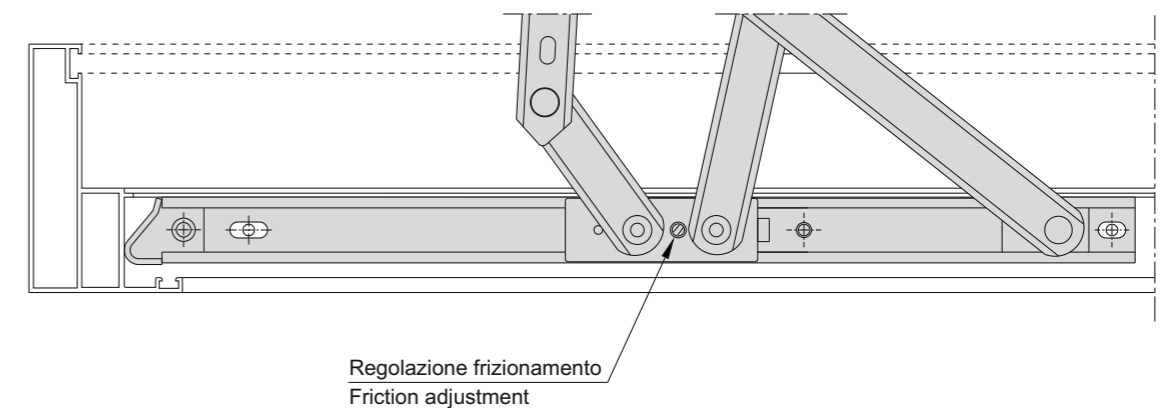
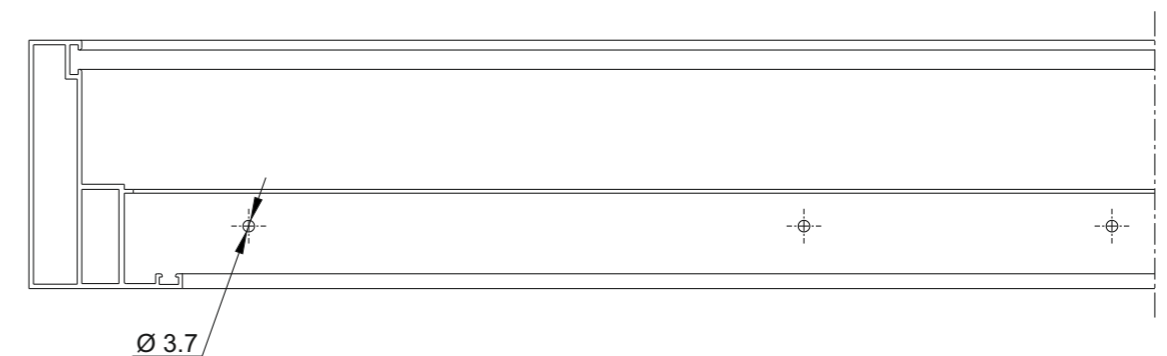

Fig. 1)
Telaio / Frame



La vite di frizionamento deve essere serrata in modo equilibrato sui due bracci e non in maniera eccessiva.
Tighten the frictioning screw uniformly on the two friction stays but not over-tight.