

- 1) Eseguire le fresature per il montaggio della chiusura laterale nei punti desiderati.

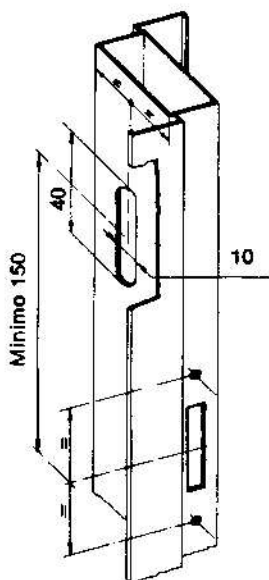

- 2) Premontare i componenti come in figura ed infilarli sull'asta.

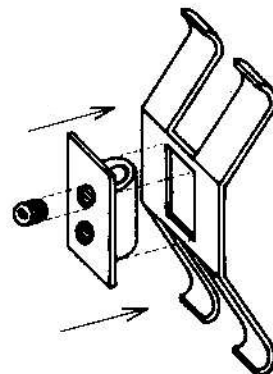

- 3) Affiancare al profilo il gruppo ottenuto e, posizionando i blocchetti in prossimità delle asole, avvitare leggermente il grano di fissaggio.

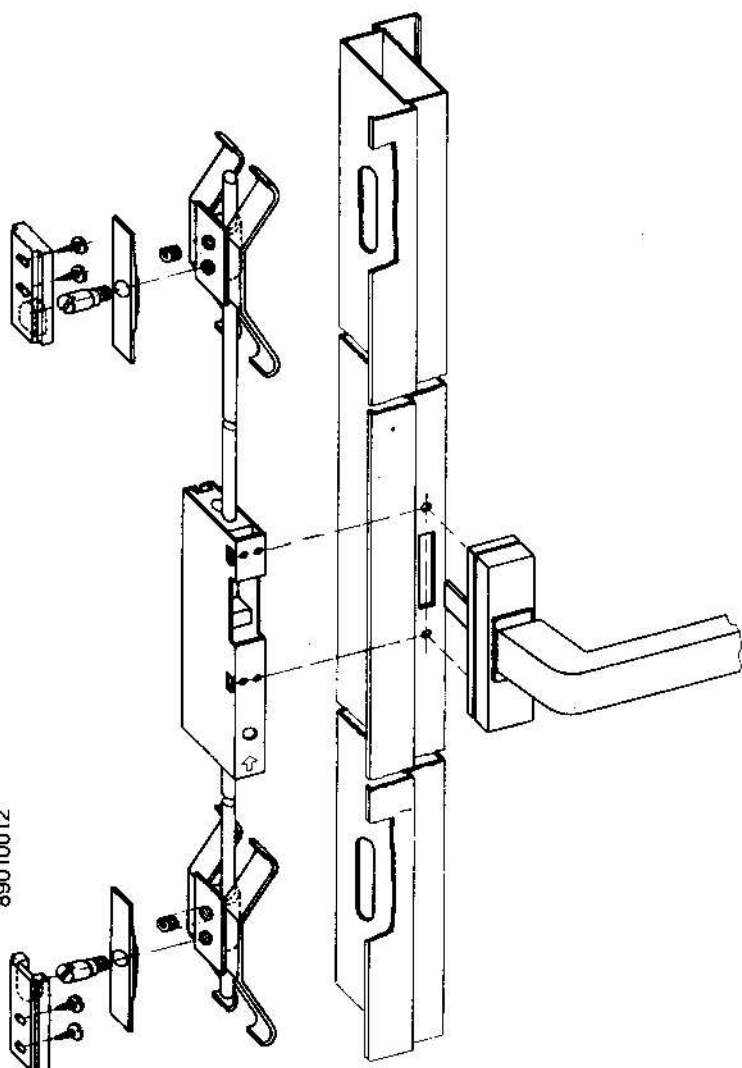

- 4) Inserire il tutto nel profilo ed avvitare la cremonese (o il cariglione) sul pacco movimento.

Aprire la cremonese (o il cariglione) a metà della sua corsa e quindi posizionare a centro asola il foro filettato; bloccare il grano di fissaggio.

Inserire la mostrina di copertura avvitando a fondo il perno di chiusura.

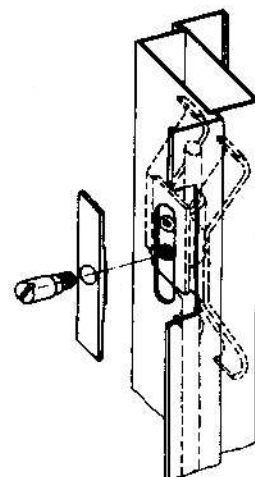

- 5) Assemblare la finestra; fissare la ferrogliera al centro del profilo sul montante semifisso della doppia anta o sul montante del telaio nel caso di mono-anta.

Registrare la pressione di chiusura mediante le apposite asole della ferrogliera.

