



# RIBANTA INCANTO5



QM 328 - EN 13126-8  
Nr. 228 6016161

**Anta-ribalta Manovra logica**  
per profili a Camera Unificata e NC International

**Tilt first gearing**  
for Euro-grooves profiles

**Oscillo-battant Manoeuvre logique**  
pour profils à Chambres Européennes

**Oscilo-batiente Maniobra lógica**  
para perfiles a Càmara Unificata y NC International

**Kipp-vor-Dreh Beschläge**  
Für Euro-Nut Profile

**SKRZYDŁO OBROTOWO-ODCHYLANE**  
logicznie otwierane do ram z Euro-wpustem i NC International

**ПОВОРОТНО-ОТКИДНОЙ МЕХАНИЗМ С ЛОГИЧЕСКИМ ОТКРЫВАНИЕМ**  
для профилей с европазом

## CAMPO DI APPLICAZIONE:

- Eseguibile con spessore Max del vetro di mm 50
- Eseguibile con spessore Max del vetro indicato (es. mm 20)
- Non eseguibile

N.B.: Lo spessore del vetro si riferisce allo spessore del materiale senza camera d'aria.

## APPLICATION FIELD

- Feasible with max glass thickness of 50 mm
- Feasible with max glass thickness shown (e.g. 20 mm)
- Not feasible

Note: The glass thickness refers to the thickness of the material without air space.

## DOMAINE D' APPLICATION

- Réalisation possible avec épaisseur max du produit verrier de 50 mm
- Réalisation possible avec épaisseur max du produit verrier indiquée (ex. 20 mm)
- Non réalisable

Note: L' épaisseur du vitrage indiquée correspond au produit verrier seulement (sans vide d'air).

## CAMPO DE APLICACIÓN

- Puede ser utilizado con un espesor máximo del cristal de mm 50
- Puede ser utilizado con el espesor máximo del cristal indicado (ey. mm 20)
- No ejecutable

Nota: en los espesores del cristal no se ha tenido en cuenta la cámara de aire.

## ANWENDUNGSBEREICH:

- Verwendbar bis zur max. Glasstärke von 50 mm
- Verwendbar bis zur angegebenen max. Glasstärke (z.B. 20 mm)
- Nicht verwendbar

Hinweis: Die Angabe der Glasstärke bezieht sich auf die Stärke von Vollglas.

## ZAKRES STOSOWANIA

- Wykonywalne przy maksymalnej grubości szyby 50 mm
- Wykonywalne przy wskazanej grubości szyby (np. 20 mm)
- Niewykonywalne

Uwaga: Grubość szyby odnosi się do grubości materiału bez komory

## ДИАПАЗОН ПРИМЕНЕНИЯ

- применение возможно при максимальной толщине стекла 50 мм
- применение возможно при указанной максимальной толщине стекла (напр. 20 мм)
- применение невозможно

Примечание: Толщина стекла означает толщину материала без воздушной камеры.

Peso max dell' anta **130 Kg** con kit di rinforzo (art. 3010.718R/L)  
Leaf max weight **130 Kg** with reinforcement kit (art. 3010.718R/L)  
Poids max du vantail **Kg 130** avec le kit de renfort (réf. 3010.718R/L)  
Peso máx de la hoja **kg 130** con el kit de refuerzo (art. 3010.718R/L)  
Maximales Gewicht **130 Kg** mit Verstärkungs-Kit (Artikel 3010.718 R/L)  
Ciężar maks. skrzydła **130 kg** z zespołem wzmacniającym (art. 3010.718R/L)  
Максимальный вес створки **130 кг** с комплектом усиления (арт. 3010.718R/L)

H	2700	●	45	36	35	30	26	24	22	20	18	16	15	14	13	12	11	
	2600	●	47	38	36	31	27	25	23	21	19	17	15	14	13	12	11	
	2500	●	●	40	38	33	28	26	24	22	19	18	16	15	14	12	11	
	2400	●	●	41	40	34	29	27	26	23	20	18	17	15	14	12	11	
	2300	●	●	43	42	36	31	28	27	24	21	19	18	16	14	12	11	
	2200	●	●	46	44	38	32	30	28	25	22	20	19	16	14	12	11	
	2100	●	●	48	46	40	34	32	30	26	24	21	19	16	14	12	11	
	2000	●	●	●	49	42	36	33	31	28	25	23	19	16	14	12	11	
	1900	●	●	●	●	45	38	35	33	29	26	23	19	16	14	12	11	
	1800	●	●	●	●	47	40	37	35	31	28	23	19	16	14	12	11	
	1700	●	●	●	●	●	43	40	38	33	28	23	19	16	14	12	11	
	1600	●	●	●	●	●	46	43	40	35	28	23	19	16	14	12	11	
	1500	●	●	●	●	●	46	43	35	28	23	20	16	14	12	10		
	1400	●	●	●	●	●	●	45	35	28	23	20	16	14	12	10		
	1300	●	●	●	●	●	●	45	35	29	23	20	16	14	12	9		
	1200	●	●	●	●	●	●	45	35	29	23	20	16	13	10	7		
	1100	●	●	●	●	●	●	45	36	29	23	20	15	11	7	5		
	1000	●	●	●	●	●	●	45	36	29	23	17	11	8	5	X		
	900	●	●	●	●	●	●	46	36	28	19	13	8	4	X	X		
	800	●	●	●	●	●	●	46	34	22	13	7	X	X	X	X		
	700	●	●	●	●	●	●	41	25	14	6	X	X	X	X	X		
			455	500	600	620	700	800	855	900	1000	1100	1205	1300	1405	1500	1600	1700
			L															

Peso max dell' anta **100 Kg** - Leaf max weight **100 Kg** - Poids max du vantail **Kg 100** - Peso máx de la hoja **kg 100** - Maximales Flügelgewicht **100 Kg** - Ciężar maks. skrzydła **100 Kg** - Максимальный вес створки **100 кг**

H	2700	38	34	27	26	22	19	18	17	15	13	12	11	10	9	9	8	
	2600	40	35	28	27	23	20	18	17	15	14	12	11	10	10	9	8	
	2500	42	37	30	28	24	21	19	18	16	14	13	12	11	10	9	9	
	2400	44	39	31	30	26	22	20	19	17	15	14	13	11	11	10	9	
	2300	46	41	32	31	27	23	21	20	18	16	14	13	12	11	10	10	
	2200	48	43	34	33	28	24	22	21	19	17	15	14	13	12	11	10	
	2100	●	45	36	35	30	26	24	22	20	18	16	15	13	12	12	11	
	2000	●	48	38	37	32	27	25	23	21	19	17	15	14	13	12	11	
	1900	●	●	40	39	33	29	26	25	22	20	18	16	15	14	12	11	
	1800	●	●	43	41	36	30	28	26	23	21	19	17	16	14	12	11	
	1700	●	●	46	44	38	32	30	28	25	22	20	19	16	14	12	11	
	1600	●	●	49	47	41	35	32	30	27	24	22	19	16	14	12	11	
	1500	●	●	●	●	44	37	35	33	29	26	23	20	16	14	12	10	
	1400	●	●	●	●	47	40	37	35	31	28	23	20	16	14	12	10	
	1300	●	●	●	●	●	44	41	38	34	29	23	20	16	14	12	9	
	1200	●	●	●	●	●	48	45	42	35	29	23	20	16	13	10	7	
	1100	●	●	●	●	●	49	45	36	29	23	20	15	11	7	5		
	1000	●	●	●	●	●	●	45	36	29	23	17	11	8	5	X		
	900	●	●	●	●	●	●	46	36	28	19	13	8	4	X	X		
	800	●	●	●	●	●	●	46	34	22	13	7	X	X	X	X		
	700	●	●	●	●	●	●	41	25	14	6	X	X	X	X	X		
			455	500	600	620	700	800	855	900	1000	1100	1205	1300	1405	1500	1600	1700
			L															

H = Altezza anta mobile / Moving leaf height / Hauteur du vantail ouvrant / Altura hoja móvil / Höhe des beweglichen Flügels / Wysokość skrzydła ruchomego / высота створки  
L = Larghezza anta mobile / Moving leaf width / Largeur vantail / Anchura hoja móvil / Breite des beweglichen Flügels / Szerokość skrzydła ruchomego / ширина створки

Pz. Pcs. St. Kol- vo Szt.	Descrizione Description Descripción Beschreibung Описание Opis	Art. Réf Apr	RIBANTA INCANTO 5										Ania affiancata/Semi-fixed leaf Vantail associé/Hoja pasiva Halbbeweglich Standflügel Skrzydło na wpół nieruchome Прилегающая поворотная створка				
			H m m		700 1400		1401 2700		700 1400		1401 2700			700 1400		1401 2700	
			L m m		455 619		620 854		855 1204		1205 1404			1405 1700			
5	Kit destro composto da cerniere e braccio corto /RH kit with short arm and hinges/Kit main droite avec compas court et paumelles /Kit derecho con compás corto y bisagras /Grundelement rechts mit kurzer Schere und Bänder /Основной комплект с короткими ножницами и правыми петлями/Zespół prawy z zawiasami i ramieniem krótkim	3211.730R	1														
5	Kit sinistro composto da cerniere e braccio corto /LH kit with short arm and hinges/Kit main gauche avec compas court et paumelles /Kit izquierdo con compás corto y bisagras /Grundelement links mit kurzer Schere und Bänder /Основной комплект с короткими ножницами и левыми петлями/Zespół lewy z zawiasami i ramieniem krótkim	3211.730L	1														
5	Kit destro composto da cerniere e braccio standard /RH kit with standard arm and hinges/Kit main droite avec compas standard et paumelles /Kit derecho con compás estándar y bisagras /Grundelement rechts mit Standard Schere und Bänder /Основной комплект со стандартными ножницами и правыми петлями/Zespół prawy z zawiasami i ramieniem standardowym	3211.731R	1														
5	Kit sinistro composto da cerniere e braccio standard /LH kit with standard arm and hinges/Kit main gauche avec compas standard et paumelles/Kit izquierdo con compás estándar y bisagras /Grundelement links mit Standard Schere und Bänder /Основной комплект со стандартными ножницами и левыми петлями/Zespół lewy z zawiasami i ramieniem standardowym	3211.731L	1														
5	Kit destro composto da cerniere e braccio standard /RH kit with standard arm and hinges/Kit main droite avec compas standard et paumelles /Kit derecho con compás estándar y bisagras /Grundelement rechts mit Standard Schere und Bänder /Основной комплект со стандартными ножницами и правыми петлями/Zespół prawy z zawiasami i ramieniem standardowym	3211.732R	1														
5	Kit sinistro composto da cerniere e braccio standard /LH kit with standard arm and hinges/Kit main gauche avec compas standard et paumelles/Kit izquierdo con compás estándar y bisagras /Grundelement links mit Standard Schere und Bänder /Основной комплект со стандартными ножницами и левыми петлями/Zespół lewy z zawiasami i ramieniem standardowym	3211.732L	1														
5	Braccio supplementare / Supplementary arm / Compas supplémentaire / Compás suplementario / Zweitschere / Дополнительные ножницы / Ramię dodatkowe	3201.800L 3201.800R	1														
20	Gruppo base con fulcro verticale (senza supporto nè cardine) / Bte .base, verrouill . vert., sans talon ni pilier angle / Grundelement, senkrechter Drehpunkt (ohne Halterung und Angel) / Basic kit with vertical fulcrum (without support and hinge pivot) / Cartón base ,fulcro vertical (sin quicio y sin soporte) / Основной комплект с вертикальным шпингалетом (без крепежной пластины и секции нижней петли) / Zespół podstawowy z pionowym punktem obrotowym (bez podpory i czopu zawiasów)	3201.20L 3201.20R	1														
20	Gruppo base con fulcro orizzontale (senza supporto nè cardine) / Bte .base, verrouill . à renvoi angle, sans talon ni pilier angle / Grundelement, waagerechter Drehpunkt (ohne Halterung und Angel) / Basic kit with horizontal fulcrum (without support and hinge pivot) / Cartón base ,fulcro horizontal (sin quicio y sin soporte) / Основной комплект с угловым переключателем (без крепежной пластины и секции нижней петли) / Zespół podstawowy z pionowym punktem obrotowym (bez podpory i czopu zawiasów)	3201.22L 3201.22R	1														
5	Kit composto da appoggio, supporto e puntale / Kit including supports and top end / Kit composé par rampe de maintien, boîtier et pêne / Kit compuesto por resbalón, soporte y terminal / Комплект на, состоящий из подпорки, опоры и стержня / Zespół z podstawą, podporą i okuciem metalowym	3010.718L 3010.718R	1														
5	Kit per 6 punti di chiusura / Kit for 6 locking points / Kit pour 6 points de fermeture / Kit para 6 puntos de cierre / Bausatz für 6 Verschlusspunkte / Комплект для 6 точек заперания / Zespół na 6 punktów zamknięcia	3210.820L 3210.820R	1		1		1				1						
5	Kit per 8 punti di chiusura / Kit for 8 locking points / Kit pour 8 points de fermeture / Kit para 8 puntos de cierre / Bausatz für 8 Verschlusspunkte / Комплект для 8 точек заперания / Zespół na 8 punktów zamknięcia	3200.825L 3200.825R												1			
1	Dima / Positioning jig / Gabarit de pose / Plantilla de emplazamiento / Schablone / Шаблон / Szablon	3010.950	1														
1		3200.952	1														
5	Kit di cerniere a scomparsa / Kit of concealed hinges / Kit de paumelles invisibles / Set aus verdeckt liegenden Bändern / Комплект скрытых петель / Zestaw zawias schowanych	3212L 3212R	1										1				
5	Kit composto da appoggio, supporto e puntale / Kit including supports and top end / Kit composé par rampe de maintien, boîtier et pêne / Kit compuesto por resbalón, soporte y terminal / Комплект на, состоящий из подпорки, опоры и стержня / Zespół z podstawą, podporą i okuciem metalowym	3010.718L 3010.718R	1										1				
40	Punto di chius. suppl. lato cerniere / Supplementary locking point hinge side / Point de fermeture suppl. côté paumelle / Punto de cierre supl. lado bisagras / Unterer Schubriegel mit Verschlusspunkt / Дополнительная точка заперания со стороны петель/ Punkt zamknięcia dodatkowego na stronie zawias	1246.832W	1										1				

LAVORAZIONE ANTA MOBILE (Destra) - MOVING SASH MACHINING (RH) - USINAGE POUR L'OUVRANT (Droit) - MECANIZADOS PARA LA HOJA MÓVIL (Derecha) - HERSTELLUNG FLÜGEL (Rechts) - PRZYGOTOWANIE SKRZYDŁA RUCHOMEGO (ZAWIASA PRAWA) - ПОДГОТОВКА СТВОРКИ (ОКНО С ПРАВЫМИ ПЕТЛЯМИ)

Art.: 3211.731 R / L

Art.: 3211.732 R / L



215

Art.: 3211.730 R / L



215

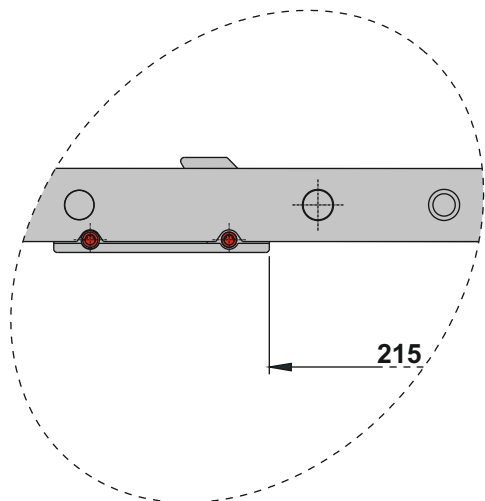

215

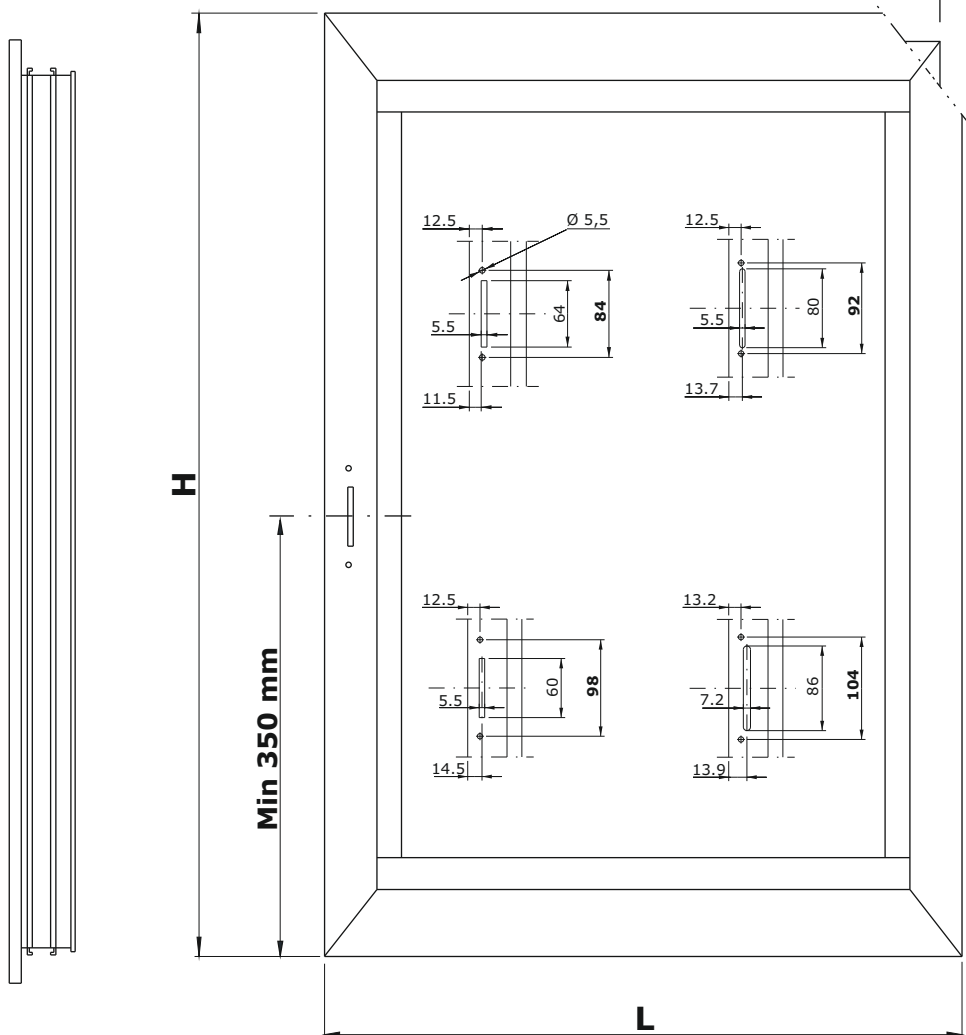

**POSIZIONAMENTO ACCESSORI SU TELAIO FISSO (DESTRO) - ACCESSORIES POSITIONING ON FIXED FRAME (RH) - MONTAGE DES ACCESSOIRES SUR LE DORMANT (DROIT) - EMPLAZAMIENTO DE LOS ACCESORIOS SOBRE EL MARCO FIJO (DERECHO) - POSITIONIERUNG D.BESCHLÄGE AM FENSTERRAHMEN (RECHTS) - UMIESZCZENIE AKCESORIÓW W POZYCJI NA RAMIE NIERUCHOMEJ (ZAWIASA PRAWA) - УСТАНОВКА ДЕТАЛЕЙ НА РАМЕ (ОКНО С ПРАВЫМИ ПЕТЛЯМИ)**

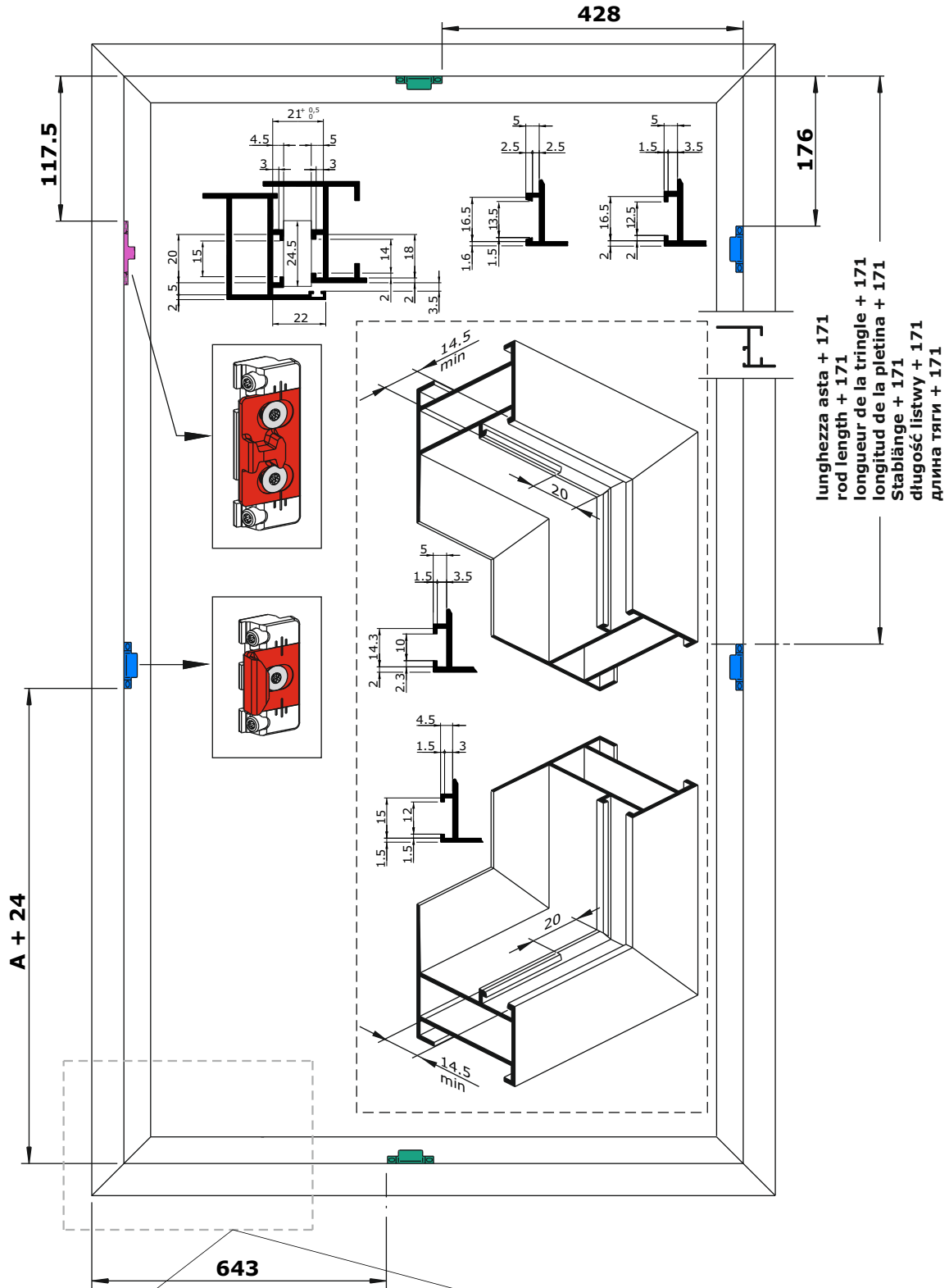
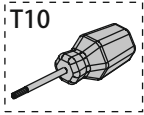

lunghezza asta + 171  
 rod length + 171  
 longueur de la tringle + 171  
 longitud de la pletina + 171  
 Stabiłángie + 171  
 długość listwy + 171  
 длина тяги + 171

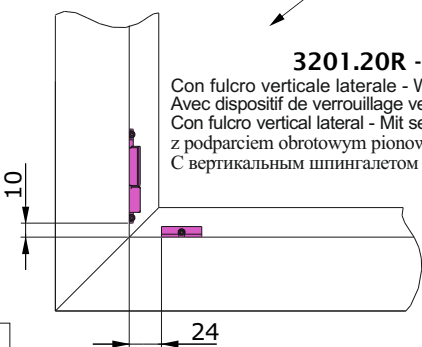

**3201.20R - 3201.20L**  
 Con fulcro verticale laterale - With lateral vertical fulcrum  
 Avec dispositif de verrouillage vertical latéral  
 Con fulcro vertical lateral - Mit senkrechtem Drehpunkt  
 z podparciem obrotowym pionowym  
 С вертикальным шпингалетом

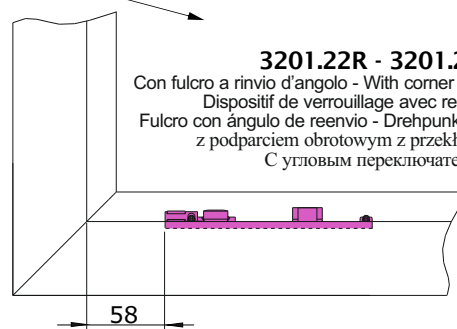

**3201.22R - 3201.22L**  
 Con fulcro a rinvio d'angolo - With corner transmission fulcrum  
 Dispositif de verrouillage avec renvoi d'angle  
 Fulcro con ángulo de reenvio - Drehpunkt mit Eckumlenkung  
 z podparciem obrotowym z przekładnią kątową  
 С угловым переключателем



Con fulcro verticale laterale  
With lateral vertical fulcrum  
Avec dispositif de verrouillage vertical latéral  
Con fulcro vertical lateral  
Mit senkrechtem Drehpunkt  
z podparciem obrotowym pionowym  
С вертикальным шпингалетом

**3201.20R - 3201.20L**

Con fulcro a rinvio d'angolo  
Corner transmission fulcrum  
Dispositif de verrouillage avec renvoi d'angle  
Fulcro con ángulo de reenvío  
Drehpunkt mit Eckumlenkung  
z podparciem obrotowym z przekładnią kątową  
С угловым переключателем

**3201.22R - 3201.22L**

**3200.952**

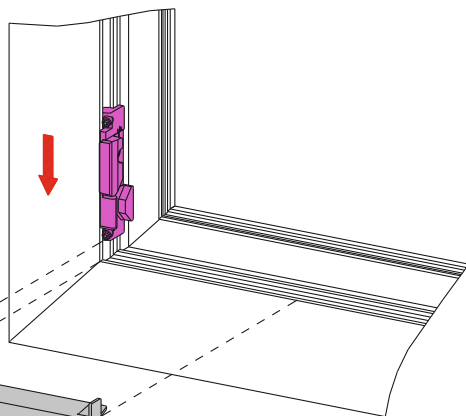
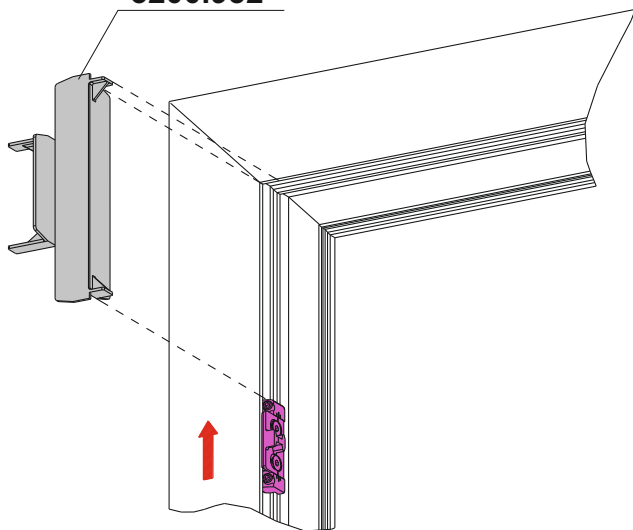

**3200.952**

**3200.952**

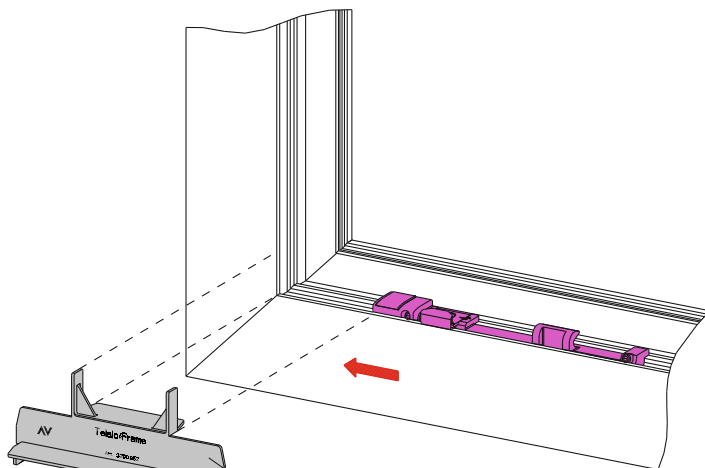
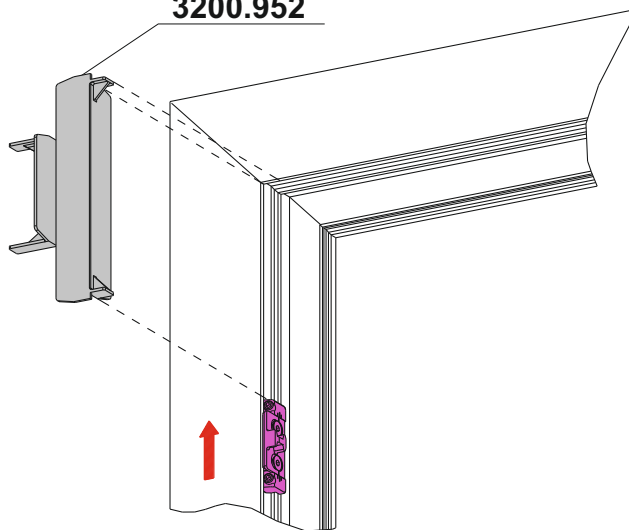

**3200.952**

Montaggio cerniera superiore ed inferiore - Upper and lower hinge fitting - Montage des paumelles superieures et inferieures - Montaje de las bisagras superior e inferior - Montage der unteren und oberen bänder - montaż zawiasy górnej i dolnej - Установка верхней и нижней петли

T10

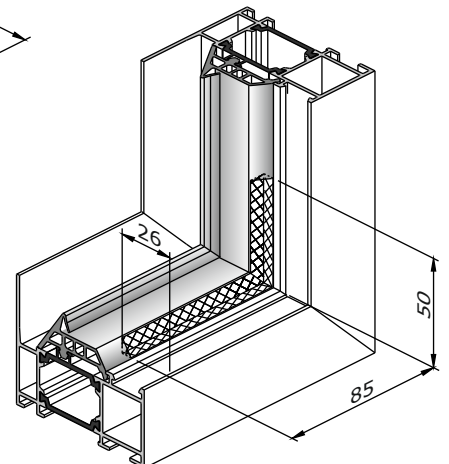
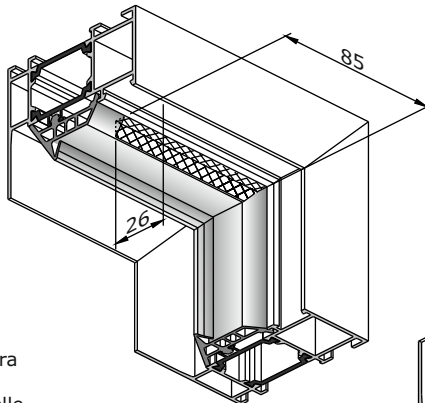
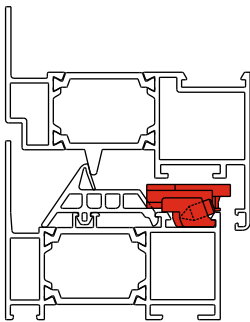
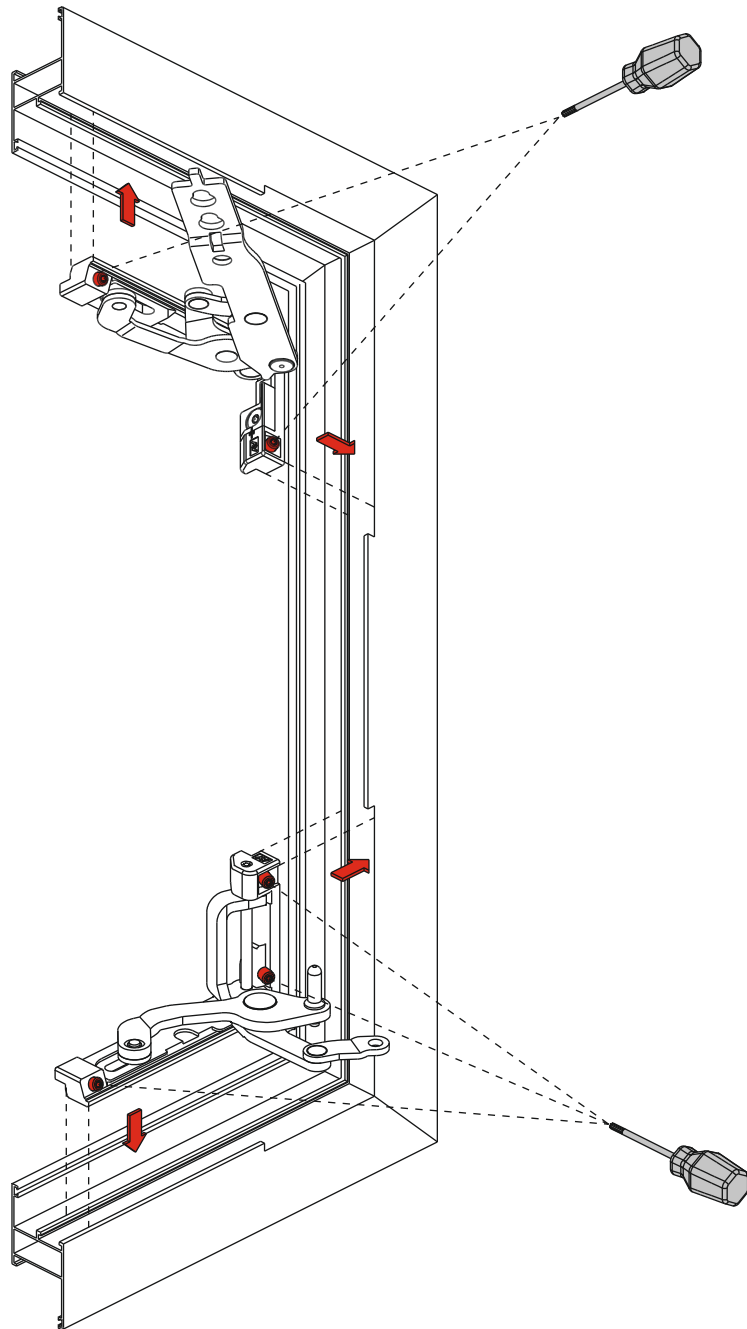
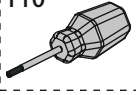

Rifilare la guarnizione se interferisce con la cerniera  
Trim the gasket if it obstruct closing of the window  
Couper l'étanchéité si elle interfère avec la paumelle.  
Cortar la junta si interfiere con la bisagra.  
Die Garnitur beschneiden wenn sie der Fensterschließung behindern  
Przyciąć uszczelkę, jeśli zawadza o zawiasę  
удалить уплотнитель, если он мешает установке петли

Montaggio braccio supplementare **art. 3201.800R** - Supplementary arm fitting **art. 3201.800R** - Montage du compas supplémentaire réf. **3201.800R** - Montaje compás suplementario **art. 3201.800R** - Einbauanleitung der zweitschere **art. 3201.800R** - Montaż ramienia dodatkowego **art. 3201.800R** - Установка дополнительных ножиц **art. 3201.800R**

**POSIZIONAMENTO ACCESSORI SU TELAIO FISSO (DESTRO)**

**ACCESSORIES POSITIONING ON FIXED FRAME (RH)**

**MONTAGE DES ACCESSOIRES SUR LE DORMANT (DROIT)**

**EMPLAZAMIENTO DE LOS ACCESORIOS SOBRE EL MARCO FIJO (DERECHO)**

**POSITIONIERUNG D.BESCHLÄGE AM FENSTERRAHMEN (RECHTS)**

**UMIESZCZENIE AKCESORIÓW W POZYCJI NA RAMIE NIERUCHOMEJ (ZAWIASA PRAWA)**

**УСТАНОВКА ДЕТАЛЕЙ НА РАМЕ (ОКНО С ПРАВЫМИ ПЕТЛЯМИ)**

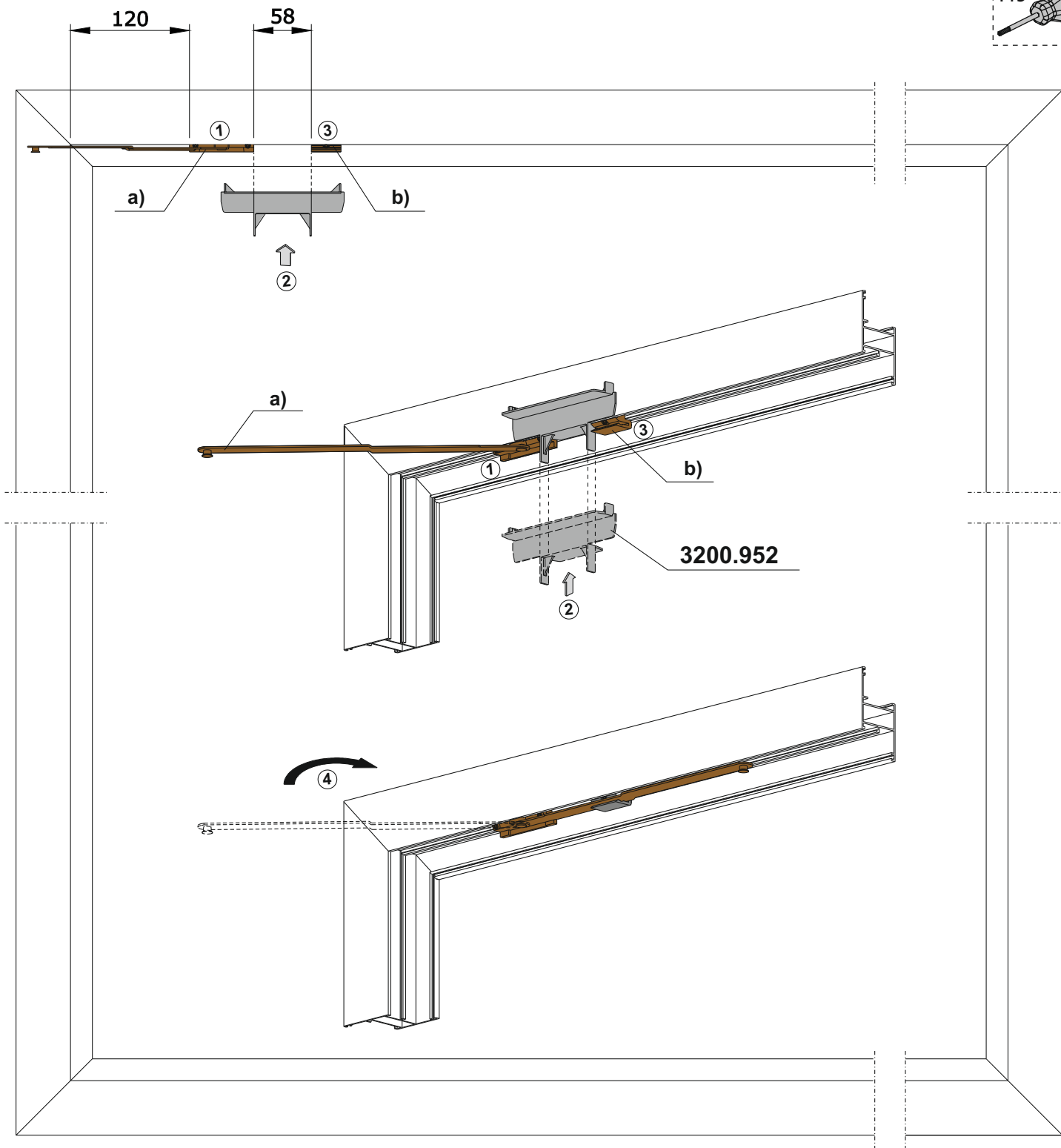
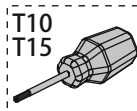
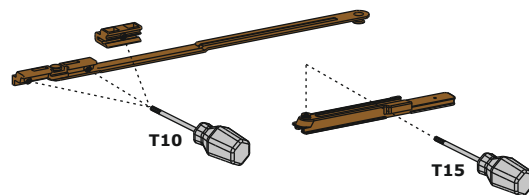

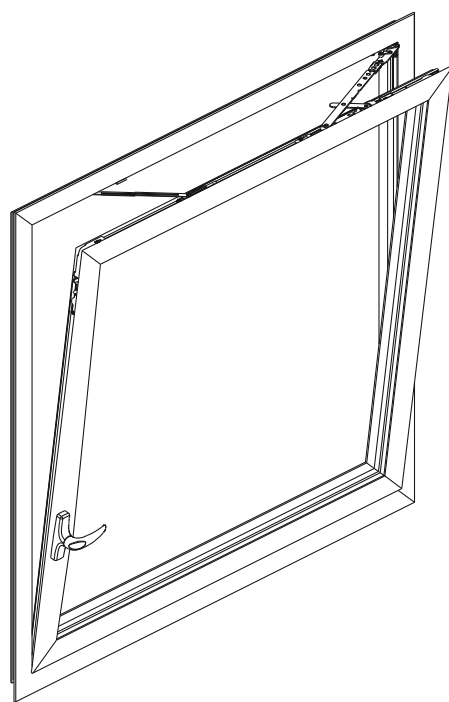
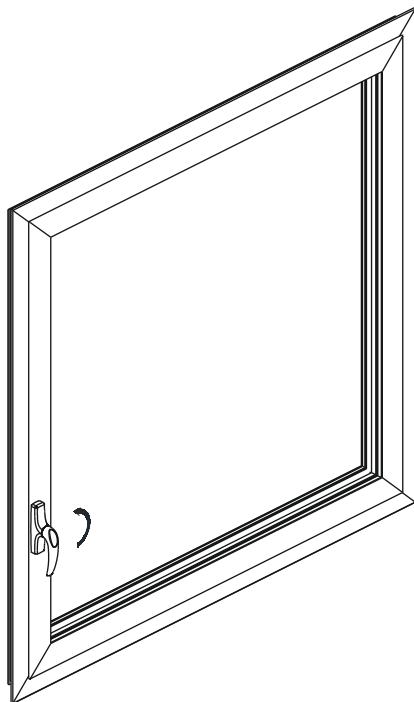
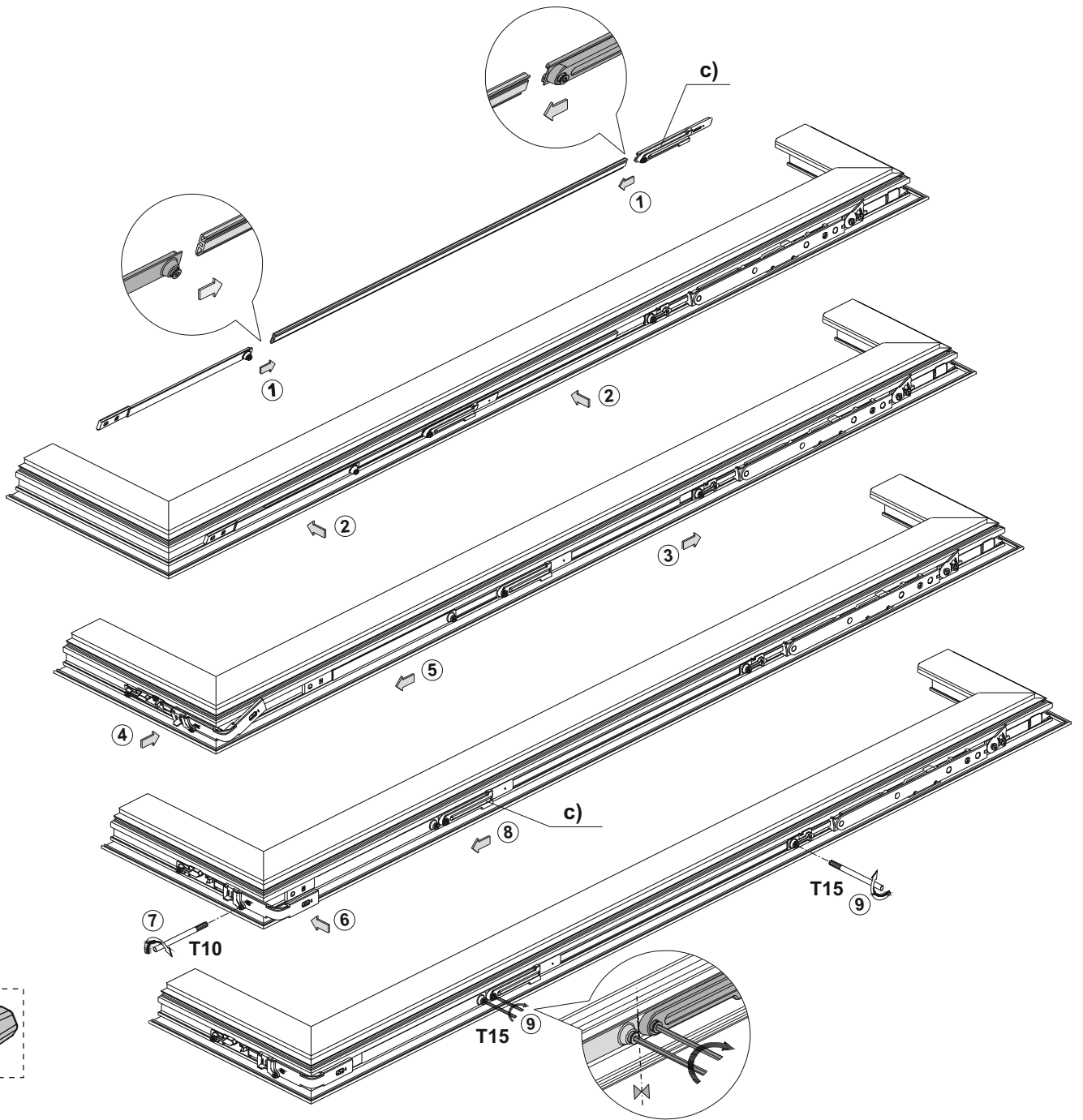

**Schema delle aste - Rod configuration - Schéma des tringles - Esquema de las pletinas - Stabübersicht - Schemat listw - Схема расположения тяг**

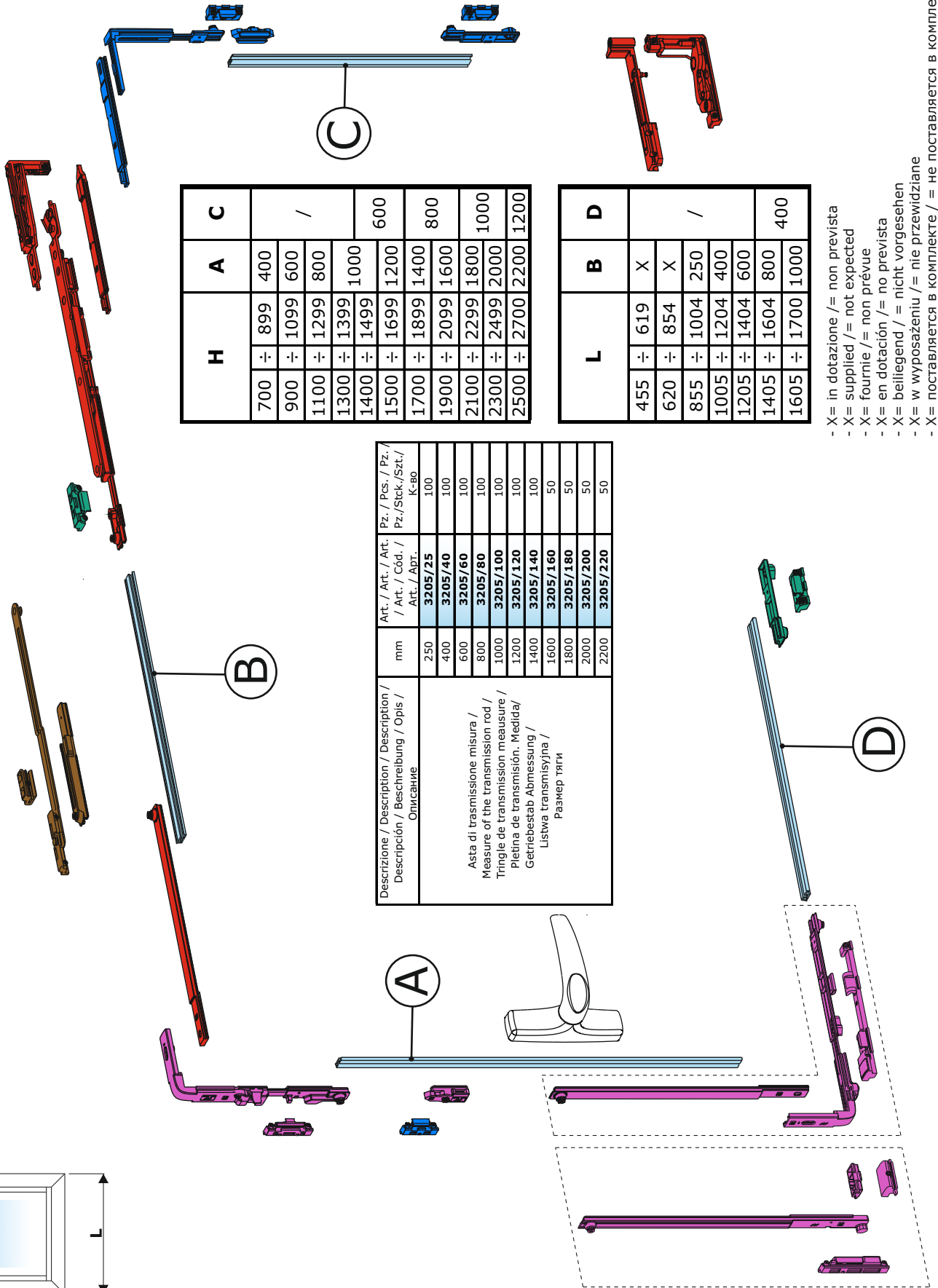
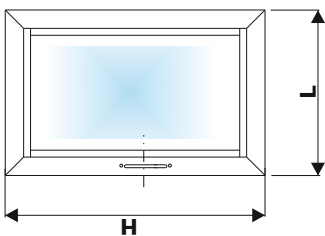

H	A	C
700 ÷	400	/
899 ÷	400	
1099 ÷	600	
1299 ÷	800	
1399 ÷	1000	
1499 ÷	1200	600
1699 ÷	1200	800
1899 ÷	1400	
2099 ÷	1600	
2299 ÷	1800	
2499 ÷	2000	
2700 ÷	2200	
2700 ÷	2200	

L	B	D
455 ÷	X	/
619 ÷	X	
854 ÷	X	
1004 ÷	250	
1204 ÷	400	
1404 ÷	600	
1604 ÷	800	
1700 ÷	1000	

Description / Description / Description / Descripción / Beschreibung / Opis / Описание	mm	Art. / Art. / Art. / / Art. / Cód. / Art. / Арт.		Pz. / Pcs. / Pz. / Pz. / Stk. / Szt. / К-во	
		250	3205/25	100	100
400	3205/40	100	100	100	
600	3205/60	100	100	100	
800	3205/80	100	100	100	
1000	3205/100	100	100	100	
1200	3205/120	100	100	100	
1400	3205/140	100	100	100	
1600	3205/160	50	50	50	
1800	3205/180	50	50	50	
2000	3205/200	50	50	50	
2200	3205/220	50	50	50	

- X= in dotazione / = non prevista
- X= supplied / = not expected
- X= fournie / = non prévue
- X= en dotación / = no prevista
- X= beiliegend / = nicht vorgesehen
- X= w wyposażeniu / = nie przewidziane
- X= поставляется в комплекте / = не поставляется в комплекте

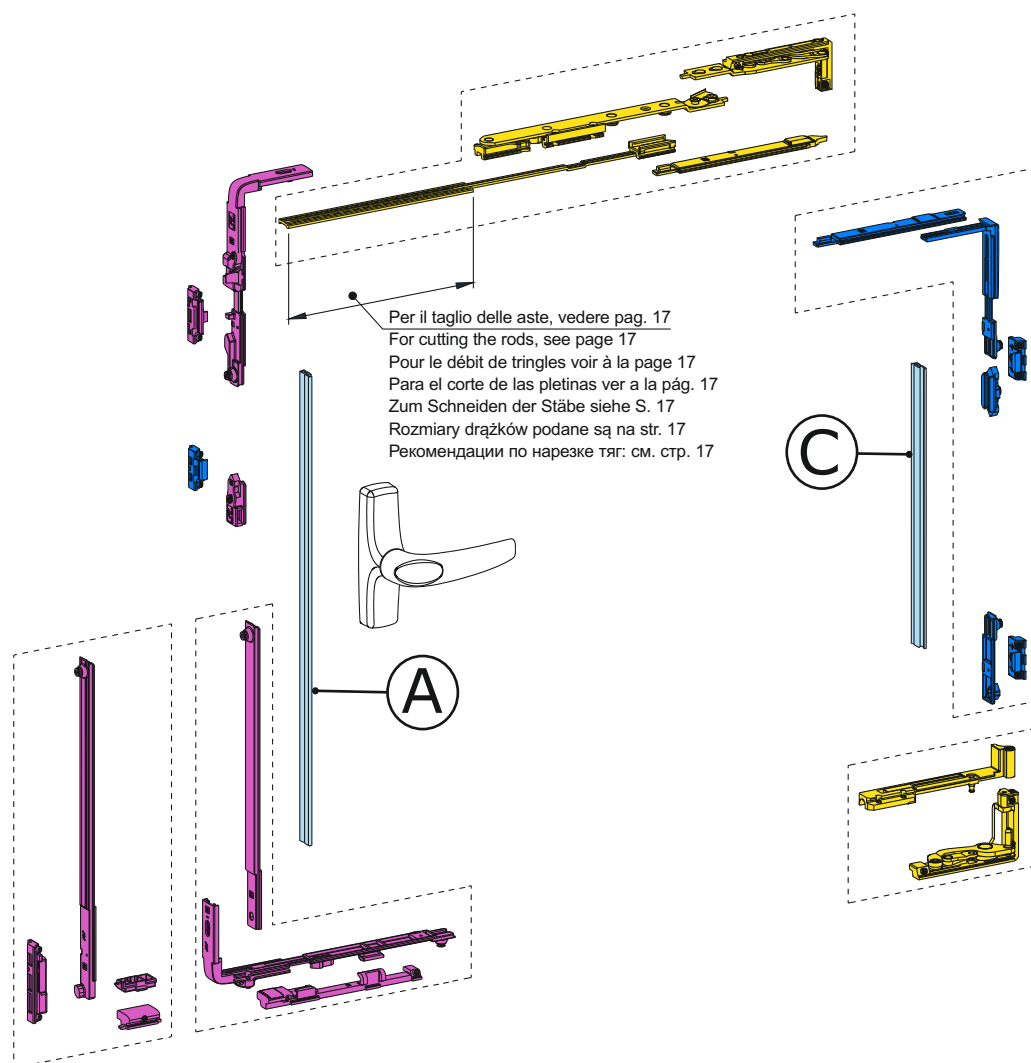

H		A	C	
700	÷	899	400	/
900	÷	1099	600	
1100	÷	1299	800	
1300	÷	1399	1000	
1400	÷	1499		
1500	÷	1699	1200	
1700	÷	1899	1400	600
1900	÷	2099	1600	800
2100	÷	2299	1800	1000
2300	÷	2499	2000	
2500	÷	2700	2200	

**L = 455 ÷ 619**  
**H = 700 ÷ 2700**

Kit destro composto da cerniere e braccio corto /RH kit with short arm and hinges/Kit main droite avec compas court et paumelles/Kit derecho con compás corto y bisagras/Grundelement rechts mit kurzer Schere und Bänder/Osnoyной комплект с короткими ножницами и правыми петлями / Zespól prawy z zawiasami i ramieniem krótkim

Kit sinistro composto da cerniere e braccio corto /LH kit with short arm and hinges/Kit main gauche avec compas court et paumelles/Kit izquierdo con compás corto y bisagras/Grundelement links mit kurzer Schere und Bänder/Osnoyной комплект с короткими ножницами и левыми петлями/ Zespól lewy z zawiasami i ramieniem krótkim

Gruppo base con fulcro verticale (senza supporto nè cardine) / Bte.base, verrouill. vert., sans talon ni pilier angle / Grundelement, senkrechter Drehpunkt (ohne Halterung und Angel) / Basic kit with vertical fulcrum (without support and hinge pivot) / Cartón base, fulcro vertical (sin quicio y sin soporte) / Osnoyной комплект с вертикальным шпингалетом (без крепежной пластины и секции нижней петли) / Zespól podstawowy z pionowym punktem obrotowym (bez podpory i czopu zawiasów)

Gruppo base con fulcro orizzontale (senza supporto nè cardine) / Bte.base, verrouill. à renvoi angle, sans talon ni pilier angle / Grundelement, waagerechter Drehpunkt (ohne Halterung und Angel) / Basic kit with horizontal fulcrum (without support and hinge pivot) / Cartón base, fulcro horizontal (sin quicio y sin soporte) / Osnoyной комплект с угловым переключателем (без крепежной пластины и секции нижней петли) / Zespól podstawowy z pionowym punktem obrotowym (bez podpory i czopu zawiasów)

Kit per 6 punti di chiusura / Kit for 6 locking points / Kit pour 6 points de fermeture / Kit para 6 puntos de cierre / Bausatz für 6 Verschlusspunkte / Комплект для 6 точек запираения / Zestaw na 6 punktów zamknięcia

Kit composto da appoggio, supporto e puntale / Kit including supports and top end / Kit composé par rampe de maintien, boîtier et pêne / Kit compuesto por resbalón, soporte y terminal / Комплект на, состоящий из подпорки, опоры и стержня / Zespól z podstawą, podporą i okuciem metalowym

Art. Réf. Apr.	H mm	700 1400	1401 2700
	L mm	455 619	

**3211.730R**

1

**3211.730L**

**3201.20L**

**3201.20R**

1

**3201.22L**

**3201.22R**

**3210.820L**

**3210.820R**

1

**3010.718L**

**3010.718R**

1

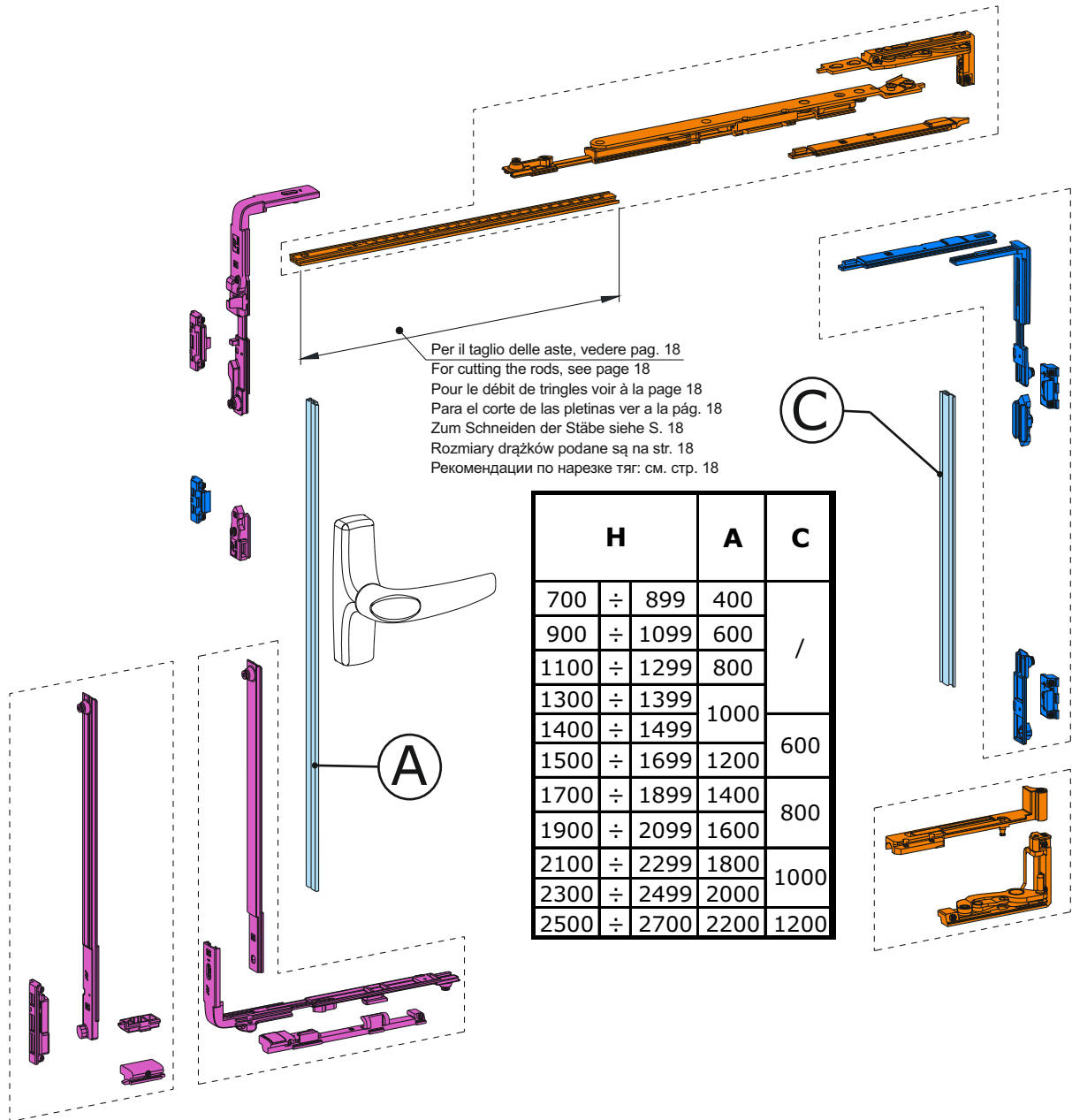

L = 620 ÷ 854 H = 700 ÷ 2700	Art. Réf. Apr.	H mm	700	1401
		L mm	620	2700
Kit destro composto da cerniere e braccio standard /RH kit with standard arm and hinges/Kit main droite avec compas standard et paumelles/Kit derecho con compás estándar y bisagras/Grundelement rechts mit Standard Schere und Bänder/Основной комплект со стандартными ножницами и правыми петлями/ Zespół prawy z zawiasami i ramieniem standardowym	3211.731R		1	
Kit sinistro composto da cerniere e braccio standard /LH kit with standard arm and hinges/Kit main gauche avec compas standard et paumelles/Kit izquierdo con compás estándar y bisagras/Grundelement links mit Standard Schere und Bänder/Основной комплект со стандартными ножницами и левыми петлями/ Zespół lewy z zawiasami i ramieniem standardowym	3211.731L			
Gruppo base con fulcro verticale (senza supporto nè cardine) / Bte.base, verrouill. vert., sans talon ni pilier angle / Grundelement, senkrechter Drehpunkt (ohne Halterung und Angel) / Basic kit with vertical fulcrum (without support and hinge pivot) / Cartón base, fulcro vertical (sin quicio y sin soporte) / Основной комплект с вертикальным шпингалетом (без крепежной пластины и секции нижней петли) / Zespół podstawowy z pionowym punktem obrotowym (bez podpory i czopu zawiasów)	3201.20L	3201.20R	1	
Gruppo base con fulcro orizzontale (senza supporto nè cardine) / Bte.base, verrouill. à renvoi angle, sans talon ni pilier angle / Grundelement, waagerechter Drehpunkt (ohne Halterung und Angel) / Basic kit with horizontal fulcrum (without support and hinge pivot) / Cartón base, fulcro horizontal (sin quicio y sin soporte) / Основной комплект с угловым переключателем (без крепежной пластины и секции нижней петли) / Zespół podstawowy z pionowym punktem obrotowym (bez podpory i czopu zawiasów)	3201.22L	3201.22R		
Kit per 6 punti di chiusura / Kit for 6 locking points / Kit pour 6 points de fermeture / Kit para 6 puntos de cierre / Bausatz für 6 Verschlusspunkte / Комплект для 6 точек запираения / Zestaw na 6 punktów zamknięcia	3210.820L	3210.820R		1
Kit composto da appoggio, supporto e puntale / Kit including supports and top end / Kit composé par rampe de maintien, boîtier et pêne / Kit compuesto por resbalón, soporte y terminal / Комплект на, состоящий из подпорки, опоры и стержня / Zespół z podstawą, podporą i okuciem metalowym	3010.718L	3010.718R		1



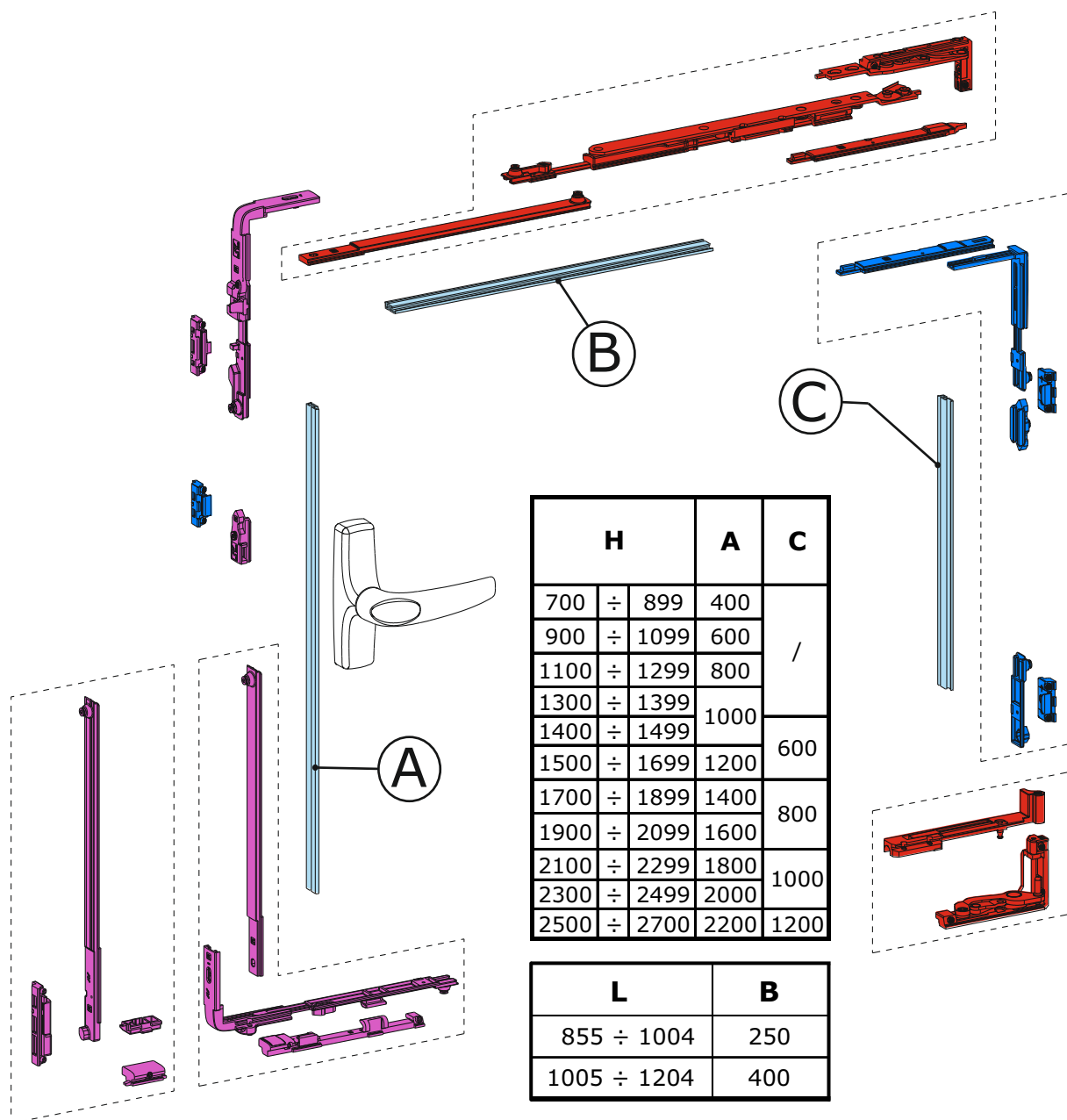

L = 855 ÷ 1204 H = 700 ÷ 2700	Art. Réf. Apr.	H mm	700	1401
		L mm	855	1204
Kit destro composto da cerniere e braccio standard /RH kit with standard arm and hinges/Kit main droite avec compas standard et paumelles/Kit derecho con compás estándar y bisagras/Grundelement rechts mit Standard Schere und Bänder/Основной комплект со стандартными ножницами и правыми петлями/ Zespól prawy z zawiasami i ramieniem standardowym	3211.732R			1
Kit sinistro composto da cerniere e braccio standard /LH kit with standard arm and hinges/Kit main gauche avec compas standard et paumelles/Kit izquierdo con compás estándar y bisagras/Grundelement links mit Standard Schere und Bänder/Основной комплект со стандартными ножницами и левыми петлями/ Zespól lewy z zawiasami i ramieniem standardowym	3211.732L			
Gruppo base con fulcro verticale (senza supporto nè cardine) / Bte.base, verrouill. vert., sans talon ni pilier angle / Grundelement, senkrechter Drehpunkt (ohne Halterung und Angel) / Basic kit with vertical fulcrum (without support and hinge pivot) / Cartón base, fulcro vertical (sin quicio y sin soporte) / Основной комплект с вертикальным шпингалетом (без крепежной пластины и секции нижней петли) / Zespól podstawowy z pionowym punktem obrotowym (bez podpory i czopu zawiasów)	3201.20L	3201.20R		1
Gruppo base con fulcro orizzontale (senza supporto nè cardine) / Bte.base, verrouill. à renvoi angle, sans talon ni pilier angle / Grundelement, waagerechter Drehpunkt (ohne Halterung und Angel) / Basic kit with horizontal fulcrum (without support and hinge pivot) / Cartón base, fulcro horizontal (sin quicio y sin soporte) / Основной комплект с угловым переключателем (без крепежной пластины и секции нижней петли) / Zespól podstawowy z pionowym punktem obrotowym (bez podpory i czopu zawiasów)	3201.22L	3201.22R		
Kit per 6 punti di chiusura / Kit for 6 locking points / Kit pour 6 points de fermeture / Kit para 6 puntos de cierre / Bausatz für 6 Verschlusspunkte / Комплект для 6 точек запираения / Zestaw na 6 punktów zamknięcia	3210.820L	3210.820R		1
Kit composto da appoggio, supporto e puntale / Kit including supports and top end / Kit composé par rampe de maintien, boîtier et pêne / Kit compuesto por resbalón, soporte y terminal / Комплект на, состоящий из подпорки, опоры и стержня / Zespól z podstawą, podporą i okuciem metalowym	3010.718L	3010.718R		1

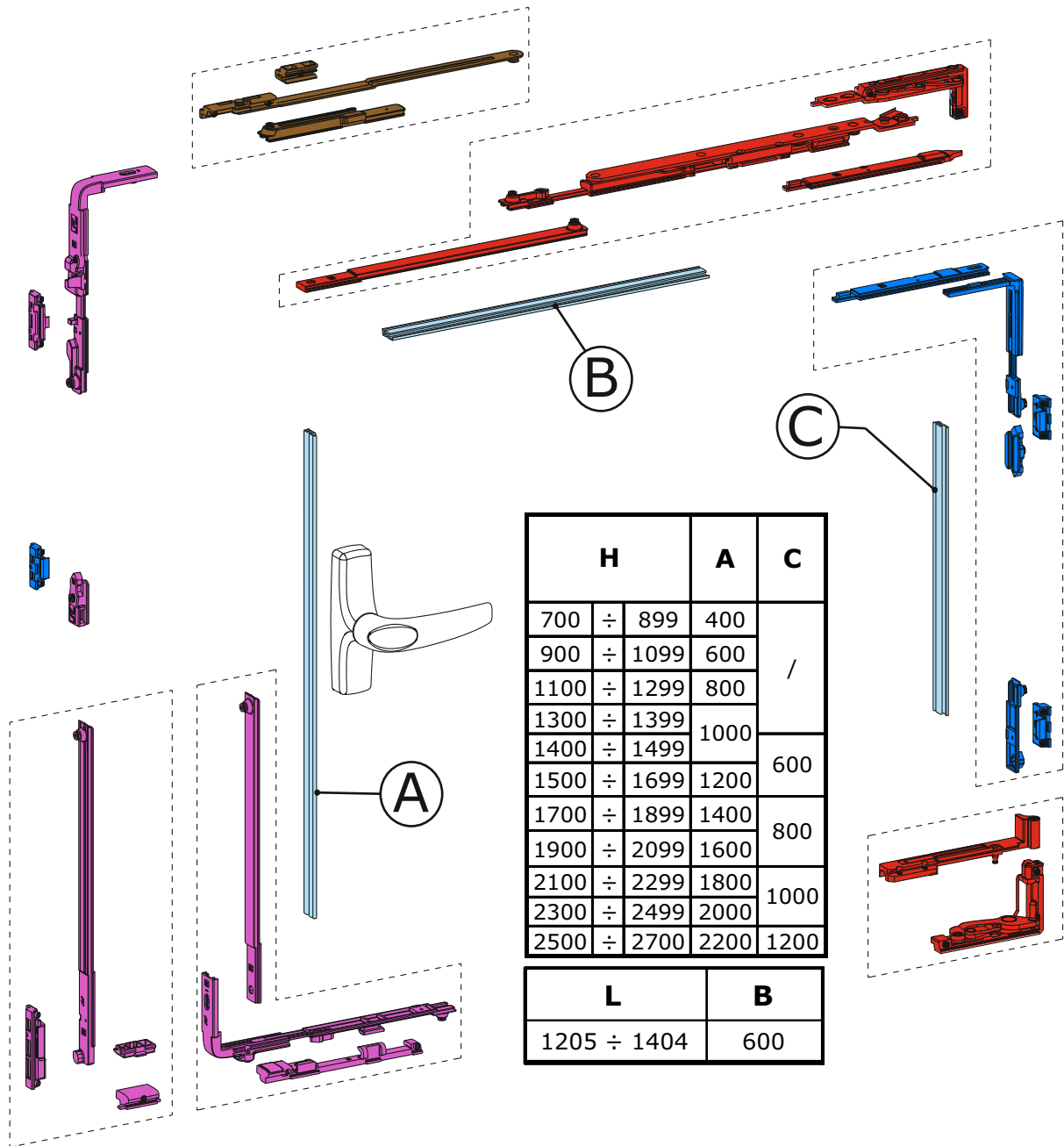

L = 1205 ÷ 1404 H = 700 ÷ 2700	Art. Réf. Apr.	H mm	700	1401
		L mm	1400	2700
Kit destro composto da cerniere e braccio standard /RH kit with standard arm and hinges/Kit main droite avec compas standard et paumelles/Kit derecho con compás estándar y bisagras/Grundelement rechts mit Standard Schere und Bänder/Основной комплект со стандартными ножницами и правыми петлями/ Zespól prawy z zawiasami i ramieniem standardowym	3211.732R			1
Kit sinistro composto da cerniere e braccio standard /LH kit with standard arm and hinges/Kit main gauche avec compas standard et paumelles/Kit izquierdo con compás estándar y bisagras/Grundelement links mit Standard Schere und Bänder/Основной комплект со стандартными ножницами и левыми петлями/ Zespól lewy z zawiasami i ramieniem standardowym	3211.733L			1
Braccio supplementare / Supplementary arm / Compas supplémentaire / Compás suplementario / Zweitschere / Дополнительные ножницы / Ramię dodatkowe	3201.800L	3201.800R		1
Gruppo base con fulcro verticale (senza supporto nè cardine) / Bte.base, verrouill. vert., sans talon ni pilier angle / Grundelement, senkrechter Drehpunkt (ohne Halterung und Angel) / Basic kit with vertical fulcrum (without support and hinge pivot) / Cartón base, fulcro vertical (sin quicio y sin soporte) / Основной комплект с вертикальным шпингалетом (без крепежной пластины и секции нижней петли) / Zespól podstawowy z pionowym punktem obrotowym (bez podpory i czopu zawiasów)	3201.20L	3201.20R		1
Gruppo base con fulcro orizzontale (senza supporto nè cardine) / Bte.base, verrouill. à renvoi angle, sans talon ni pilier angle / Grundelement, waagerechter Drehpunkt (ohne Halterung und Angel) / Basic kit with horizontal fulcrum (without support and hinge pivot) / Cartón base, fulcro horizontal (sin quicio y sin soporte) / Основной комплект с угловым переключателем (без крепежной пластины и секции нижней петли) / Zespól podstawowy z pionowym punktem obrotowym (bez podpory i czopu zawiasów)	3201.22L	3201.22R		1
Kit per 6 punti di chiusura / Kit for 6 locking points / Kit pour 6 points de fermeture / Kit para 6 puntos de cierre / Bausatz für 6 Verschlusspunkte / Комплект для 6 точек запираения / Zestaw na 6 punktów zamknięcia	3210.820L	3210.820R		1
Kit composto da appoggio, supporto e puntale / Kit including supports and top end / Kit composé par rampe de maintien, boîtier et pêne / Kit compuesto por resbalón, soporte y terminal / Комплект на, состоящий из подпорки, опоры и стержня / Zespól z podstawą, podporą i okuciem metalowym	3010.718L	3010.718R		1

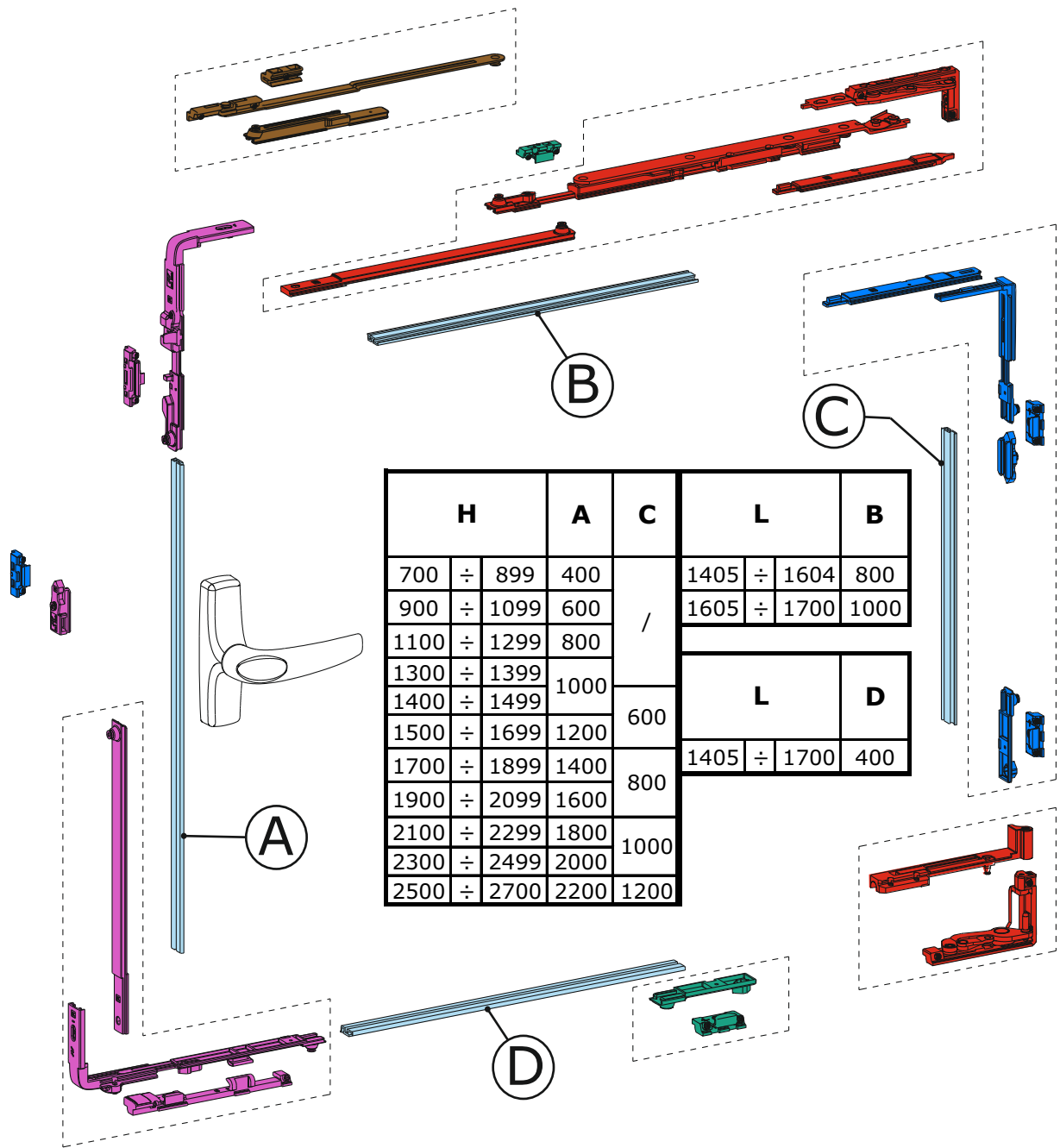

L = 1405 ÷ 1700 H = 1401 ÷ 2700	Art. Réf. Apr.	H mm	700 1400	1401 2700
		L mm	1405 1700	
Kit destro composto da cerniere e braccio standard /RH kit with standard arm and hinges/Kit main droite avec compas standard et paumelles/Kit derecho con compás estándar y bisagras/Grundelement rechts mit Standard Schere und Bänder/Osnoyный комплект со стандартными ножницами и правыми петлями/ Zespól prawy z zawiasami i ramieniem standardowym	3211.732R			1
Kit sinistro composto da cerniere e braccio standard /LH kit with standard arm and hinges/Kit main gauche avec compas standard et paumelles/Kit izquierdo con compás estándar y bisagras/Grundelement links mit Standard Schere und Bänder/Osnoyный комплект со стандартными ножницами и левыми петлями/ Zespól lewy z zawiasami i ramieniem standardowym	3211.732L			1
Braccio supplementare / Supplementary arm / Compas supplémentaire / Compás suplementario / Zweitschere / Дополнительные ножницы / Ramię dodatkowe	3201.800L	3201.800R		1
Gruppo base con fulcro orizzontale (senza supporto nè cardine) / Bte.base, verrouill. à renvoi angle, sans talon ni pilier angle / Grundelement, waagerechter Drehpunkt (ohne Halterung und Angel) / Basic kit with horizontal fulcrum (without support and hinge pivot) / Cartón base, fulcro horizontal (sin quicio y sin soporte) / Osnoyный комплект с угловым переключателем (без крепежной пластины и секции нижней петли) / Zespól podstawowy z pionowym punktem obrotowym (bez podprory i czopu zawiasów)	3201.22L	3201.22R		1
Kit per 6 punti di chiusura / Kit for 6 locking points / Kit pour 6 points de fermeture / Kit para 6 puntos de cierre / Bausatz für 6 Verschlusspunkte / Комплект для 6 точек запираения / Zestaw na 6 punktów zamknięcia	3210.820L	3210.820R		1
Kit per 8 punti di chiusura / Kit for 8 locking points / Kit pour 8 points de fermeture / Kit para 8 puntos de cierre / Bausatz für 8 Verschlusspunkte / Комплект для 8 точек запираения / Zestaw na 8 punktów zamknięcia	3200.825L	3200.825R		1
Kit composto da appoggio, supporto e puntale / Kit including supports and top end / Kit composé par rampe de maintien, boîtier et pêne / Kit compuesto por resbalón, soporte y terminal / Комплект на, состоящий из подпорки, опоры и стержня / Zespól z podstawą, podpora i okuciem metalowym	3010.718L	3010.718R		1

Sequenza di montaggio

Sequence assembly

Séquence de montage

Secuencia de montaje

Montagerihenfolge

Kolejność montażu

Последовательность сборки

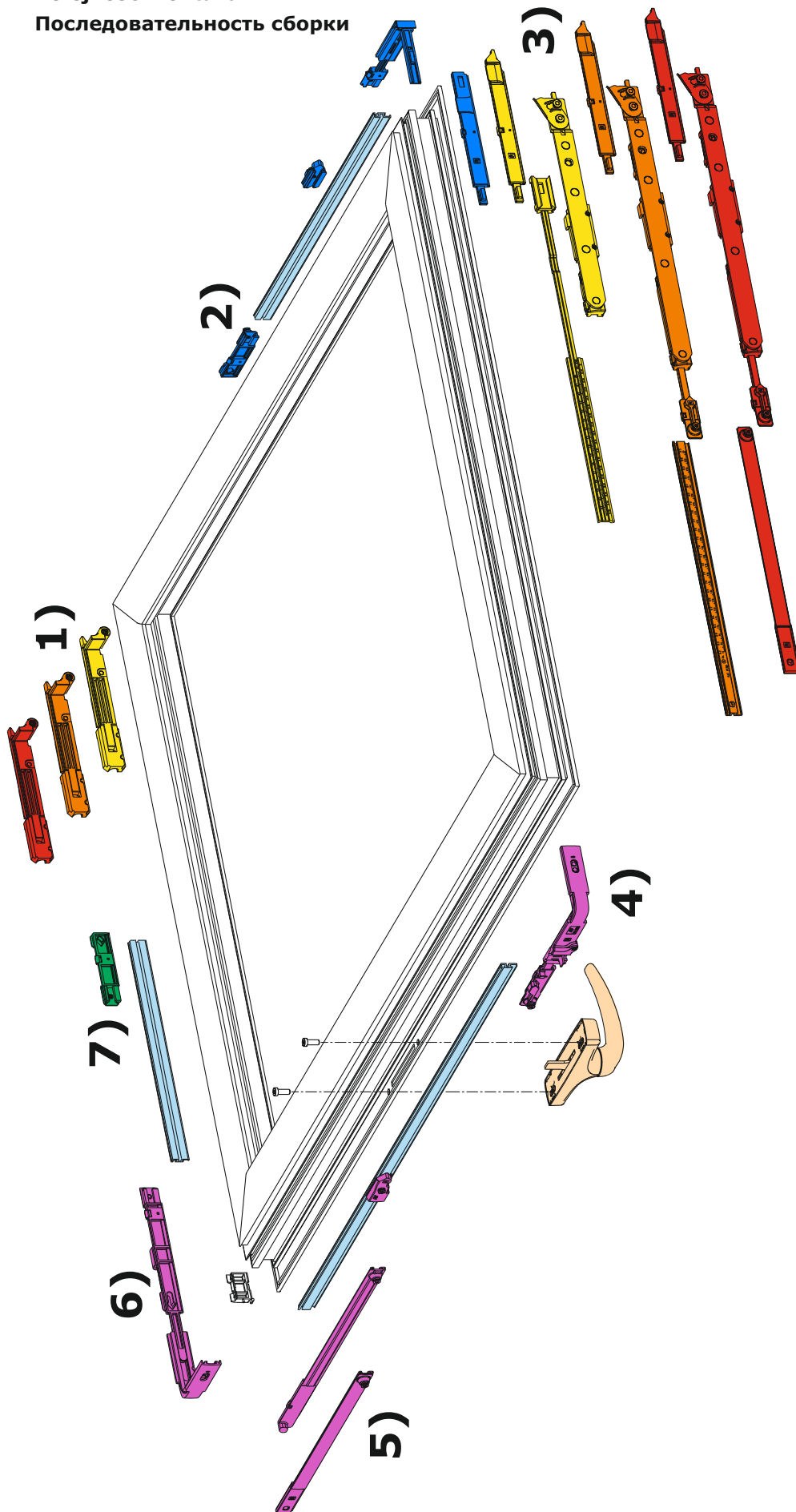

-Inserimento dei componenti  
-Components insertion  
-Introduction des composants  
-Introducción de los componentes  
-Einfügen der Bauteile  
-Składanie części  
-Установка компонентов

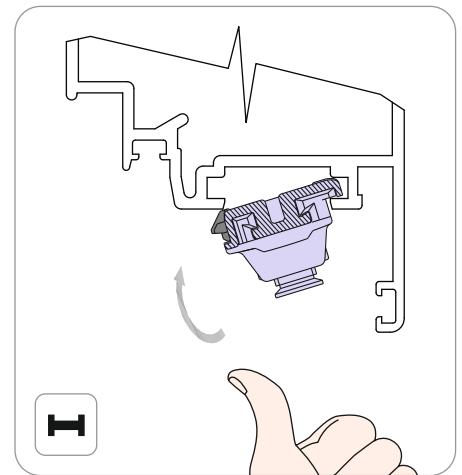
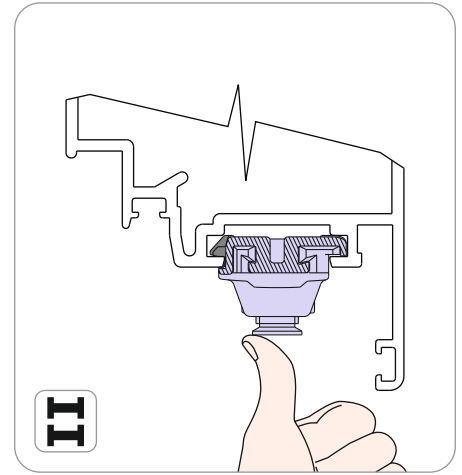

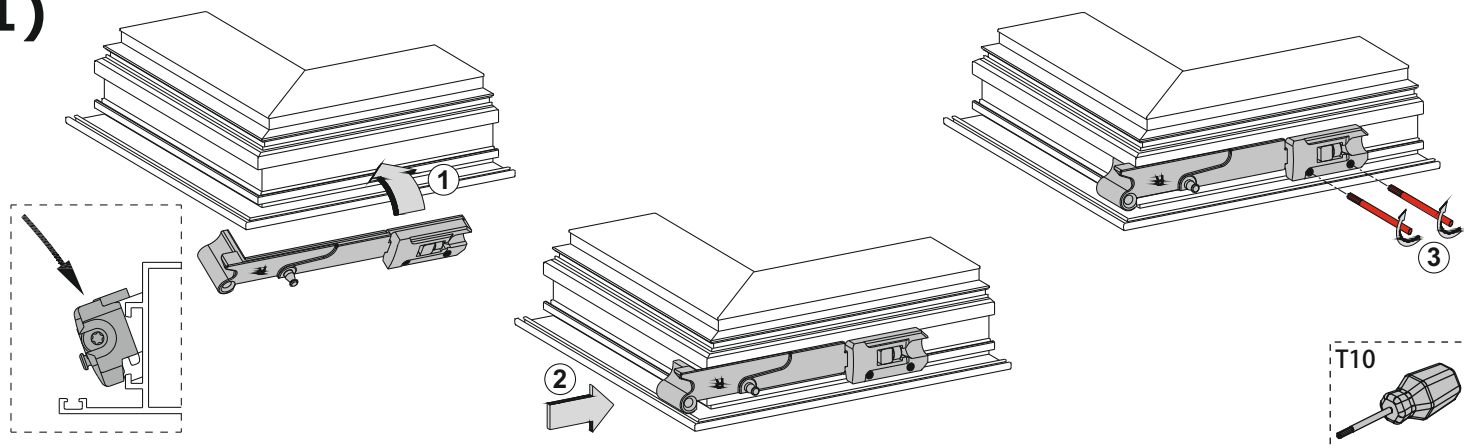
**1)****2)**

Solo per i 6 punti di chiusura (H>1400 mm) - Only for 6 closing points (H>1400 mm) - Seulement pour 6 points de fermeture (H>1400 mm) - Sólo para los 6 puntos de cierre (H>1400 mm) - Nur für 6 Verschlusspunkte (H > 1400 mm) - Tylko do 6 punktów zamknięcia (H>1400 mm) - Только для 6 точек запираения (H > 1400 мм)

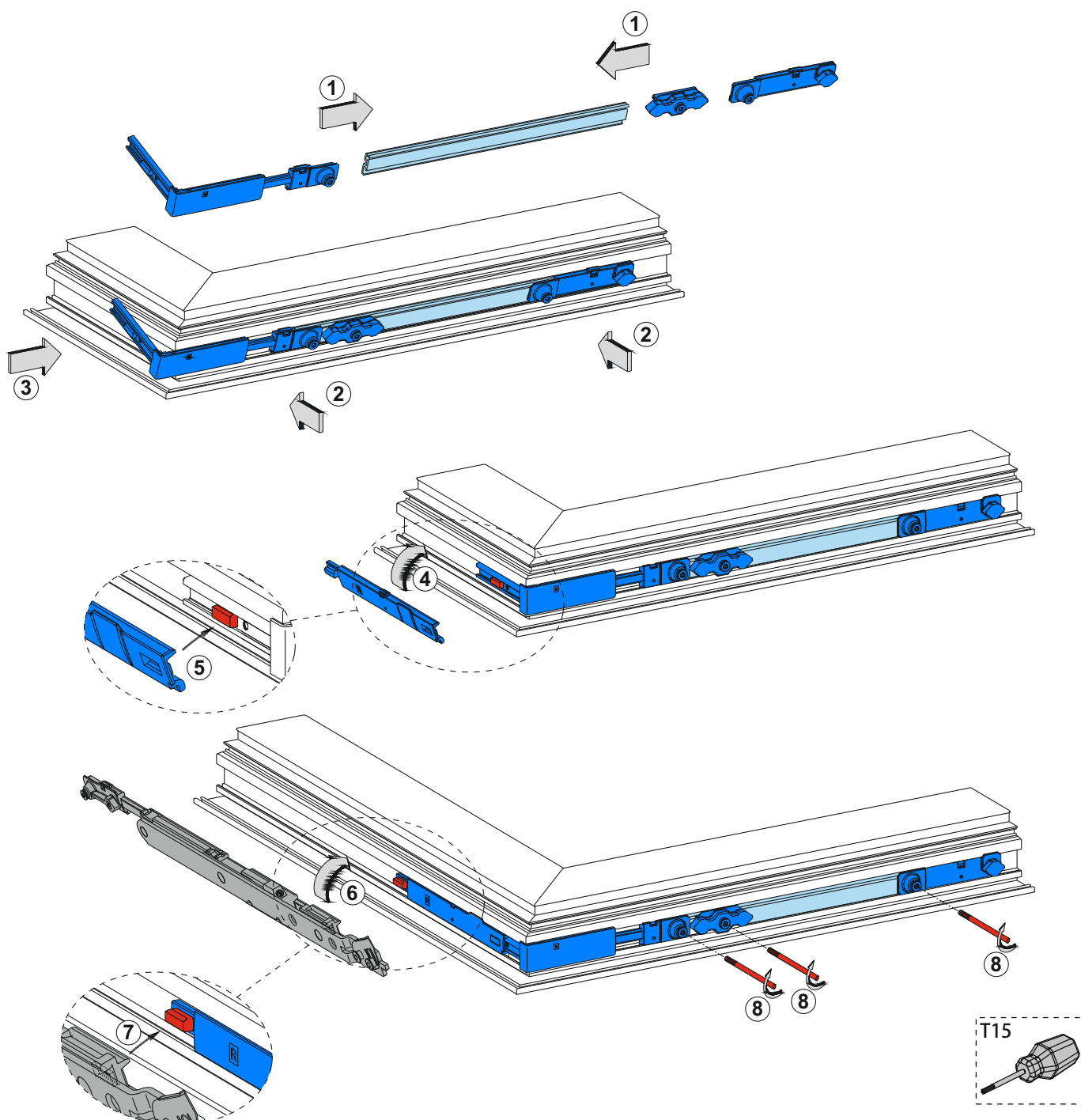

### 3) 455 < L < 619

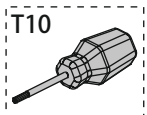
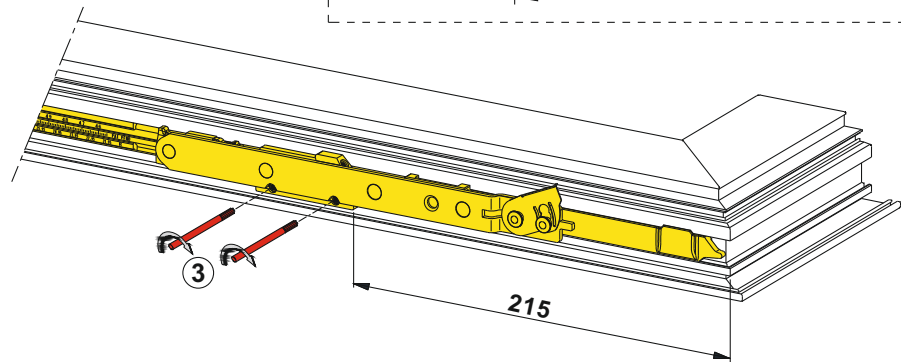
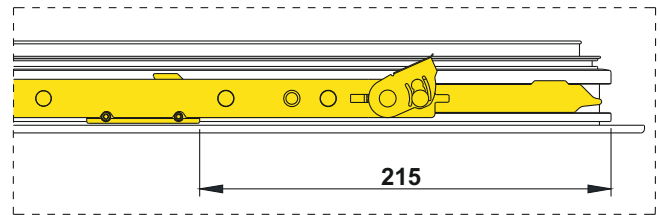
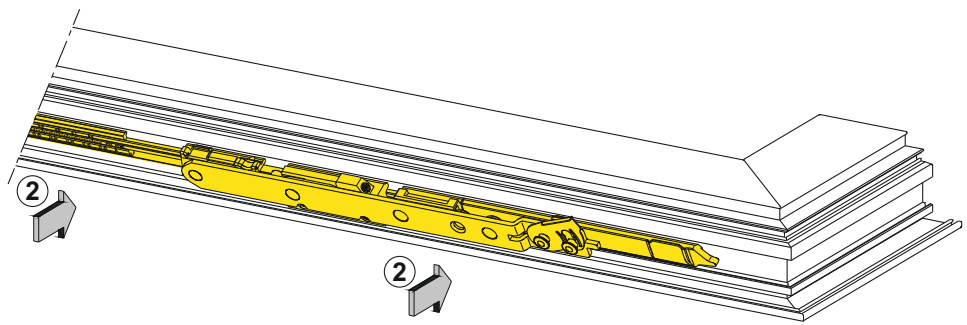
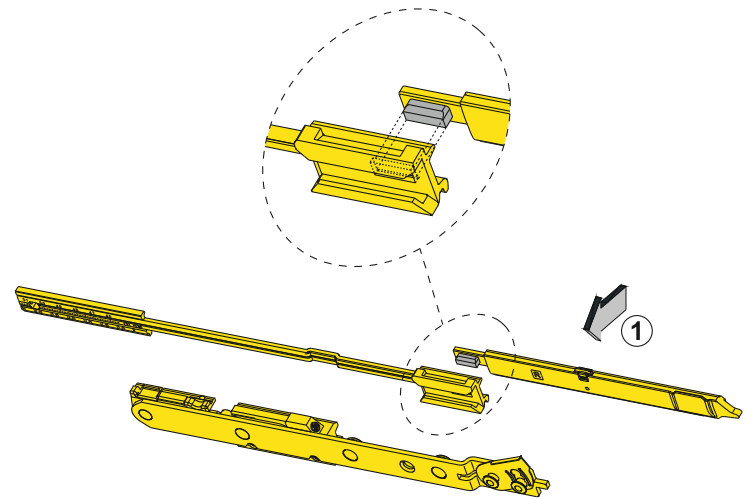
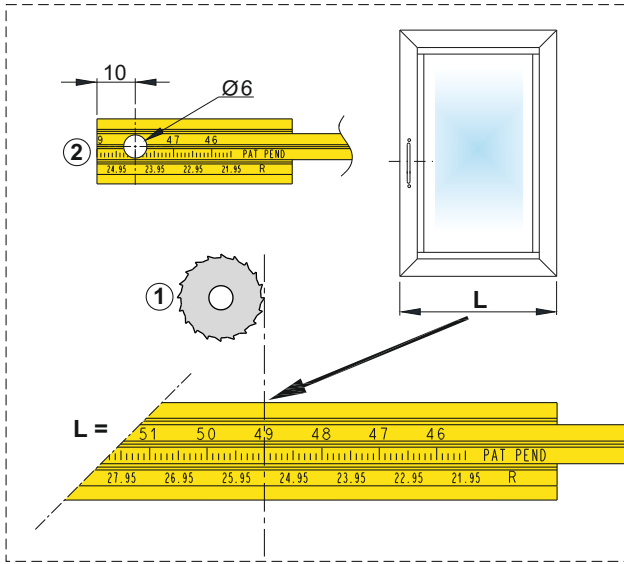

### 4)

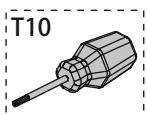
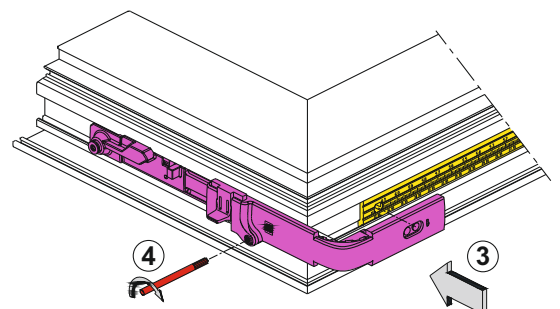
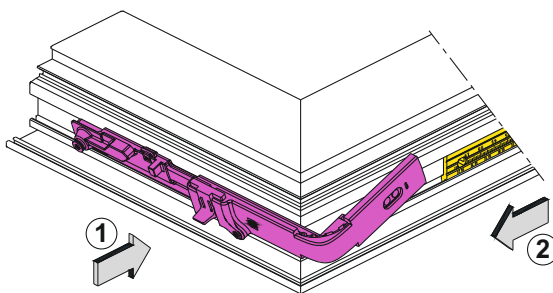



### 3a) 620 <math><L < 854</math>

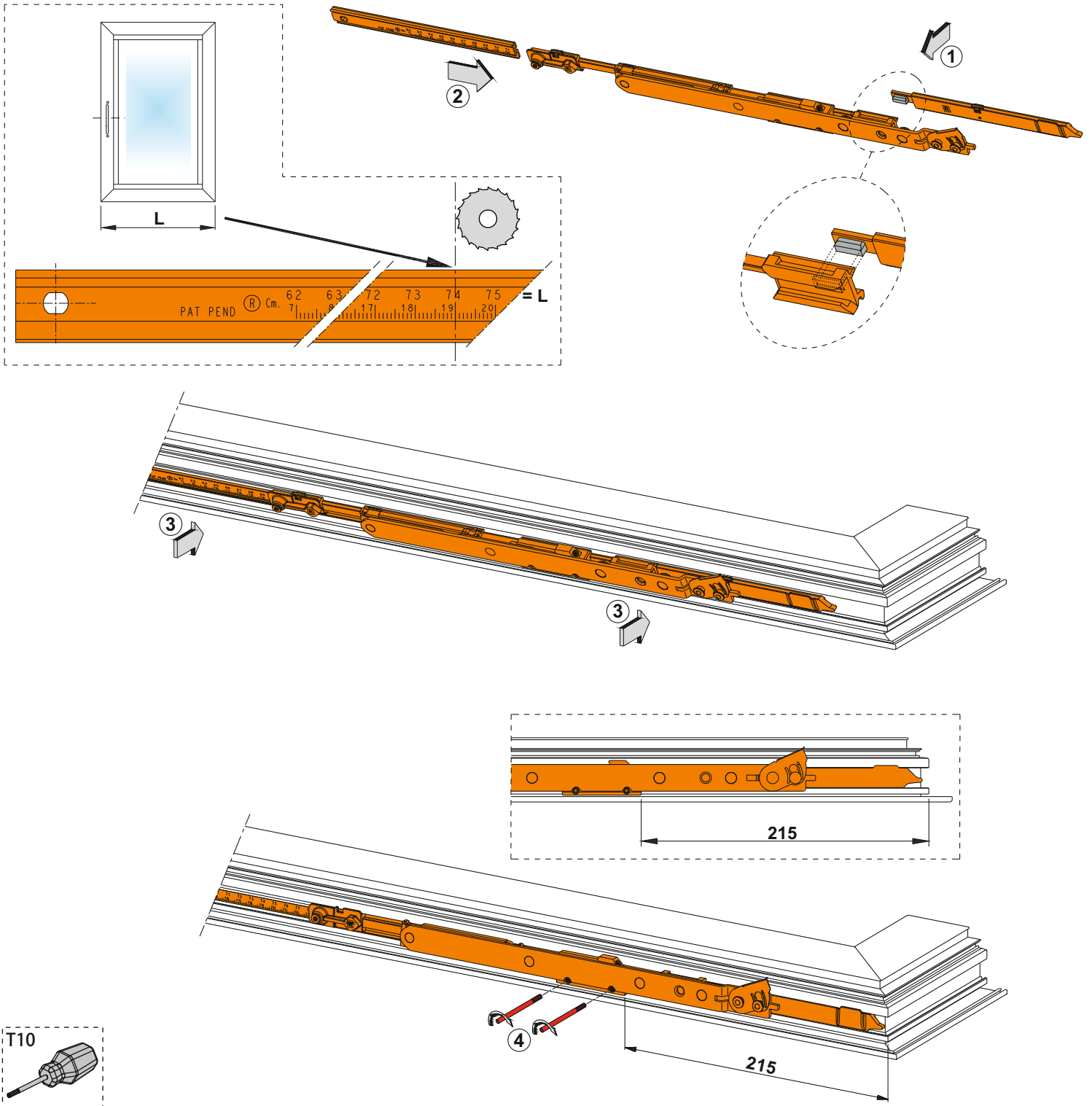

### 4a)

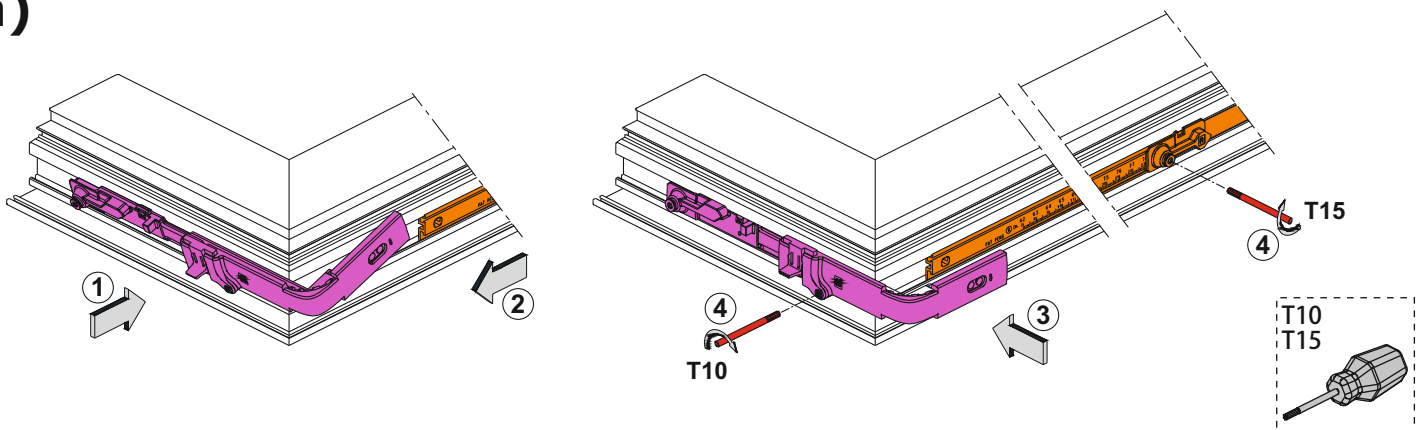



### 3b) 855 <math><L</math> 1700

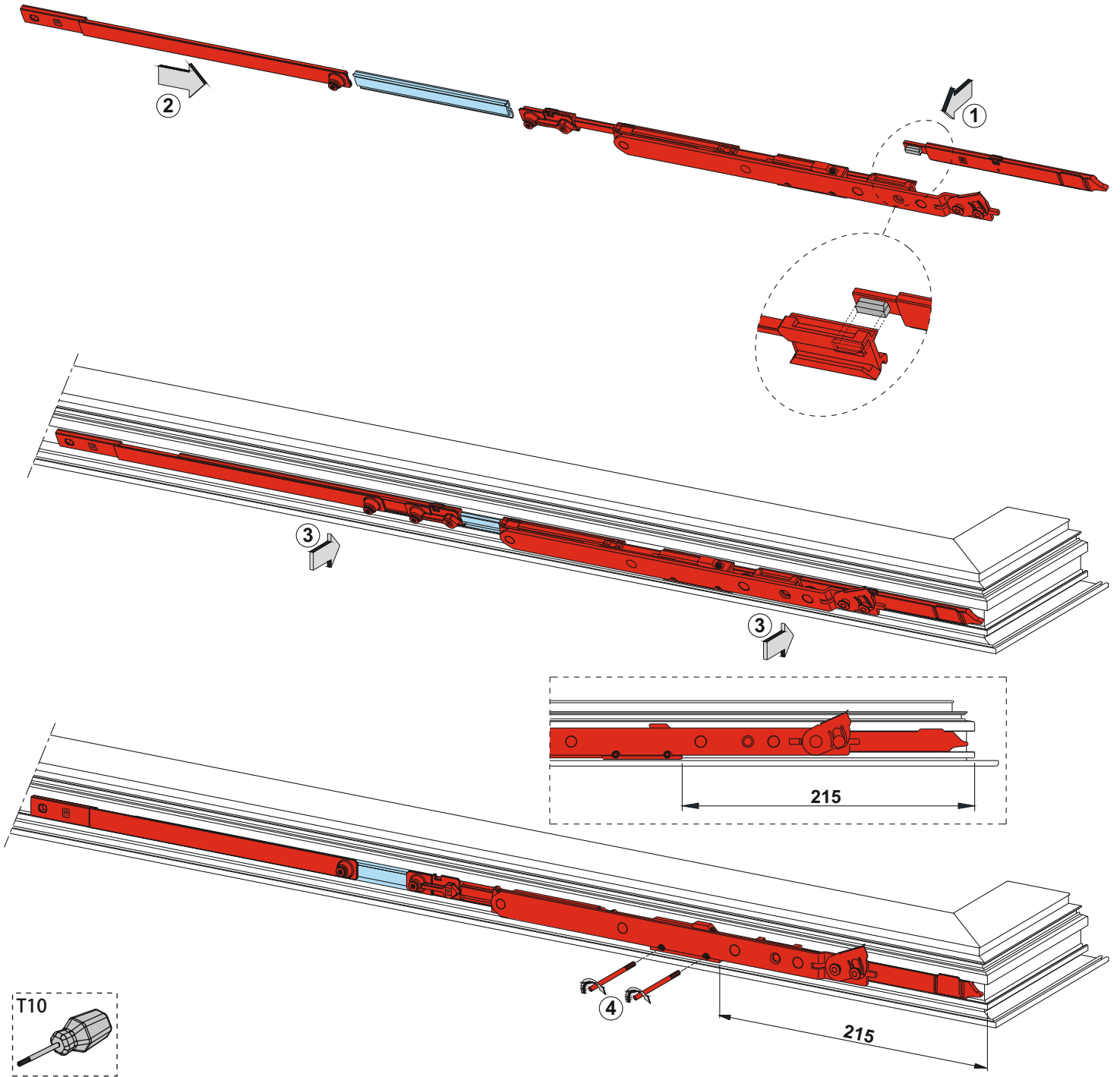

### 4b)

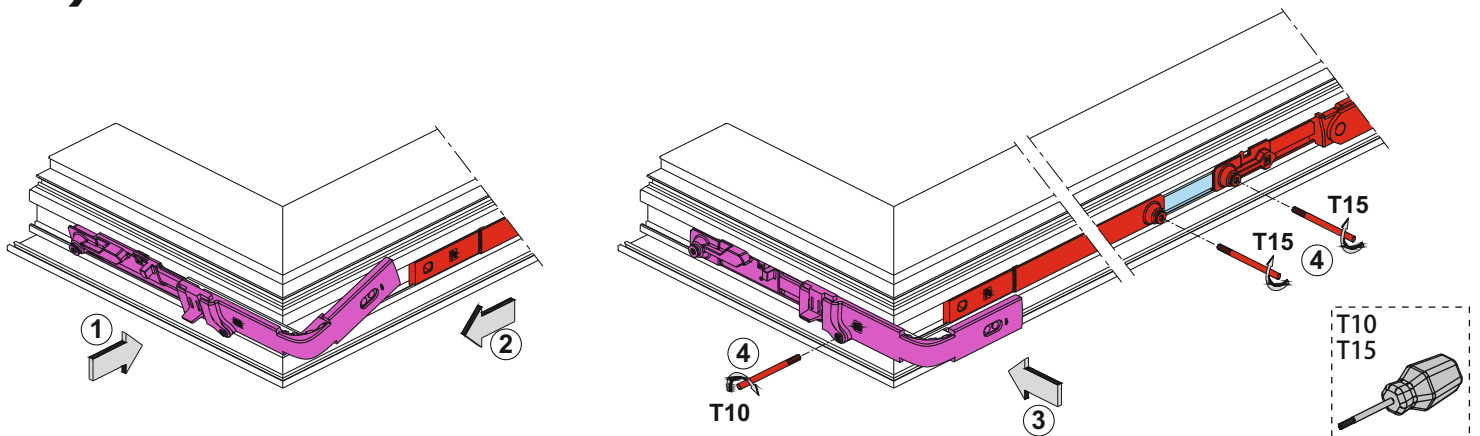

**5)** Con fulcro verticale laterale - With lateral vertical fulcrum - Avec dispositif de verrouillage vertical latéral - Con fulcro vertical lateral - Mit senkrechtem Drehpunkt - z podparciem obrotowym pionowym - С вертикальным шпингалетом.

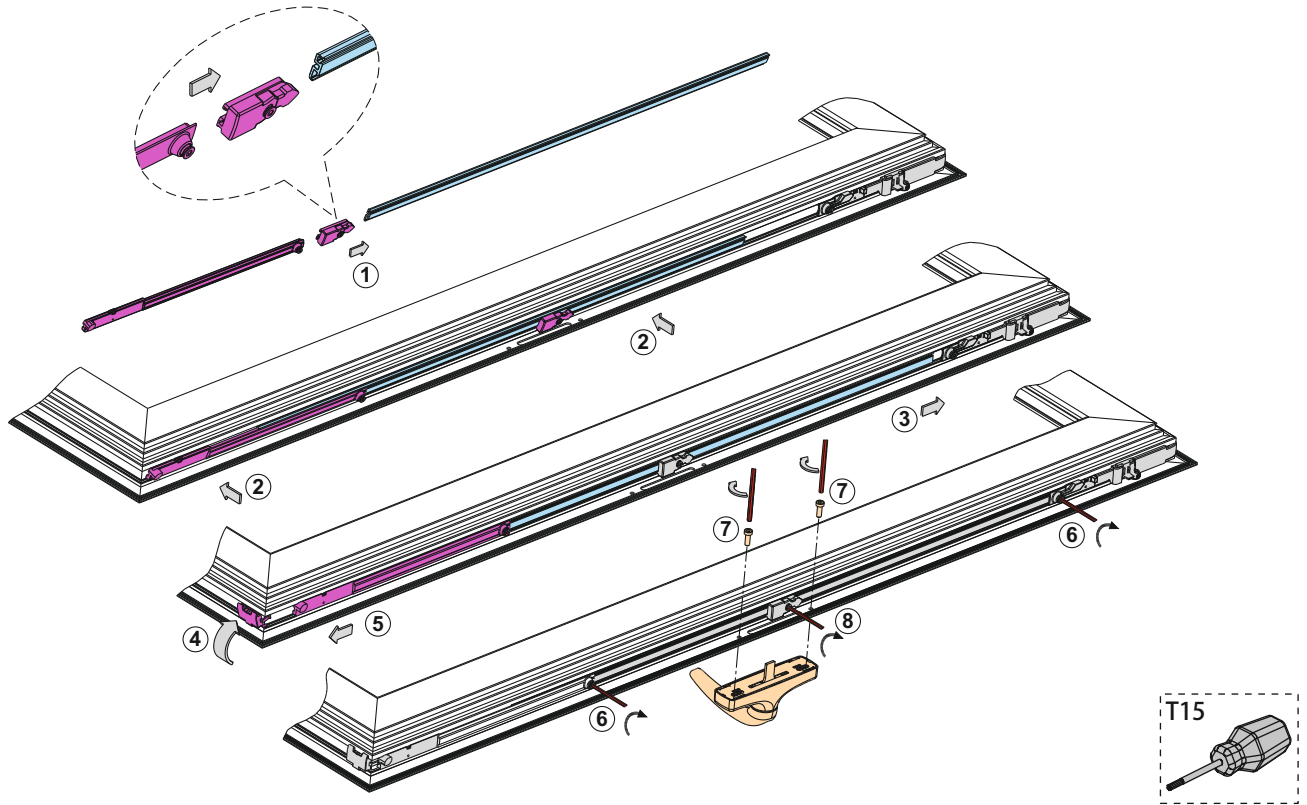

**6)** Con fulcro a rinvio d'angolo - With corner transmission fulcrum - Dispositif de verrouillage avec renvoi d'angle - Fulcro con ángulo de reenvío - Drehpunkt mit Eckumlenkung - z podparciem obrotowym z przekładnią kątową - С угловым переключателем.

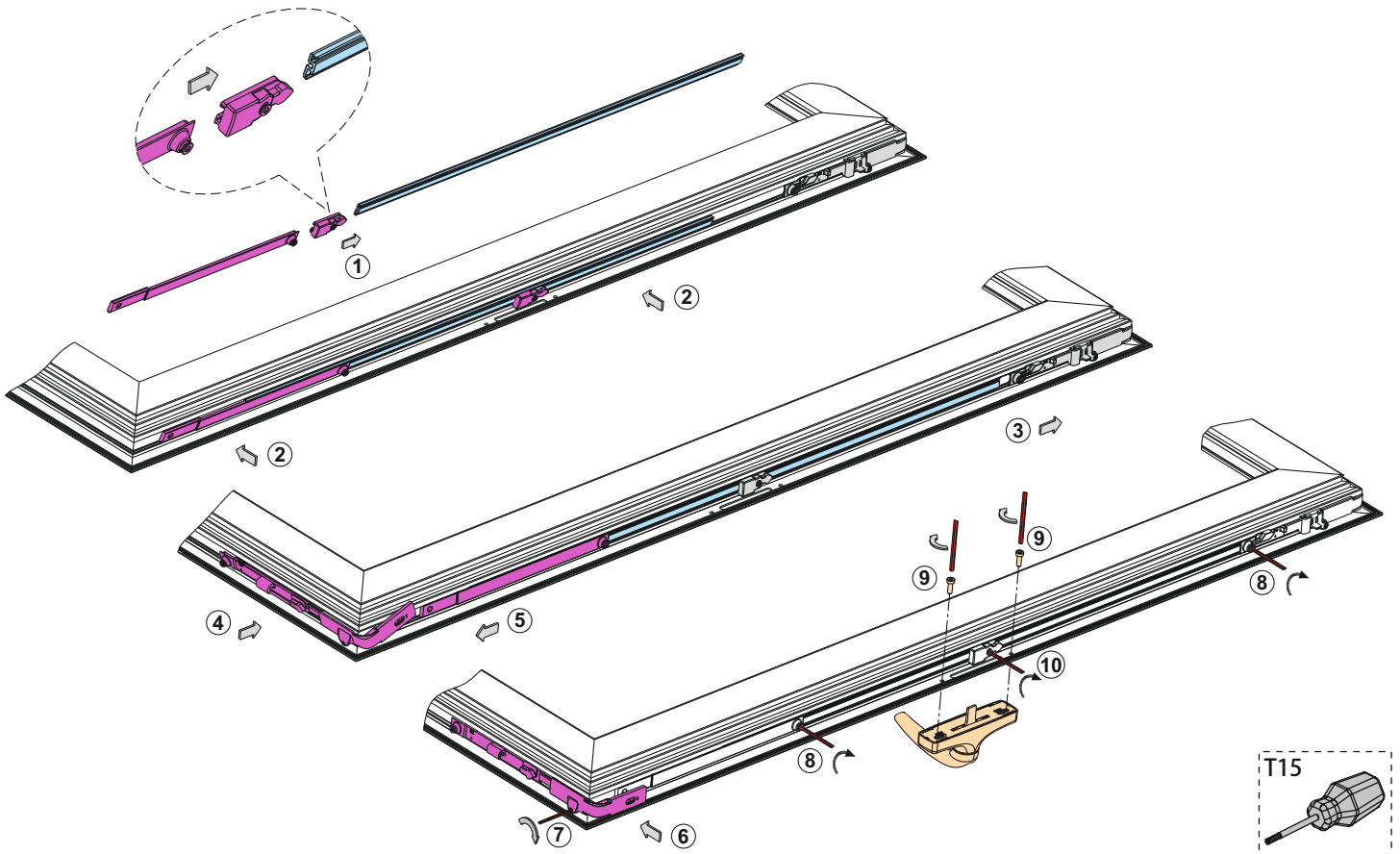

**7)** Solo per i 8 punti di chiusura (L>1404 mm) - Only for 8 closing points (L>1404 mm) - Seulement pour 8 points de fermeture (L>1404 mm) - Sólo para los 8 puntos de cierre (L>1404 mm) - Nur für 8 Verschlusspunkte (L > 1404 mm) - Tylko do 8 punktów zamknięcia (L>1404 mm) - Только для 8 точек запираения (L > 1404 мм)

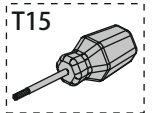
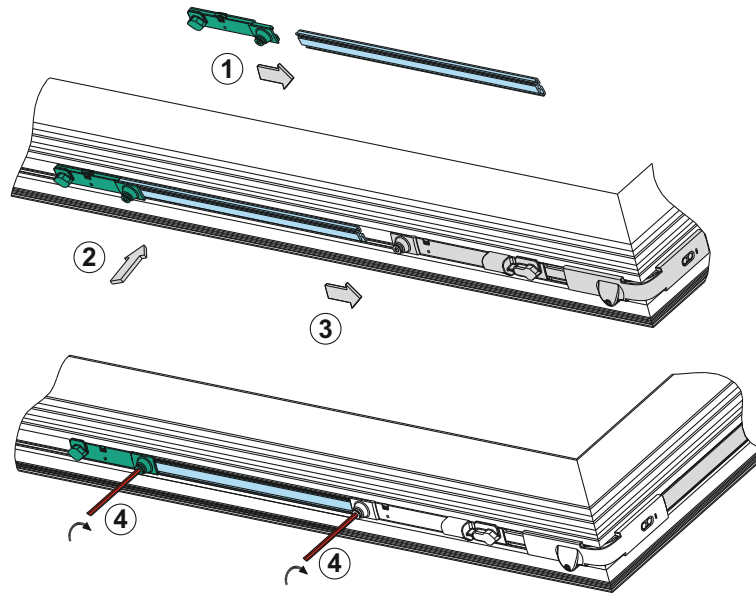

**Sblocco dei componenti - Release of the components - Déblocage des composants - Desbloqueo de los componentes - Entriegelung der Bauteile - Odblokowanie części - Разблокировка механизма**

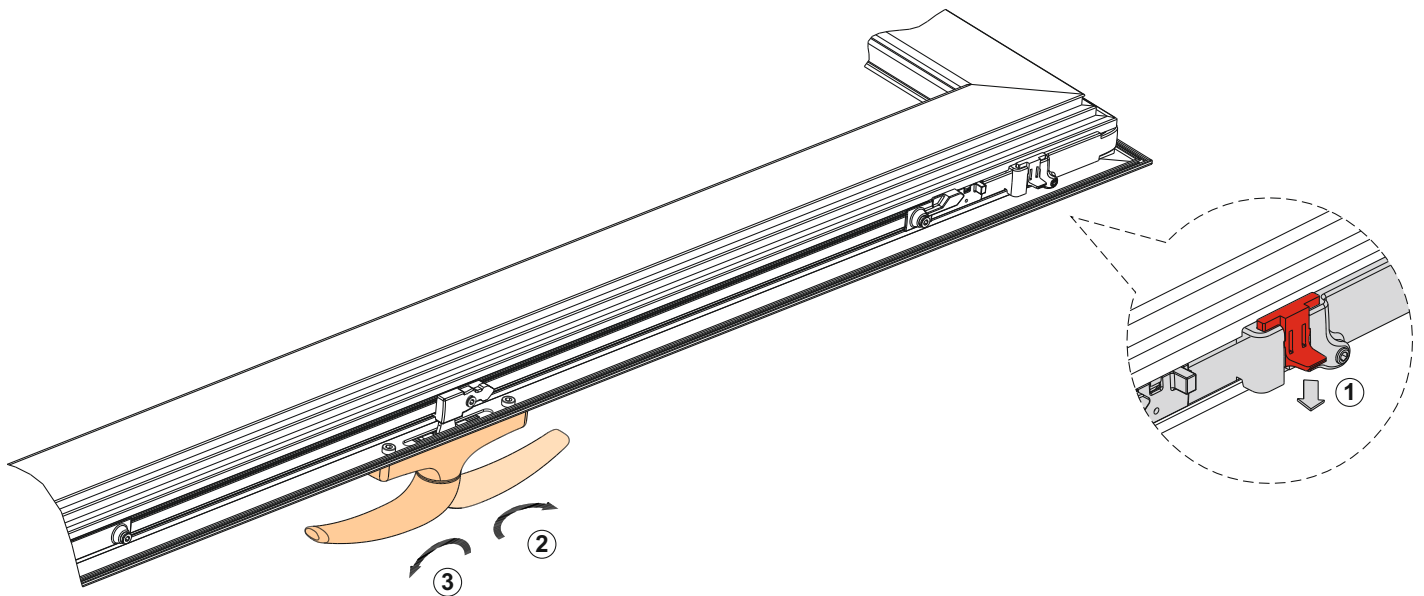

Montaggio anta - Sash fitting - Montage du vantail - Montaje de la hoja - Einbau des flügels -  
Montaż skrzydła - Монтаж створки

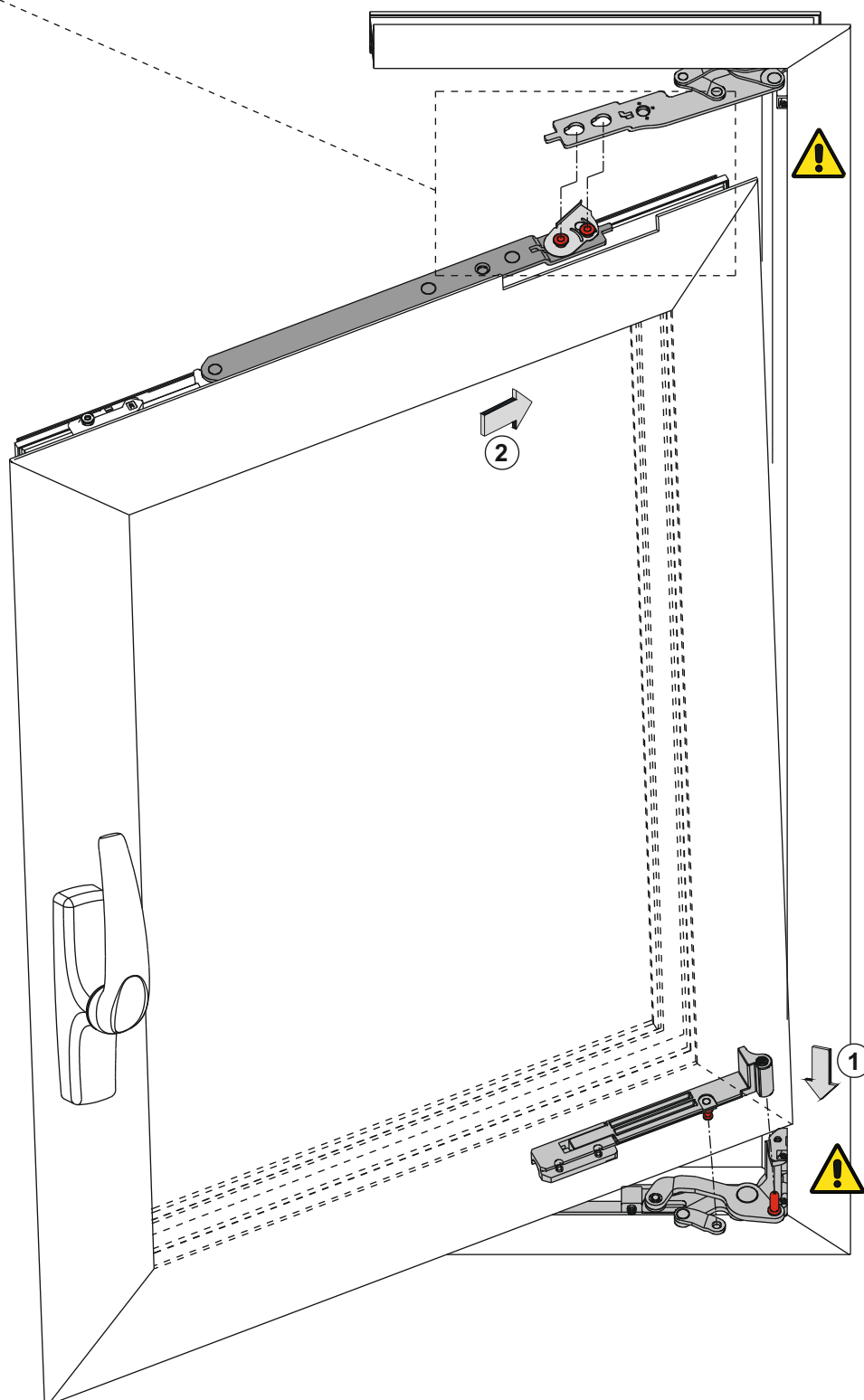
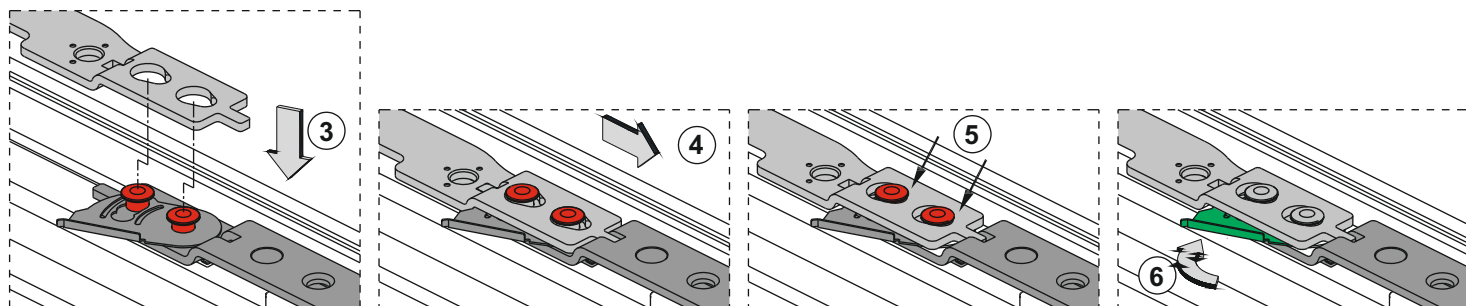

Dima per posizionamento anta su cerniera inferiore - Leaf positioning jig on lower hinge - Gabarit de pose du vantail sur la paumelle inférieure - Plantilla de emplazamiento de la hoja sobre la bisagra inferior - Lehre zur Positionierung des unteren Bandes am Flügel - Szablon do umieszczenia skrzydła na zawiasie dolnej - Шаблон для установки створки на нижнюю петлю

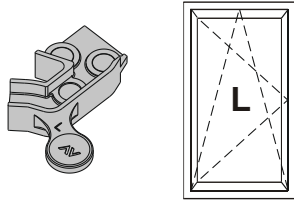
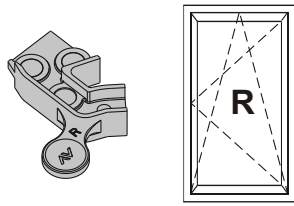

I)

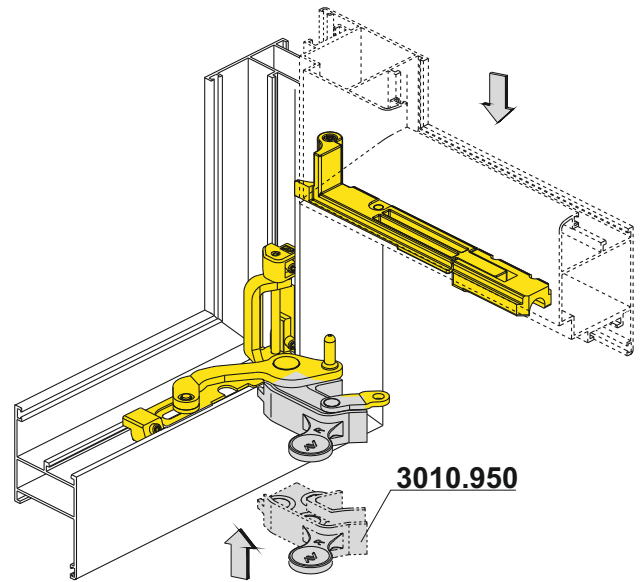

II)

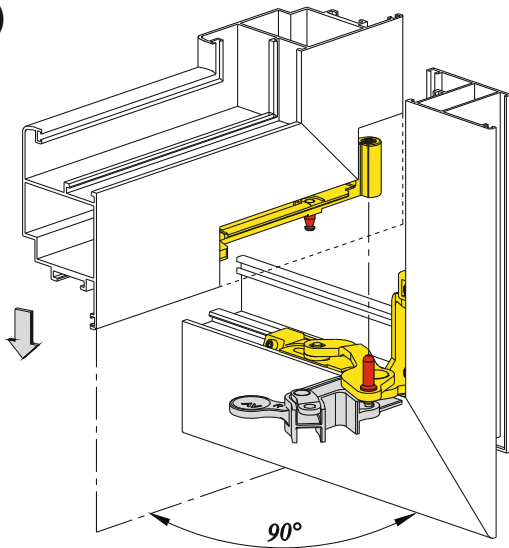

III)

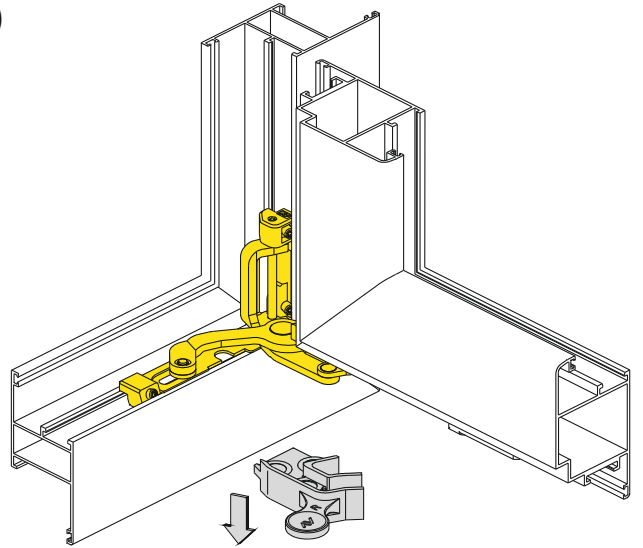

Smontaggio anta - disassembling sash - demontage du vantail - desenganche de la hoja - ausbau des flügels - Rozbiórka skrzydła - Снятие створки

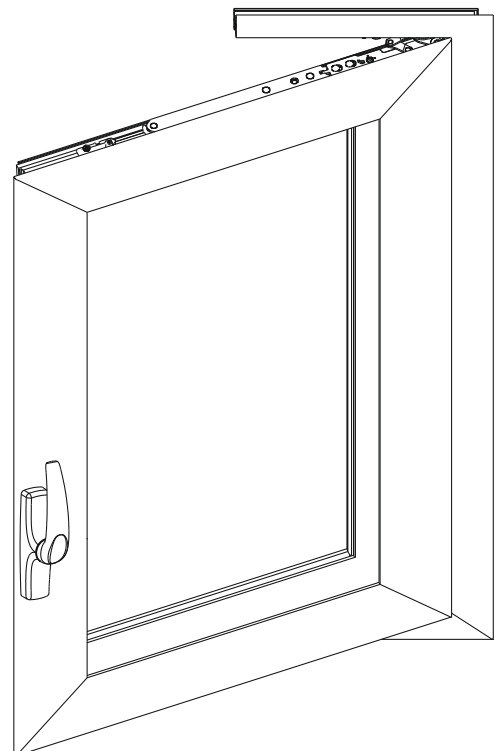
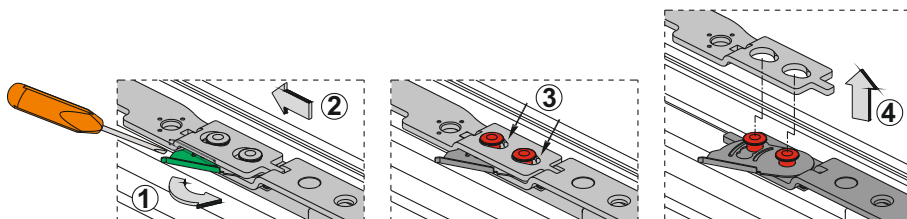

Kit da abbinare ai gruppi base anta ribalta e alle cerniere per anta affiancata / Kit to use with tilt and turn basic kit and with the secondary leaf hinges  
 / Kit il faut l'utiliser avec les modules de base OB et avec les paumelles du vantail associé / Kit de utilizar con los kit de la oscilo-batiente y con las bisagras de la hoja pasiva / Kit für Ein- und Doppelflügelige Dreh-Kipp Fenster, zusätzlich zum Basis Kit zu verwenden / Zespół do przyłączenia do grup podstawowych ze skrzydłem obrotowo odchylanym i zawiasami skrzydła przyległego / Комплект на для использования с основным поворотно-откидным комплектом или с петлями для прилегающей створки.

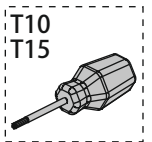
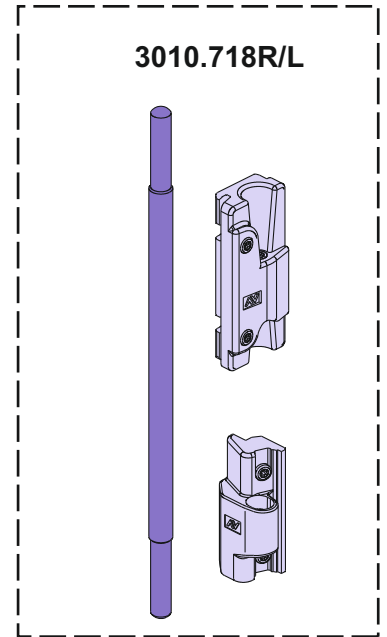
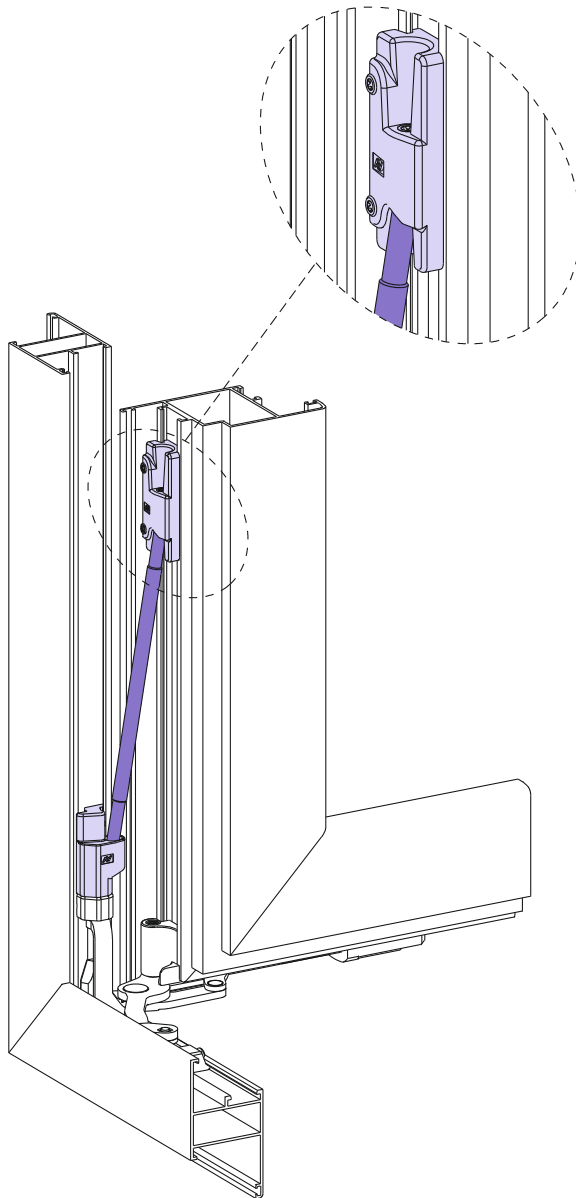

**REGOLAZIONE IN ALTEZZA (+2 mm) - VERTICAL ADJUSTMENT (+2 mm) - REGLAGE VERTICAL (+2 mm) - REGULACIÓN VERTICAL (+2 mm) - JUSTIERUNG DER HÖHE (+2 mm) - REGULACJA WYSOKOŚCI (+2mm) - РЕГУЛИРОВКА ПО ВЫСОТЕ (+2 мм)**

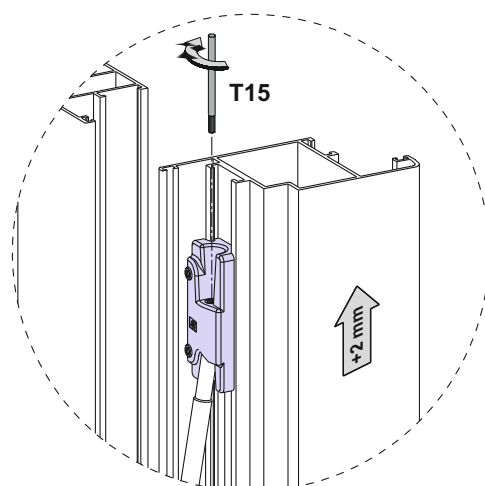
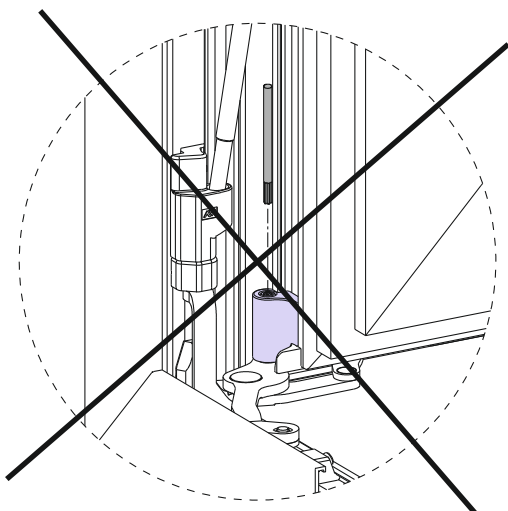

**Regolazioni realizzabili - Achievable adjustments - Réglages réalisables - Regulaciones realizables - Mögliche Einstellungen - Możliwe regulacje - Возможные регулировки**

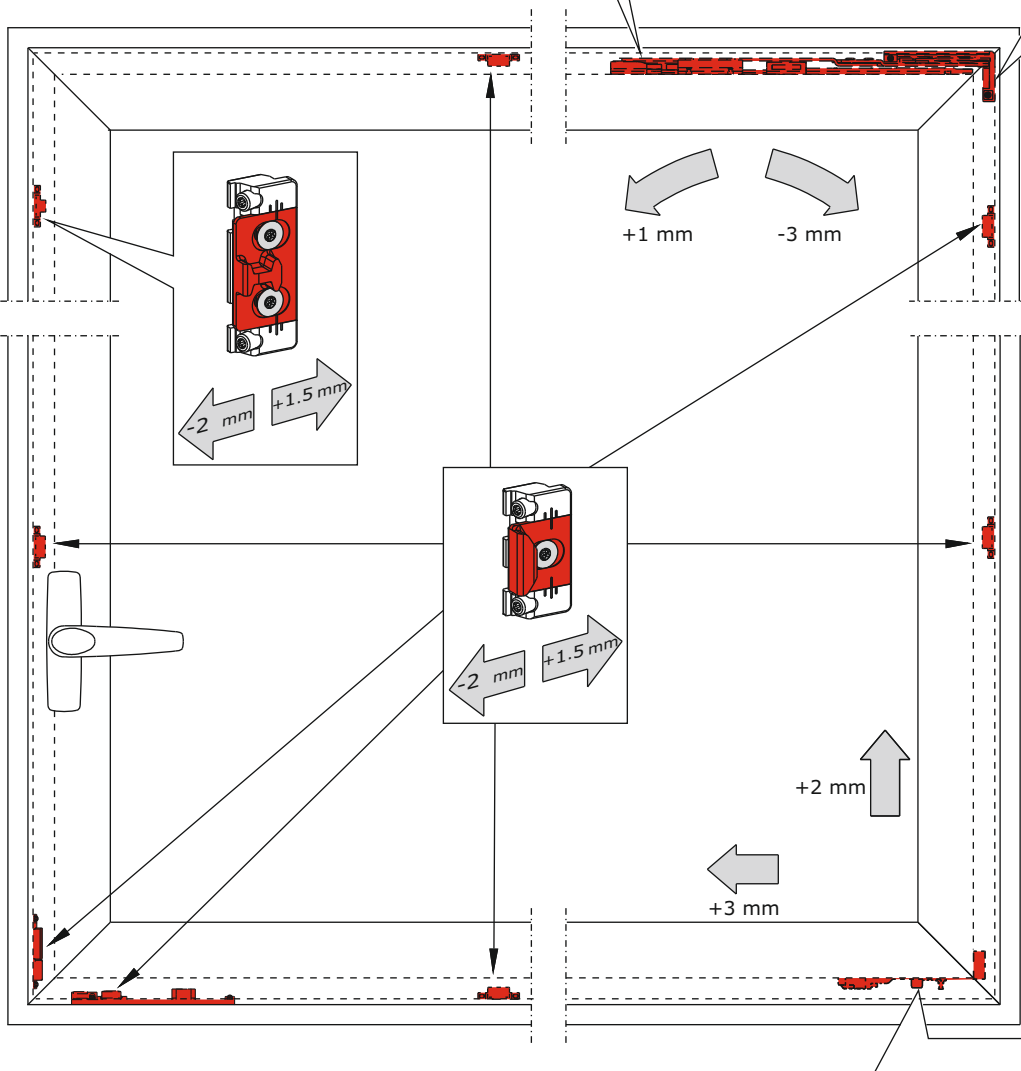
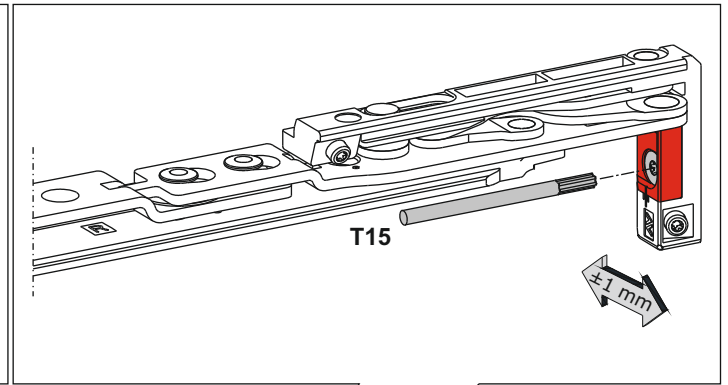
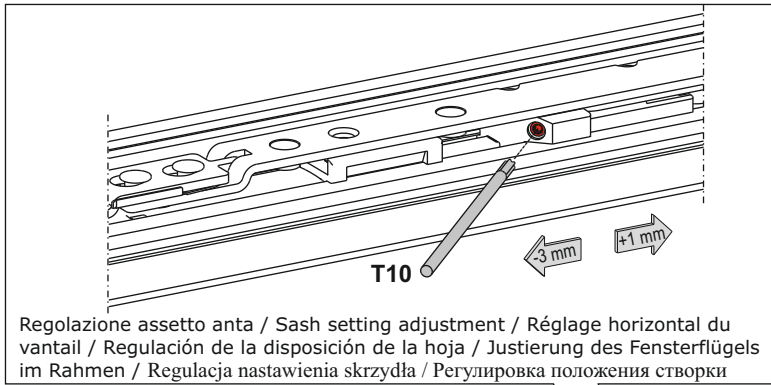

Regolazione in luce e in altezza della cerniera inferiore

Lower hinge, clearance and height adjustment

Réglage en feuillure et en hauteur de la paumelle inférieure

Regulación de la luz y de la altura de la bisagra inferior

Falzlufteinstellung des Ecklagers

Zawiasa dolna, regulacja luzu i na wysokość

Нижняя петля, регулировка по горизонтали и по вертикали

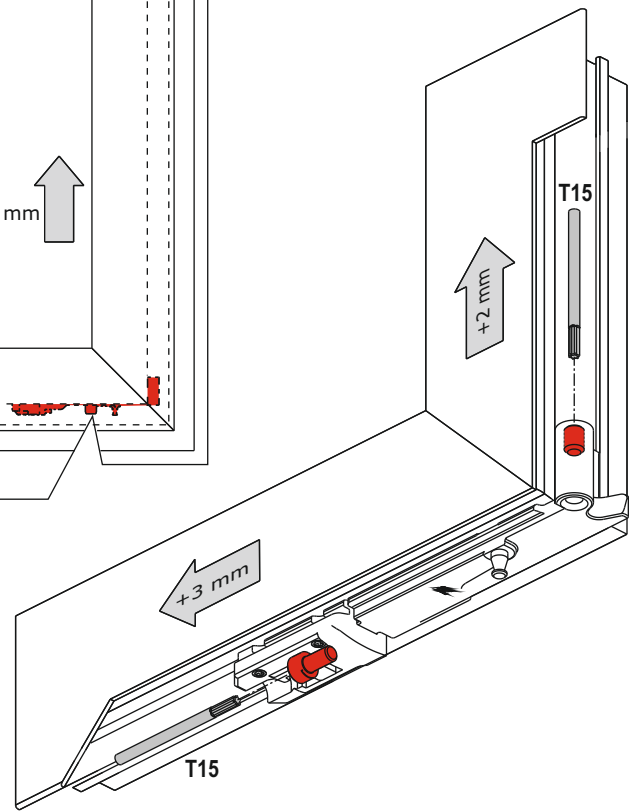
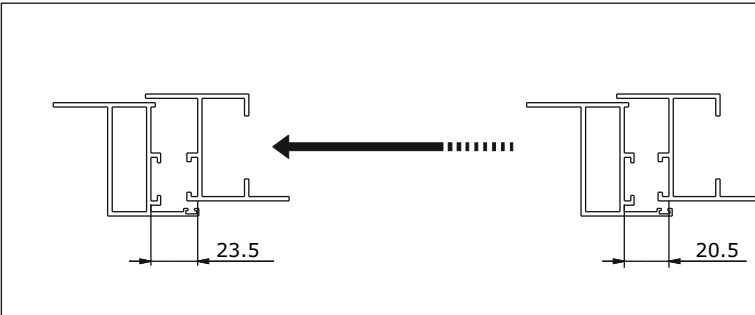



**Microventilazione - Night ventilation - Microventilation - Microventilación  
Mikrolüftung - Mikrowentylacja - Микропроветривание**

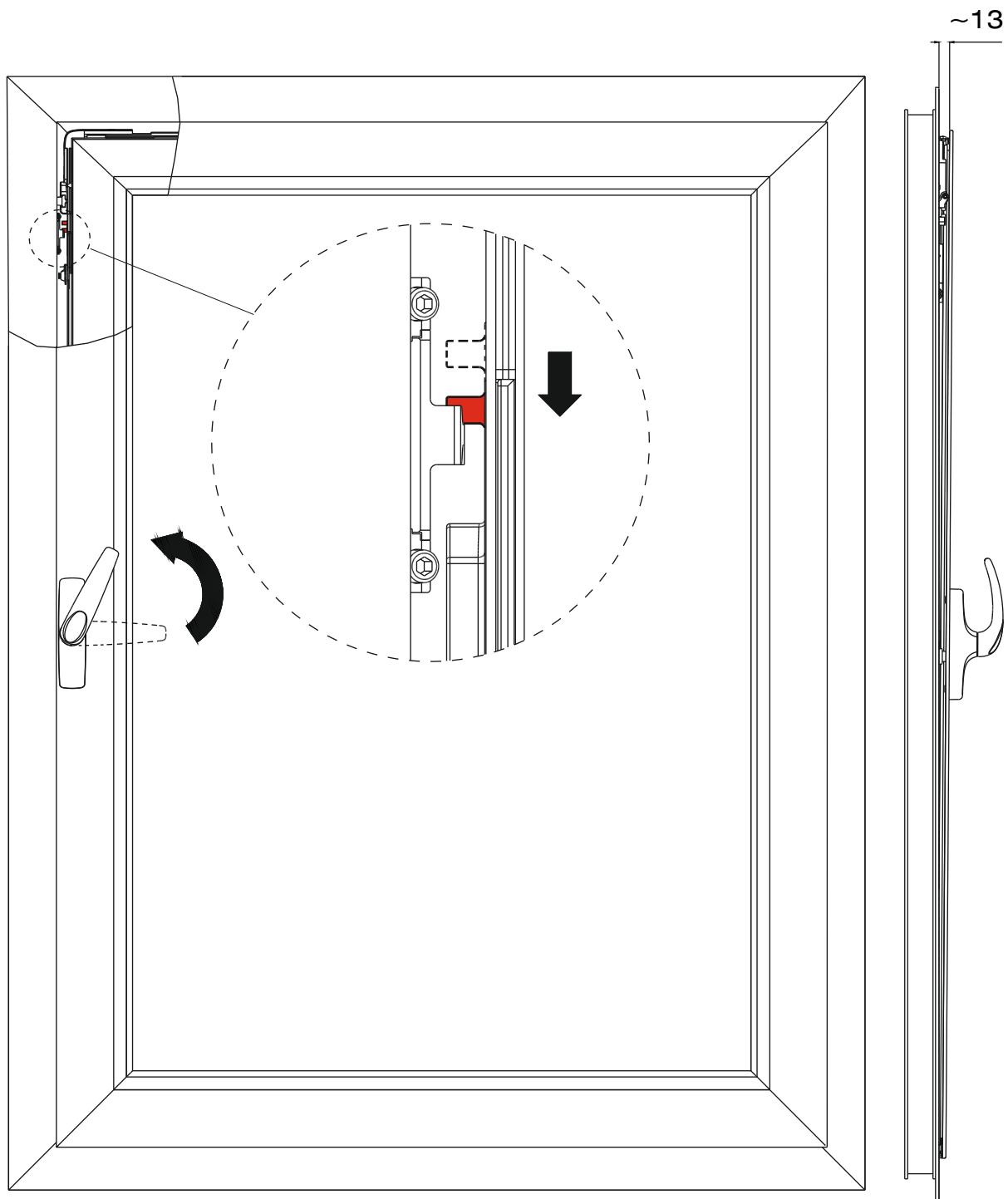

Per la microventilazione, con la cremonese in posizione di vasistas, scostare leggermente l'anta e ruotare la cremonese fino al blocco sull'incontro registrabile superiore.

To do the night ventilation opening, turn the handle in tilt position and open slightly the leaf, then turn the handle until the block on the upper adjustable keeper.

Pour la microventilation, avec la crémonne en position d'ouverture à soufflet, déplacer le vantail et tourner la crémonne jusqu'au blocage sur la gâche réglable supérieure.

Para la microventilación, con la cremona en posición de abatible, desplazar un poco la hoja y girar la cremona hasta que se bloquee sobre el cerradero regulable superior.

Für die Mikrolüftung bei in Kippposition befindlichem Getriebegriff den Flügel leicht verschieben und den Getriebegriff drehen, bis er auf dem einstellbaren oberen Anschlag arretiert.

W celu mikrowentylacji, przy uchwycie w pozycji górnego skrzydła okiennego, odsunąć lekko skrzydło i obrócić uchwyt aż do zablokowania na górnym ustalaczu regulowanym.

Для микропроветривания: повернуть ручку в положение фрамужного открывания, приоткрыть створку и повернуть ручку до упора в верхней регулируемой ответной планке.

Kit nasello di chiusura e incontro registrabile (art. 3200.805R/L) in sostituzione del paletto superiore - Kit of locking piece and adjustable keeper (art. 3200.805R/L) in substitution of the upper bolt - Kit de pêne de fermeture et gâche réglable (réf. 3200.805R/L) au lieu du verrou supérieur - Kit compuesto por el contracierre y el cerradero regulable (art. 3200.805R/L) en lugar del pasador superior - Verschlusssteil Kit und justierbarer Verschluss (Artikel 3200.805 R/L) als Ersatz des oberen Bolzens - Zestaw elementu blokującego i ustalacza regulowanego (art. 3200.805R/L) w zastępstwie zasuwki górnej - Комплект из запирающей части и регулируемой ответной части (арт. 3200.805R/L) в качестве замены верхнего шпингалета

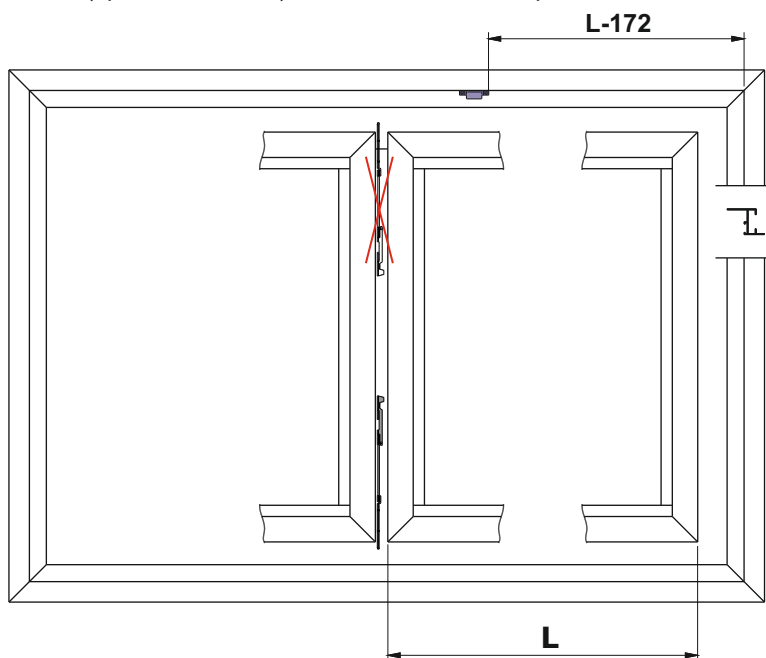

Posizionamento dell'incontro registrabile sul telaio fisso (destra)  
Adjustable keeper positioning on the fixed frame (RH)  
Positionnement de la gâche réglable sur le dormant (d.te)  
Emplazamiento del cerradero regulable sobre el marco fijo (dro.)  
Positionierung des einstellbaren Anschlags am Rahmen (rechts)  
Umieszczenie ustalacza regulowanego na ramie nieruchomej (prawa)  
Расположение регулируемой ответной планки на раме (для окна с правыми петлями)

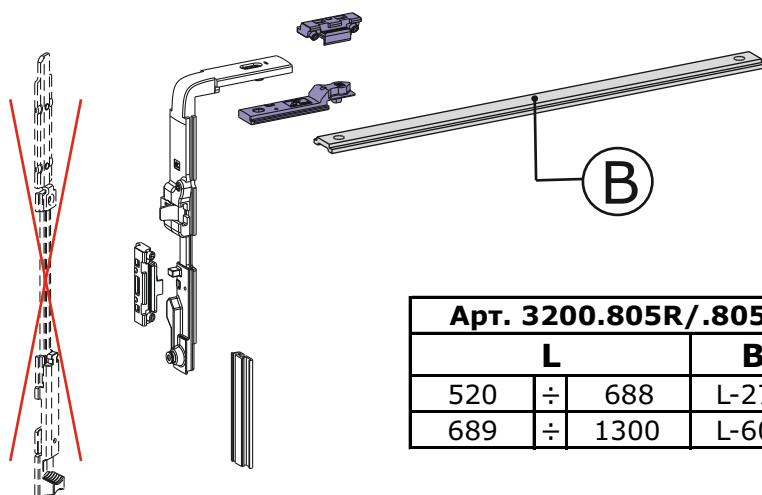

Art. 3200.805R/.805L			
L		B	
520	÷	688	L-276
689	÷	1300	L-600

Gli accessori descritti in questa istruzione funzionano correttamente soltanto se la finestra è stata installata senza ostacoli che impediscano l'apertura dell'anta (110°). Nel caso in cui questo non fosse possibile, si consiglia l'utilizzo del braccio limitatore di apertura art. 1343.4.

The accessories described in this fitting instruction work correctly only if the window has been installed without obstacles that they could hinder the opening. If some obstacles obstruct the total casement opening (110°), it's suggested to use the damping-effect opening limiter arm stay art. 1343.4.

Les accessoires indiqués dans cette instruction de montage marchent d'une manière correcte seulement si la fenêtre a été installée sans des obstacles qui ne permettent pas la totale ouverture du vantail (110°). Par contre, c'est conseillé d'utiliser le compas limiteur d'ouverture à frein art. 1343.4.

Los accesorios indicados en este plan de montaje funcionan correctamente sólo si la ventana ha sido montada sin obstáculos que impiden la abertura completa de la hoja (110°). Si esto no se puede, entonces se aconseja utilizar el compás limitador de abertura art. 1343.4.

Die in dieser Montageanleitung beschriebenen Beschläge funktionieren nur korrekt, wenn das Fenster ohne Hindernisse eingebaut wurde, die das vollständige Öffnen des Flügels (110°) verhindern. Sollte dies nicht möglich sein, raten wir zur Verwendung der Schere mit Öffnungsbegrenzung Art. 1343.4.

Opisane w tej instrukcji akcesoria funkcjonują prawidłowo wtedy, kiedy okno zostało zainstalowane bez przeszkód, które nie pozwalają na otwarcie skrzydła (110°). Gdyby było to niemożliwe, zaleca się zastosowanie ramienia ograniczającego otwarcie art. 1343.4.

Фурнитура, описанная в данной инструкции, работает правильно только при условии, что никакие препятствия не мешают открыванию створки (110°). Если это невозможно, рекомендуется использовать ограничитель открывания арт. 1343.4.

3201.22R/L > 800 mm  
3201.20R/L > 600 mm

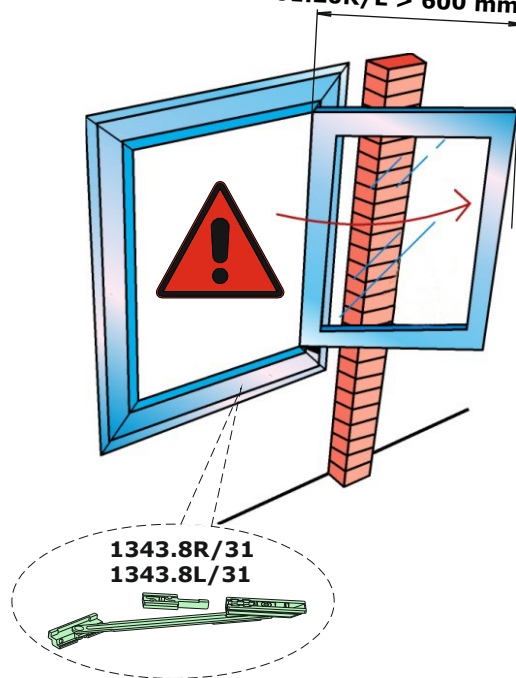

La SAVIO non risponde per vizi o danni causati dal mancato rispetto:  
-del campo di applicazione (dimensioni, vetratura e numero dei punti di chiusura);  
-delle indicazioni riportate su questo foglio di istruzioni per il montaggio;  
-del non corretto e completo montaggio dei singoli particolari.

Rispetto alle presenti informazioni la SAVIO si riserva di apportare qualsiasi modifica in qualsiasi momento senza alcun preavviso.

Si ricorda che il numero dei punti di chiusura per i diversi campi di applicazione illustrati, è puramente indicativo. L'ottenimento delle prestazioni finali del serramento (soprattutto se particolarmente pesante), è condizionato:  
dalla robustezza e dall'inerzia del profilo, dal funzionamento della guarnizione, dalla pressione su di esso determinata dalla sua posizione nell' edificio e dall' ubicazione di quest' ultimo. L' insieme di questi parametri potrebbe richiedere un numero di punti di chiusura superiore e/o posizionati diversamente.  
Il perfetto funzionamento delle nostre anta-ribalta è garantito solo dall'uso delle nostre specifiche cremonesi.

SAVIO is not liable for defects or damage caused by failure to observe:  
-the field of application (dimensions, glazing and number of locking points);  
-the information contained in this assembly instructions sheet;  
- incorrect or incomplete assembly of individual parts.

With respect to the present information SAVIO reserves the right to make any modifications it deems necessary at any time and without notice.

The number of locking points for the various fields of application illustrated in this instruction sheet is purely guideline. The final performance of the window (especially in the case of particularly heavy units), depends on:  
the strength and inertia of the profile, operation of the weather seal, the pressure exerted on the window in relation to the position of the window in the building and the site of the building. The combination of the foregoing parameters may result in the need for a greater number of locking points and/or different positioning of the locking points.

Perfect operation of our tilt-and-turn window is assured only when using our specific handles.

SAVIO ne répond pas des vices et dommages causés par le non-respect:  
-du champ d' application (dimensions, vitrage et nombre de points de fermeture);  
-des indications de pose précisées sur ce plan de montage;  
-du montage correct et complet de toutes les pièces de la ferrure.

SAVIO se réserve le droit d' apporter toute modification aux informations reportées sur ce plan, à tout moment et sans préavis.

Il est rappelé que le nombre de points de fermeture, correspondant aux divers champs d' application indiqués, est purement indicatif.

L' obtention des performances de la fenêtre (surtout si son poids est particulièrement important) est lié: à l' inertie et à la robustesse du profil, à l' action du joint, à la pression exercée sur celle-ci qui est déterminée par son emplacement dans le bâtiment et par la zone de construction de ce dernier. L'ensemble de ces paramètres pourraient nécessiter un nombre de points de fermeture supérieurs et/ou positionnés de façon différente.

Le fonctionnement de notre oscillo-battant est garanti seulement dans le cas de l' utilisation de nos crémones.

SAVIO no se hará cargo de los daños causados por vicios o no respetar:  
-el campo de aplicación (dimensiones, peso, espesor del cristal, número de puntos de cierre);  
-por no seguir las indicaciones de montaje explicadas en esta hoja;  
-el correcto y completo montaje de todas las piezas.

Respecto a las presentes informaciones, SAVIO se reserva el derecho de realizar cualquier modificación en cualquier momento sin previo aviso. Se recuerda que el número de los puntos de cierre para los diversos campos de aplicación ilustrados, es puramente indicativo.

Los ajustes finales de la ventana (en particular si es muy pesante) dependerán de la perfección y robustez de los perfiles, las gomas, la presión del viento, la situación de la ventana respecto al edificio y del edificio mismo. La conjunción de varios parámetros podría requerir un número de puntos de cierres superior y/o posicionados diversamente. El perfecto funcionamiento de nuestras oscilo-batientes es garantizado sólo en el caso que se utilicen nuestras específicas cremonas.

Die Firma SAVIO haftet nicht für Mängel oder Schäden die ergeben durch:  
- Nichtinhaltung des Anwendungsbereichs (Abmessungen, Glasstärke, Anzahl der Verschlusspunkte);  
- Missachtung der in dieser Montageanleitung enthaltenen Hinweise;  
- Falscher oder unvollständiger Einbau der einzelnen Bauteile.

Hinsichtlich dieser Informationen behält sich die Firma SAVIO vor, jederzeit beliebige Änderungen ohne vorherige Benachrichtigung vorzunehmen.

Es wird darauf hingewiesen, dass die Anzahl der Verschlusspunkte für die jeweils erläuterten Anwendungsbereiche einen reinen Richtwert bilden. Die Erzielung der endgültigen Leistungen des Fensters oder der Tür (besonders wenn diese sehr schwer sind) ist abhängig von:  
der Robustheit und Trägheit des Profils, der Funktionstüchtigkeit der Dichtung, dem durch die Position im Gebäude und dessen Lage darauf ausgeübten Druck. Alle diese Parameter zusammen erfordern möglicherweise eine höhere Anzahl von Verschlusspunkten und/oder eine andere Positionierung.

Die perfekte Funktionstüchtigkeit unserer Dreh-Kipp-Beschläge wird nur durch die Verwendung unserer spezifischen Getriebegriffe gewährleistet.

Firma SAVIO nie ponosi żadnej odpowiedzialności za szkody spowodowane nieprzestrzeganiem:

- wskazanego zakresu stosowania (wymiaru, oszklenie i ilość punktów zamknięcia);  
- wskazówek podanych na niniejszym arkuszu z instrukcjami montażowymi;  
- jak też spowodowane niewłaściwym i niekompletnym zamontowaniem poszczególnych detali.

Firma SAVIO zastrzega sobie prawo wnoszenia do niniejszych informacji dowolnych zmian w dowolnej chwili, bez obowiązku uprzedzenia.

Należy uwzględnić, iż ilość punktów zamknięcia podanych dla rozmaitych zilustrowanych niniejszym zastosowań ma charakter czysto orientacyjny. Uzyskanie rezultatów końcowych działania okna (zwłaszcza w przypadku, gdy jest ono dość ciężkie) jest uwarunkowane: solidnością i stabilnością kształtki, skutecznością działania uszczelnienia, siły oddziaływania wiatru uzależnionej od położenia okna w budynku, oraz usytuowania samego budynku. Wszystkie te czynniki razem wzięte mogą wymagać większej ilości punktów zamknięcia i/ lub innego ich rozmieszczenia.

Doskonałe działanie naszych okien jest zapewnione wyłącznie w przypadku zastosowania naszych specjalnych uchwytych.

Компания САВИО не несет ответственности за дефекты и ущерб, возникшие в результате несоблюдения:

- диапазона применения (размеров, веса, толщины стекла, кол-ва точек запираения);  
- указаний, представленных в данной инструкции по сборке;  
- правильности и завершенности сборки каждого узла и компонента.

Компания САВИО может в любое время и без предварительного извещения изменять информацию, представленную в данной инструкции.

Указание количества точек запираения в каждом конкретном случае применения носит чисто рекомендательный характер. Эффективность работы окна (особенно достаточно тяжелого) зависит от прочности и неподвижности профиля, от работы уплотнителей, от силы давления ветра на окно, обусловленной расположением окна и самого здания. Совокупность этих параметров может потребовать большее количество точек запираения или изменение их расположения.

Безупречное функционирование наших поворотно-откидных систем может быть гарантировано только при использовании наших специальных ручек.

- 3 anni o 5.000 cicli  
- 3 years or 5.000 cycles  
- 3 ans ou 5.000 cycles  
- 3 años o 5.000 ciclos  
- Weiteren 3 Jahre ein (bzw. alle 5.000 Öffnungszyklen)  
- 3 lata (albo co 5.000 cykli otwierania)  
- Повторяйте смазку каждые три года (или каждые 5000 циклов открывания)

