

CAMPO DI APPLICAZIONE:

- Esegibile con spessore Max del vetro di mm 50
- Esegibile con spessore Max del vetro indicato (es. mm 46)
- Non eseguibile

N.B.: Lo spessore del vetro si riferisce allo spessore del materiale senza camera d'aria.

APPLICATION FIELD

- Feasible with max glass thickness of 50 mm
- Feasible with max glass thickness shown (e.g. 46 mm)
- Not feasible

Note: The glass thickness refers to the thickness of the material without air space.

DOMAINE D' APPLICATION

- Réalisation possible avec épaisseur max du produit verrier de 50 mm
- Réalisation possible avec épaisseur max du produit verrier indiquée (ex. 46 mm)
- Non réalisable

Note: L' épaisseur du vitrage indiquée correspond au produit verrier seulement (sans vide d'air).

CAMPO DE APLICACIÓN

- Puede ser utilizado con un espesor máximo del cristal de mm 50
- Puede ser utilizado con el espesor máximo del cristal indicado (ey. mm 46)
- No ejecutable

Nota: en los espesores del cristal no se ha tenido en cuenta la cámara de aire.

ANWENDUNGSBEREICHE:

- Verwendbar bis max. Glasstärke 50 mm
- Verwendbar bis zur angegebenen Glasstärke (z.B. 46 mm)
- Nicht verwendbar

Hinweis: Die Glasstärkenangabe bezieht sich auf die Stärke von Vollglas.

AV SAVIO**RIBANTA 4**

**Testata secondo le Norme
EN 13126-8:2017 + EN 1191:2012**

Anta-ribalta Manovra tradizionale
per profili a Camera Unificata e NC International

Traditional manoeuvre tilt and turn
for Euro-grooves profiles

Oscillo-battant Manoeuvre Traditionnelle
pour profils à Chambres Européennes

Oscilo-batiente Maniobra Tradicional
para perfiles a Cámara Unificada y NC International

Dreh-Kipp Beschlag
Für Euro-Nut

3040.701/.709/.721/.729/.734

- *Peso max dell' anta 100 Kg
- *Leaf max weight 100 Kg
- *Poids max du vantail Kg 100
- *Peso máx de la hoja kg 100
- *Maximales Flügelgewicht 100 Kg

H	2800	●	44	32	26	22	18	16	14	13	11	10	9	9
	2700	●	46	34	27	23	19	17	15	13	12	11	10	9
	2600	●	48	36	28	24	20	17	15	14	12	11	10	10
	2500	●	●	37	30	25	21	18	16	14	13	12	11	10
	2400	●	●	39	31	26	22	19	17	15	14	12	11	10
	2300	●	●	41	33	27	23	20	18	16	14	13	12	11
	2200	●	●	43	34	28	24	21	19	17	15	14	13	12
	2100	●	●	46	36	30	26	22	20	18	16	14	13	12
	2000	●	●	48	38	32	27	24	21	19	17	15	14	13
	1900	●	●	●	41	34	29	25	22	20	18	16	15	14
	1800	●	●	●	43	36	31	27	23	21	19	17	16	14
	1700	●	●	●	46	38	33	28	25	22	20	18	16	14
	1600	●	●	●	49	41	35	30	27	24	22	19	16	14
	1500	●	●	●	●	44	38	33	29	26	23	20	16	14
	1400	●	●	●	●	48	41	35	31	28	23	20	16	14
	1300	●	●	●	●	●	44	38	34	29	24	20	16	14
	1200	●	●	●	●	●	48	42	36	29	24	20	17	13
	1100	●	●	●	●	●	●	45	36	29	24	20	15	11
	1000	●	●	●	●	●	●	46	36	29	24	17	12	8
	900	●	●	●	●	●	●	46	36	28	19	13	8	4
	800	●	●	●	●	●	●	47	34	22	14	8	3	X
	700	●	●	●	●	●	●	42	25	14	6	X	X	X
		350	400	500	600	700	800	900	1000	1100	1200	1300	1400	1500
		L												

3040.703/.710/.730/.745

- Peso max dell' anta 70 Kg (senza viti supplementari)
- Leaf max weight 70 Kg (without supplementary screws)
- Poids max du vantail Kg 70 (sans les vis supplémentaires)
- Peso máx de la hoja Kg 70 (sin tornillos suplementarios)
- Maximales Flügelgewicht 70 Kg (ohne zusätzliche Schrauben)

H	2800	35	29	22	17	14	12	10	9	8	7	7	6	6
	2700	37	31	23	18	15	13	11	10	9	8	7	6	6
	2600	39	32	24	19	16	13	11	10	9	8	7	7	6
	2500	40	34	25	20	16	14	12	11	9	8	8	7	6
	2400	42	35	26	21	17	15	13	11	10	9	8	7	7
	2300	45	37	29	22	18	15	13	12	10	9	8	8	7
	2200	47	39	29	23	19	16	14	12	11	10	9	8	8
	2100	●	41	31	24	20	17	15	13	12	10	9	9	8
	2000	●	44	32	26	21	18	16	14	12	11	10	9	8
	1900	●	46	34	27	23	19	17	15	13	12	11	10	9
	1800	●	49	37	29	24	20	18	16	14	13	11	10	10
	1700	●	●	39	31	26	22	19	17	15	13	12	11	10
	1600	●	●	42	33	28	23	20	18	16	14	13	12	11
	1500	●	●	45	36	30	25	22	19	17	16	14	13	12
	1400	●	●	49	39	32	27	24	21	19	17	15	14	13
	1300	●	●	●	42	35	30	26	23	20	18	17	15	14
	1200	●	●	●	47	38	33	28	25	22	20	18	17	13
	1100	●	●	●	●	43	36	32	28	25	22	20	15	11
	1000	●	●	●	●	48	41	35	31	28	24	17	12	8
	900	●	●	●	●	●	46	40	35	28	19	13	8	4
	800	●	●	●	●	●	46	34	22	14	8	3	X	X
	700	●	●	●	●	●	41	25	14	6	X	X	X	X
		350	400	500	600	700	800	900	1000	1100	1200	1300	1400	1500
		L												

H = Altezza anta mobile / Moving leaf height / Hauteur vantail / Altura hoja móvil / Höhe des beweglichen Flügels
L = Larghezza anta mobile / Moving leaf width / Largeur vantail / Anchura hoja móvil / Breite des beweglichen Flügels

Pezzi necessari per realizzare il serramento in funzione delle dimensioni **L** e **H** dell'anta mobile

Pieces needed for realizing a window/door according to moving leaf **L** and **H** dimensions / Modules nécessaires à la réalisation du châssis en fonction des dimensions **L** et **H** du vantail / Piezas necesarias para realizar el carramiento en función de las dimensiones **L** y **H** de la hoja móvil / Benötigte Teile zur Fensterherstellung in Abhängigkeit von **L** und **H** gemäß den nebenstehenden Abbildungen.

Descrizione Description Descripción Bezeichnung	Articolo Article Artículo Artikel	Pz. Pcs. Stck.	Dimensioni anta / Sash dimensions / Dimensions du vantail / Dimensiones de la hoja / Abmessung des Fensterflügel								Anta semi-fissa / Semi-fixed casement / Vantail semi-fixe / Hoja pasiva / Halbbeweglich, Standflügel		
			H mm	700 1400	1401 2800	700 1400	1401 2800	700 1400	1401 2800	800 1400		1401 2800	
			L mm	350 494	495 1200	1201 1400	1401 1500						
Braccio corto Short arm / Compas court / Compás corto / Kurzer Schere	3040.752	5		1									
	3040.772	20											
Braccio standard Standard arm / Compas standard / Compás estándar / Standard Schere	3000.751	5				1		1		1			
	3000.771	20							1		1		
Braccio supplementare / Supplementary arm / Compas supplémentaire / Compás suplementario / Zusätzliche Schere	3150.800	5							1		1		
Kit con fulcro a rinvio d'angolo / Corner transmission fulcrum Kit / Module avec dispositif de verrouillage à renvoi d'angle / Kit completo de fulcro con ángulo de reenvio / Grundlelement mit Drehpunkt mit Eckumlenkung	3150	5										1	
	3150.20	20		1	1			1					
Kit con fulcro verticale / Vertical fulcrum Kit / Module avec dispositif de verrouillage vertical / Kit con fulcro vertical / Grundlelement mit senkrechten Drehpunkt	3150.2	5											
	3150.22	20											
Kit di cerniere destre / Kit of RH hinges / Kit de paumelles droites / Kit de bisagras derechas / Bausatz Bänder DIN rechts	3040.701	5											
	3040.721	20											
Kit di cerniere destre per profili complanari interni / Kit of RH hinges for internally flush profiles / Kit de paumelles droites (profils affleurants intérieurs) / Kit de bisagras derechas (perfiles enrasados internos) / Bausatz Bänder DIN rechts (innenseite flächenb. Profile)	3040.703	5											
Kit di cerniere ambidestre / Kit of non-handed hinges / Kit de paumelles ambidextres / Kit de bisagras ambidiestras / Bausatz beidseitigen Bänder	3040.709	5											
	3040.729	20											
Kit di cerniere ambidestre per profili complanari interni / Kit of non-handed hinges for internally flush profiles / Kit de paumelles ambidextres (profils affleurants intérieurs) / Kit de bisagras ambidiestras (perfiles enrasados internos) / Bausatz beidseitigen Bänder (innenseite flächenb. Profile)	3040.710	5							1				
	3040.730	20											
Kit di cerniere ambidestre con dente di 4 mm, per profili complanari interni / Kit of non-handed hinges for internally flush profiles / Kit de paumelles ambidextres avec dente de 4 mm (profils affleurants intérieurs) / Kit de bisagras ambidiestras con diente de 4 mm (perfiles enrasados internos) / Bausatz beidseitigen Bänder (innenseite flächenb. Profile)	3040.745	5											
Kit di cerniere sinistre / Kit of LH hinges / Kit de paumelles gauches / Kit de bisagras izquierdas / Bausatz Bänder DIN links	3040.734	5											
Nasello di chiusura/Locking piece/Verrouilleur/Cierre/Verriegelungsteil	3100.821	40										1	
Incontro registrabile / Adjustable keeper / Gâche réglable / Punto de cierre regulable / Verstellbares Verschleißteil	1243.721	40										2	
Kit per 6 punti di chiusura / Kit for 6 locking points / Kit pour 6 points de fermeture / Kit para 6 puntos de cierre / Bausatz für 6 Verschlusspunkte	3000.820	5		1		1			1			1	
Dima per art.3150/.20-Positioning jig for art.3150/.20-Gabarit de pose pour art.3150/.20-Plantilla de emplazamiento para el art.3150/.20-Schablone für Art.3150/.20	3100.950	1				1						1	
Dima per art.3150.2/.22-Positioning jig for art.3150.2/.22-Gabarit de pose pour art.3150.2/.22- Plantilla de emplazamiento para el art.3150.2/.22-Schablone für Art.3150.2/.22	3100.951	1											
Kit di cerniere MORSA+ per anta affiancata / MORSA+ Hinges kit for secondary leaf / Kit de paumelles MORSA+ pour le vantail associé / Kit de bisagras MORSA+ para la segunda hoja / MORSA+ Bänder für Standflügel	1121/.1	50											1
Kit di cerniere per anta affiancata / Hinges kit for secondary leaf / Kit de paumelles pour le vantail associé / Kit de bisagras para la segunda hoja / Bänder für Standflügel	3040.830	5											
Punto di chius. suppl. lato cerniere / Supplementary locking point hinge side / Point de fermeture suppl. côté paumelle / Punto de cierre supl. lado bisagras / Unterer Schubriegel mit Verschlusspunkt	1246.832 (H>1400 mm)	40											1
Pailetta da agganciare Bolt Verrou Pasador Verriegelungsteil	3000.850 3000.851 3000.852 3000.853 3000.854 3000.896	20											2
Ferrogliera / Keeper / Gâche / Cerradero / Verschlussmulde	1404	100											
Ferrogliera / Keeper / Gâche / Cerradero / Verschlussmulde	1416.5	100											2
Ferrogliera registrabile / Adjustable keeper / Gâche réglable / Cerradero regulable / Einstellbares Verschlussmulde	1414	200											

Cremonesi e martelline/Cremona bolts and latches/Crémones et poignées/Cremonas y manillas simples/Getriebegriffs und Knebelgriffs

MANON

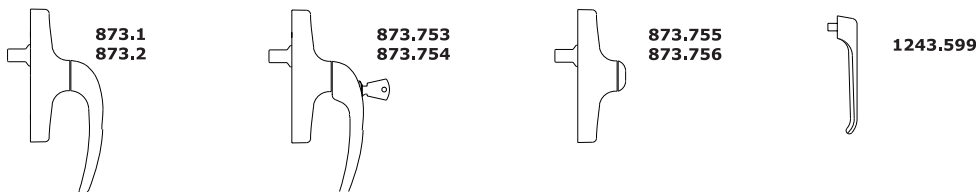

GIOCONDA

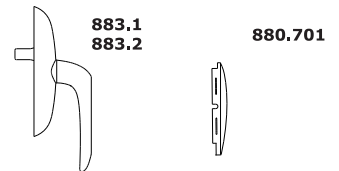

MONO+Martelline/Latches/Poignées/Manillas simples/Knebelgriffs

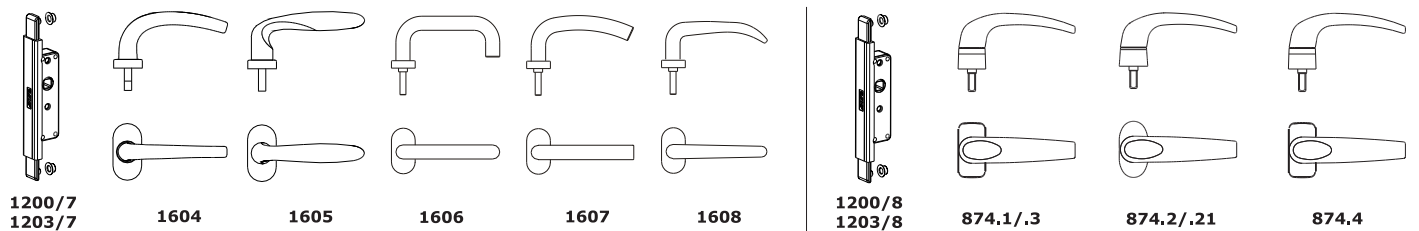

POSIZIONAMENTO ACCESSORI SU TELAIO FISSO (Destro)
 ACCESSORIES POSITIONING ON FIXED FRAME (RH)
 MONTAGE DES ACCESSOIRES SUR LE DORMANT (Droit)
 EMPLAZAMIENTO ACCESORIOS SOBRE EL MARCO FIJO (Derecho)
 POSTIONIERUNG DER BESCHLÄGE AM BLENDRAHMEN (Rechts)

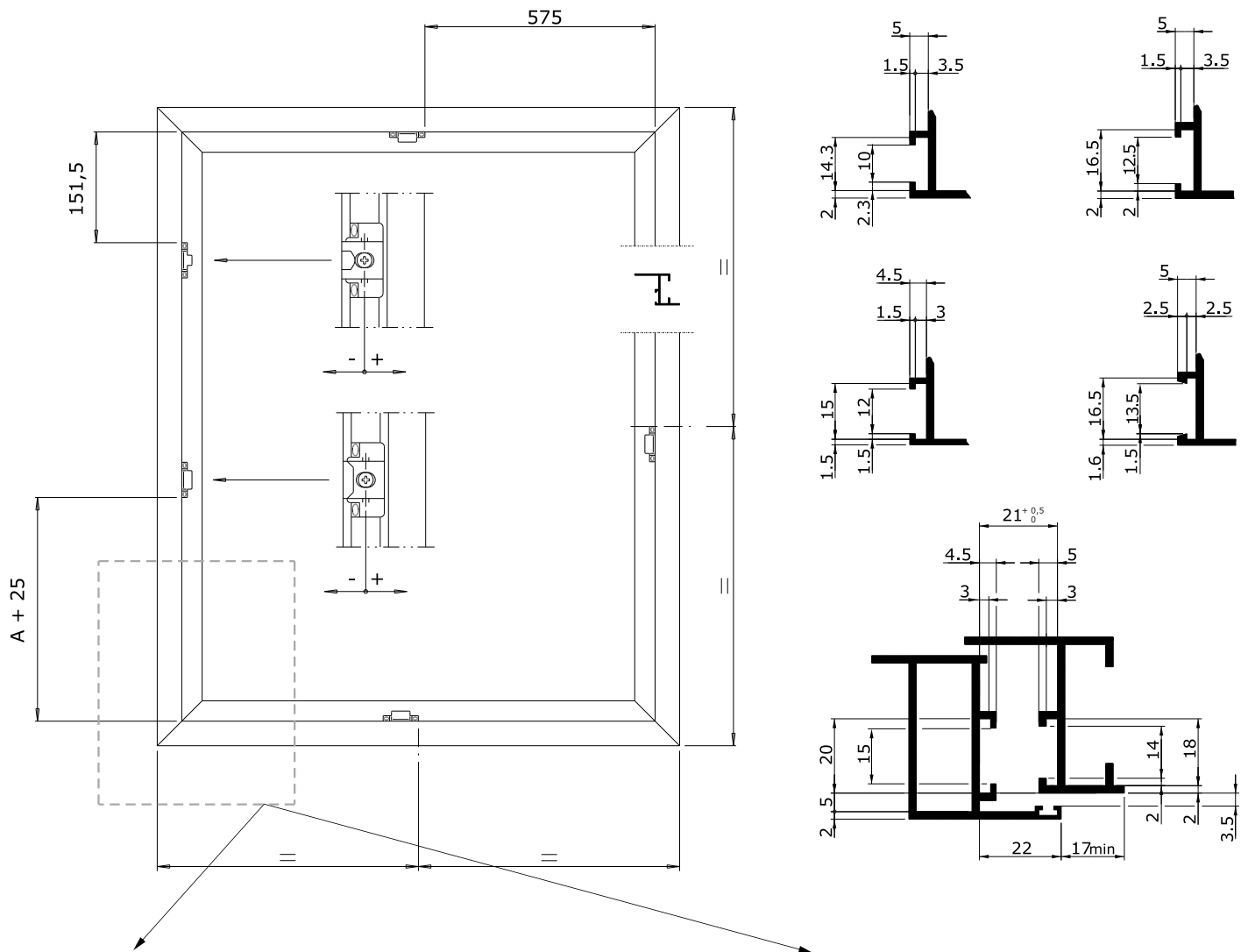

**Ribanta 4
3150.2/.22**

Con fulcro verticale - With vertical fulcrum
 Avec dispositif de verrouillage vertical
 Con fulcro vertical - Mit senkrechten Drehpunkt

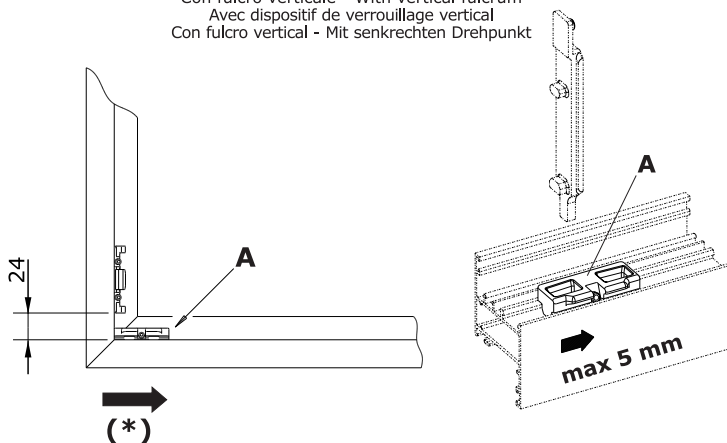

**Ribanta 4
3150/.20**

Con fulcro a rinvio d'angolo - Corner transmission fulcrum
 Dispositif de verrouillage avec renvoi d'angle
 Fulcro con ángulo de reenvío - Drehpunkt mit Eckumlenkung

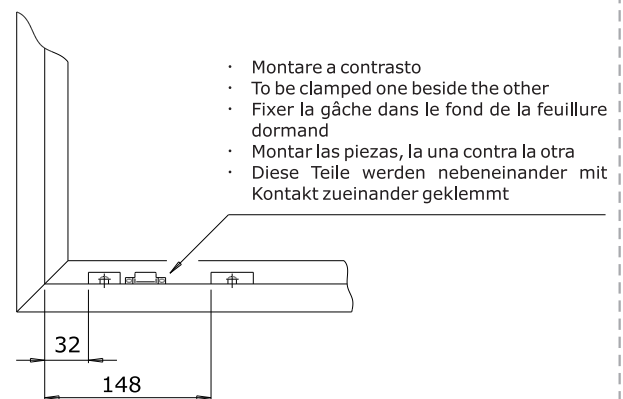

E' possibile ridurre il gioco in apertura a vastistas, spostando nel senso della freccia (max 5 mm) il particolare **A**.
 It is possible to reduce the clearance in tilt opening, by shifting in the arrow direction (max 5 mm) the particular **A**.
 Pour réduire le jeu en position de soufflet, déplacer la gâche **A** dans le sens de la flèche (maxi 5 mm).
 Se puede reducir el juego en abatible desplazando el particular **A** com indicado por la flecha (máx 5 mm).
 Es ist möglich den Spalt in der Kippöffnung verringern, einfach mit der Verschiebung gegen der Pfeilrichtung (max 5 mm) des Einzelteil **A**.

DIMA DI POSIZIONAMENTO ACCESSORI SU TELAIO FISSO
JIG FOR ACCESSORIES POSITIONING ON FIXED FRAME
GABARIT DE POSE DES ACCESSOIRES SUR LE DORMANT
PLANTILLA DE EMPLAZAMIENTO DE LOS ACCESORIOS SOBRE EL MARCO FIJO
SCHABLONE ZUR POSITIONIERUNG DER BESCHLÄGE AM BLENDRAHMEN

Con fulcro verticale - With vertical fulcrum
 Avec dispositif de verrouillage vertical
 Con fulcro vertical - Mit senkrechten Drehpunkt
3150.2/22

Con fulcro a rinvio d'angolo - Corner transmission fulcrum
 Dispositif de verrouillage avec renvoi d'angle
 Fulcro con ángulo de reenvío - Drehpunkt mit Eckumlenkung
3150/20

3100.951

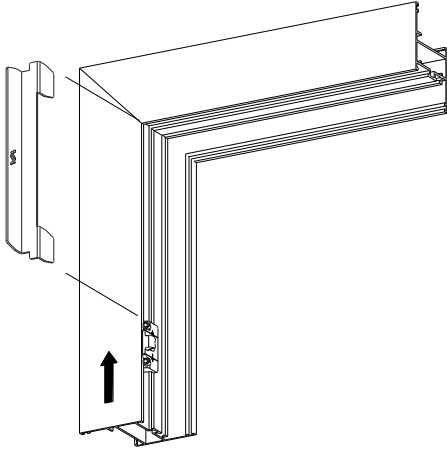

3100.950

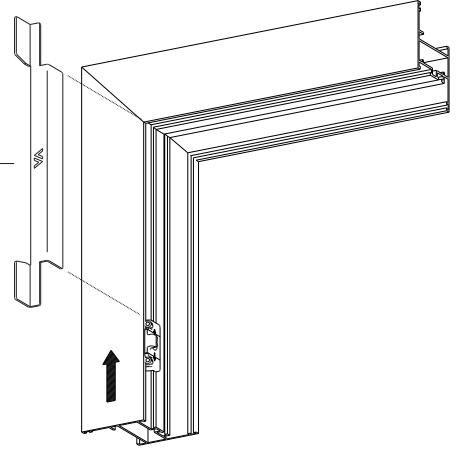

3100.951

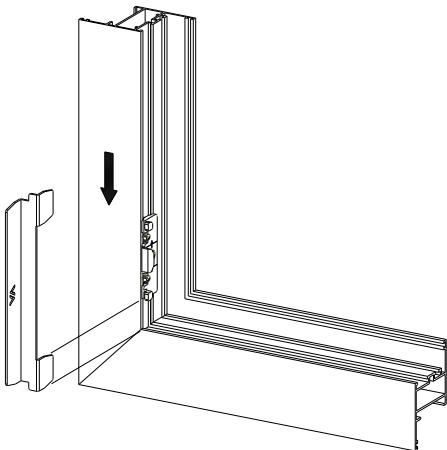

3100.950

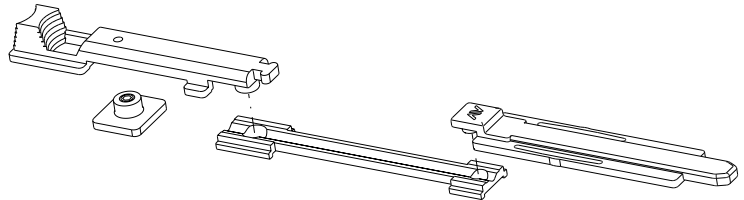
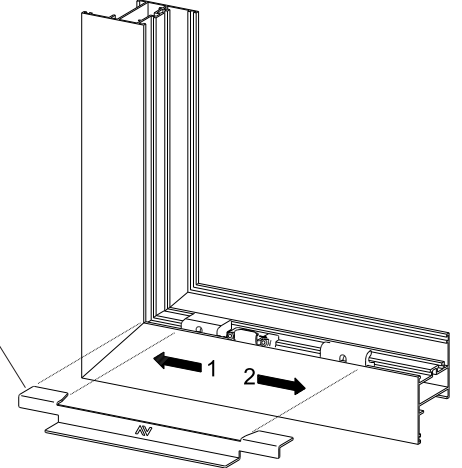

3000.850

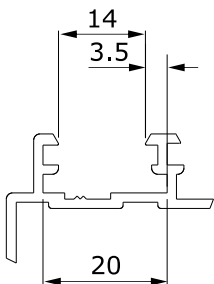

3000.851

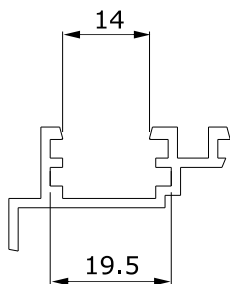

3000.852

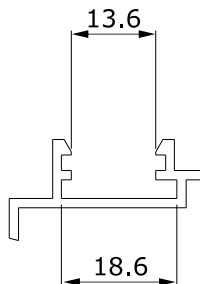

3000.853

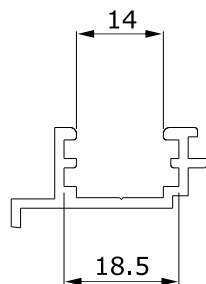

3000.854

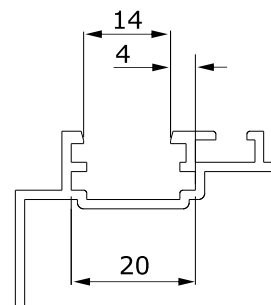

3000.896

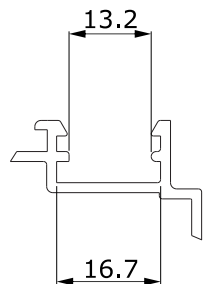

LAVORAZIONE ANTA MOBILE (Destra)
 MOVING LEAF MACHINING (RH)
 USINAGE POUR L'OUVRANT (Droit)
 MECANIZADOS PARA LA HOJA (Derecha)
 HERSTELLUNG FLÜGEL (Rechts)

D = 220⁺¹/₀ mm braccio corto
 366⁺¹/₀ mm braccio standard

D = 220⁺¹/₀ mm compás corto
 366⁺¹/₀ mm compás std.

D = 220⁺¹/₀ mm short arm
 366⁺¹/₀ mm standard arm

D = 220⁺¹/₀ mm kurze Schere
 366⁺¹/₀ mm standard Schere

D = 220⁺¹/₀ mm compas court
 366⁺¹/₀ mm compas std.

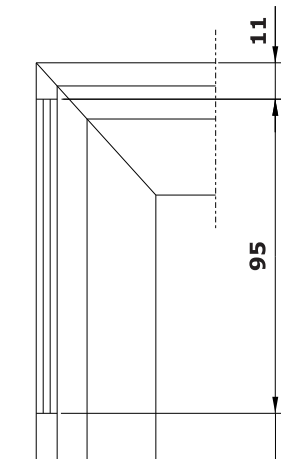
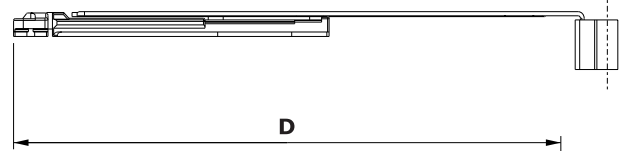

- Asportare la guarnizione
- Remove the gasket
- Enlever le joint
- Sacar la junta
- Die Dichtung entfernen

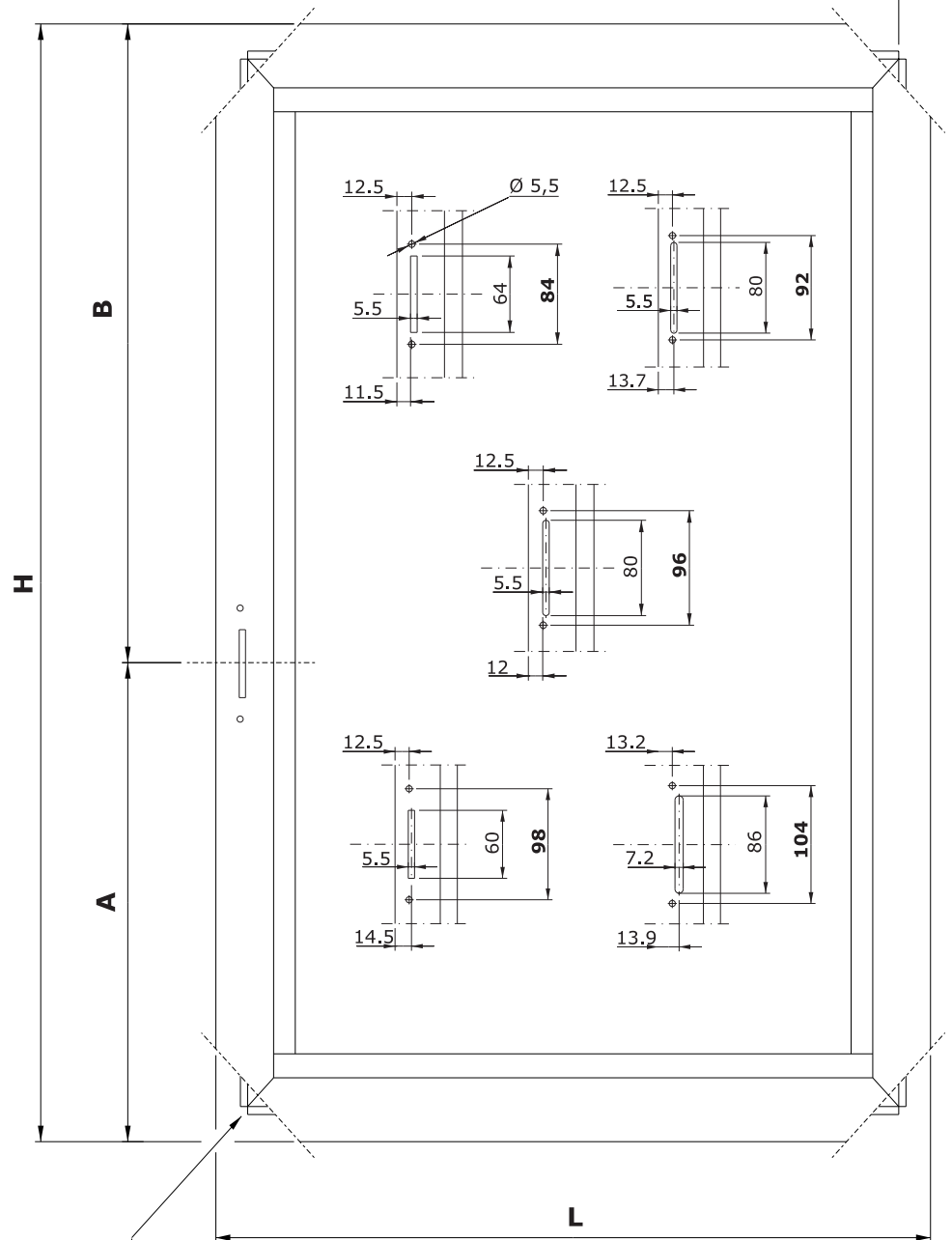
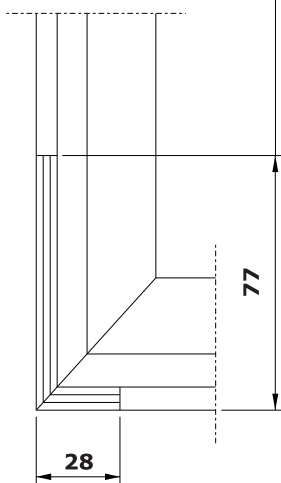

- Scantonare negli spigoli
- Cut the aluminium profile in the corner
- Couper dans les angles les gorges du profil
- Cortar el perfil en los ángulos
- Aufbrechen des Treibstangenkanals

MONTAGGIO CERNIERA SUPERIORE ED INFERIORE / UPPER AND LOWER HINGE FITTING / MONTAGE PAUMELLE SUPERIEURE ET INFERIEURE / MONTAJE BISAGRA SUPERIOR E INFERIOR / MONTAGE DER UNTEREN UND OBEREN BÄNDER

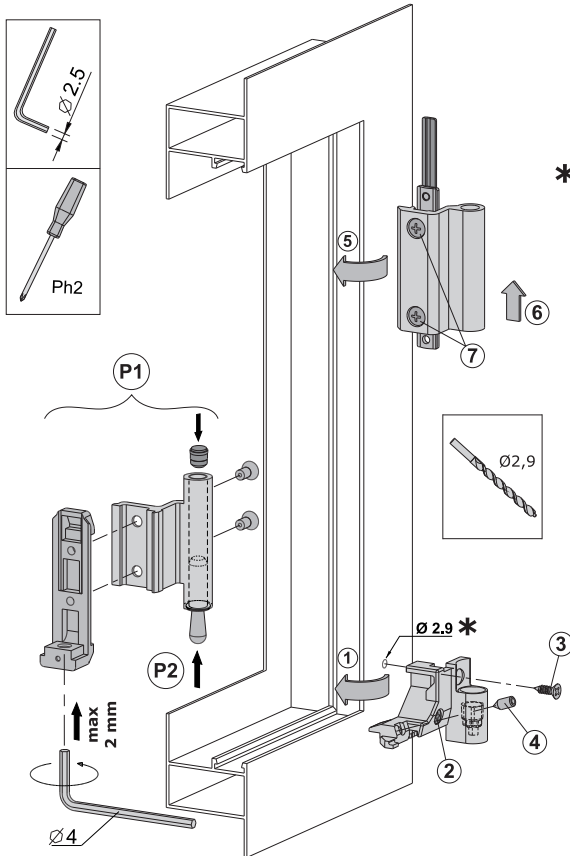

* - Usare il cardine come dima e forare $\varnothing 2,9$ mm. Se occorre forare la squadretta, aumentare il foro a $\varnothing 3,2$ per una profondità di almeno 12 mm, quindi avvitare la vite autofilettante TS $\varnothing 3,9 \times 13$ (3).

- Use the pivot hinge as jig and drill $\varnothing 2,9$ mm. If you need to drill the cornercleat, enlarge the hole at $\varnothing 3,2$ for a depth of at least 12 mm. Screw the self-tapping screw TS $\varnothing 3,9 \times 13$ (3).

- Utiliser le pivot comme gabarit et percer à $\varnothing 2,9$ mm. S'il faut percer l'équerre, augmenter le trou à $\varnothing 3,2$ pour une profondeur de 12 mm au moins. Visser la vis autotaraudeuse TS $\varnothing 3,9 \times 13$ (3).

- Utilizar el quicio como plantilla y taladrar a $\varnothing 2,9$ mm. Si es necesario taladrar la escuadra, alargar el taladro a $\varnothing 3,2$ para profundidades por lo menos de 12 mm. Atornillar el tornillo autoroscante TS $\varnothing 3,9 \times 13$ (3).

- Der Angelzapfen als Lehre benutzen und lochen $\varnothing 2,9$ mm. Wenn der Winkel zu lochen ist, dann das Loch um $\varnothing 3,2$ vergrößern mit einer Tiefe von mindestens 12 mm; nachdem die Senkschraube $\varnothing 3,9 \times 13$ anschrauben (3).

- P1**
- particolari cerniera da montare sull'anta mobile
 - hinge pieces to fit on moving sash
 - pièces de la paumelle à monter sur le vantail
 - piezas de la bisagra qui se montan sobre la hoja móvil
 - Bänderzubehöre, die auf dem beweglichen Flügel zu montieren sind

- P2**
- Piantare con mazzuolo in resina.
 - Drive by resin mallet.
 - Enfoncer avec un marteau en résine.
 - Colocar con maza de nylon.
 - Schlagen Sie dieses Teil mit einem .

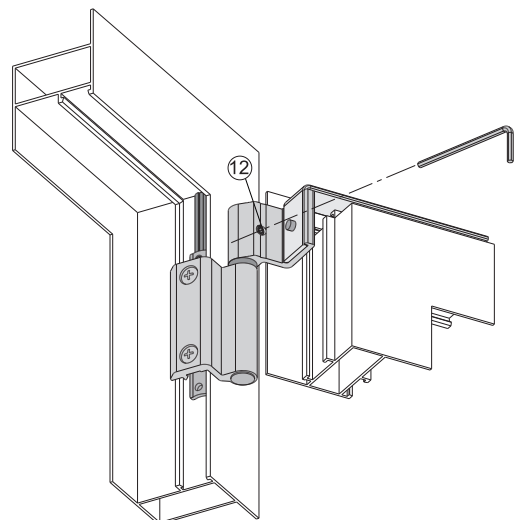
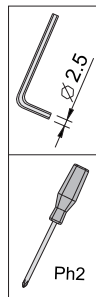
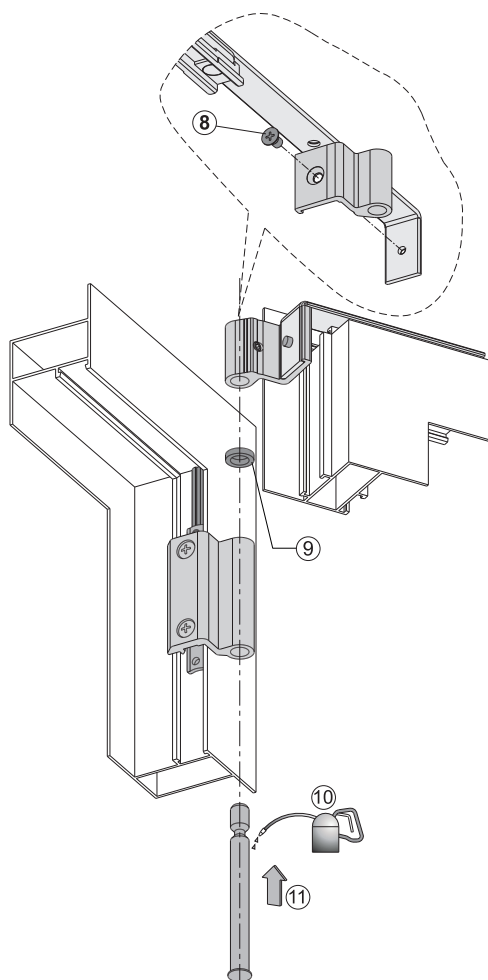

Serramento sinistro
LH window/door
Main gauche
Cerramiento izq.
Fenster DIN links

Serramento destro
RH window/door
Main droite
Cerramiento dch.
Fenster DIN rechts

Regolazione luce cerniera inferiore
Adjustment of the lower hinge clearance
Réglage du centrage du vantail à travers le paumelle inférieure
Regulació de la luz de la bisagra inferior
FalzluftEinstellung des Ecklagers

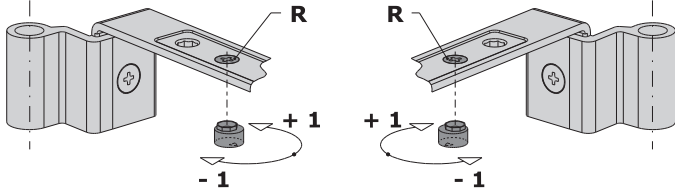

Montaggio ali braccio e regolazione braccio

Per regolare la pressione di chiusura:

- svitare parzialmente la vite **R**
- orientare il nasello eccentrico come desiderato
- serrare la vite **R**.

Fitting of the hinge wing on the arm and adjustment.

To adjust pull-in pressure:

- unscrew partially the screw **R**
- rotate the cam bolt as desired
- tight the screw **R**.

Montage lames compas et réglage compas.

Pour régler la pression de fermeture:

- dévisser partiellement la vis **R**
- orienter le verrouilleur excentrique comme désiré
- serrer la vis **R**.

Montaje alas compás y regulación compás.

Para regular la presión de cierre:

- desatornillar parcialmente el tornillo **R**
- orientar el cierre excéntrico como deseado
- bloquear el tornillo **R**.

Einbau der Scherenarme und Einstellung der Schere.

Regulierung der Schließkraft:

- Schraube **R** teilweisen losdrehen
- das Verschleißteil wie gewünscht verstellen
- Schraube **R** wieder festziehen

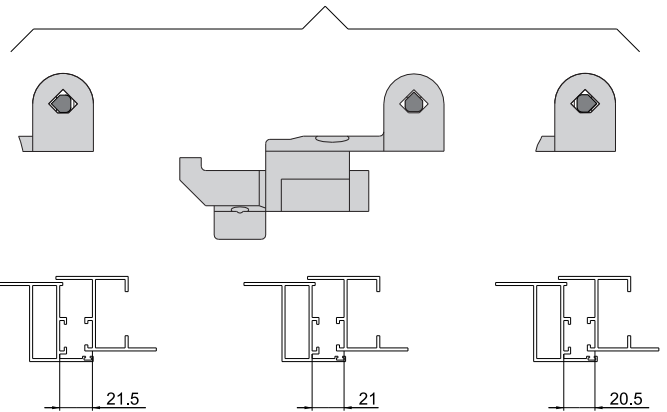
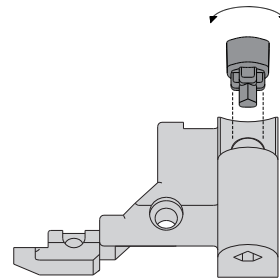

3040.709/.729

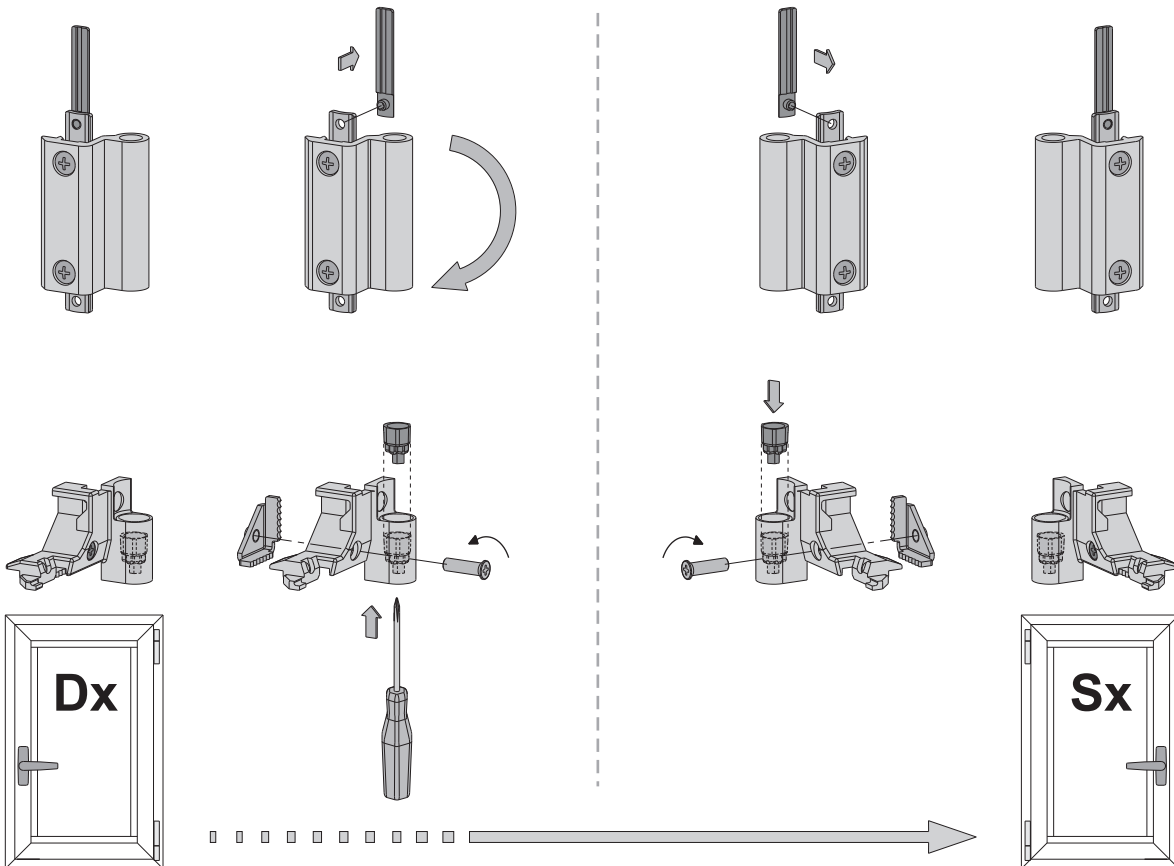

Lavorazione aste

Usare sempre aste anodizzate e non verniciate. Lubrificare tutte le parti in scorrimento al montaggio. In opera, almeno ogni 3 anni (o ogni 5.000 cicli di apertura).

Rods machining

Always use anodized and not lacquered rods. Lubricate both rods and all sliding parts before insertion, every 3 years (or every 5.000 opening cycles).

Usinage des tringles

Utiliser toujours des tringles anodisées et non laquées. Lubrifier au montage toutes les pièces en mouvement et ensuite au moins tous les 3 ans (ou tous les 5.000 cycles d'ouverture).

Mecanizados pletinas

Utilizar siempre las pletinas anodizadas y no lacadas. Engrasar las piezas en movimiento durante el montaje y por lo menos una vez cada 3 años (o cada 5.000 ciclos de apertura).

Stanzen der Schubstangen

Benutzen Sie ausschließlich eloxierte und nicht lackierte Schubstangen. Fetten Sie die Schubstangen sowie alle weiteren gleitenden Teile vor dem Einbau sowie regelmäßig alle weiteren 3 Jahre ein (bzw. alle 5.000 Öffnungszyklen).

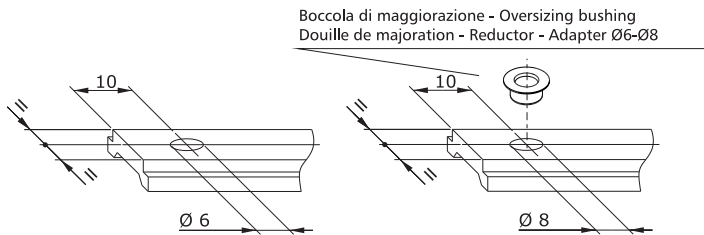

Montaggio delle clip sui rinvii d'angolo

Inserire i rinvii sugli angoli dell'anta spingendoli fino all'arresto contro il profilo. Introdurre le clip nelle apposite sedi fino alla massima profondità consentita.

Clip assembling

Slide totally the corner device into the groove, then block it inserting the clip until the deepest possible position.

Montage des clips sur les renvois d'angle

Glisser les renvois dans les angles du vantail en poussant jusqu'au contact contre le profil. Introduire les clips dans les sièges prévus et bloquer en position de fond de course.

Montaje de los clips en los ángulos de reenvío

Introducir los reenvíos sobre los ángulos de la hoja empujándolos hasta que toquen contra el perfil. Introducir el clip hasta la máxima profundidad consentida.

Klips-Verbindung

Schieben Sie die Eckumlenkung komplett in die Nut und arretieren Sie diese durch Einfügen des Klips bis zum Einrasten.

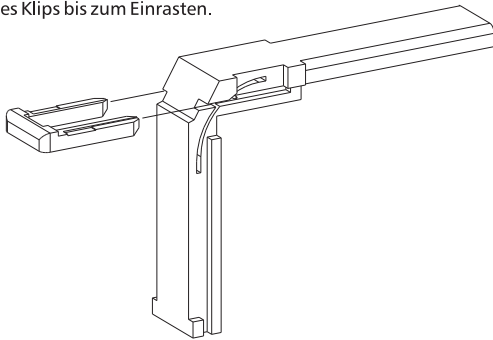

Regolazione assetto anta

Sash setting adjustment

Réglage horizontal du vantail

Regulación de la disposición de la hoja

Justierung des Fensterflügels im Rahmen

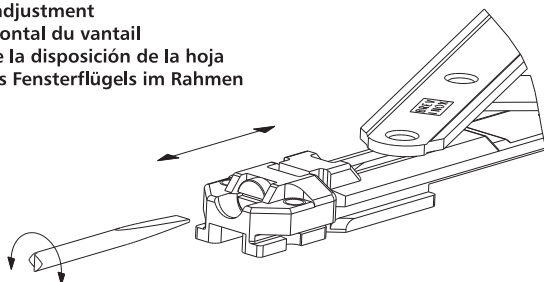

Anta mobile (destra)

Ancorare la sicurezza contro falsa manovra al rinvio d'angolo, inserendo i dentini E del rinvio nelle rispettive sedi del corpo sicurezza.

Moving sash (right hand)

Connect the false manoeuvre device to the corner transmission, inserting lugs E into appropriate recesses of the safety device body.

Vantail (droit)

Fixer le dispositif anti-fausse manoeuvre au renvoi d'angle en introduisant les embouts E dans les sièges prévus.

Hoja móvil (derecha)

Fijar la seguridad contra la falsa maniobra al ángulo del reenvío introduciendo las pletinas E.

Montage der Fehlbediensicherung (DIN rechts)

Verbinden Sie die Eckumlenkung, indem Sie die Haltevorrichtung E in die dafür vorgesehen Vertiefungen der Fehlbediensicherung einfügen.

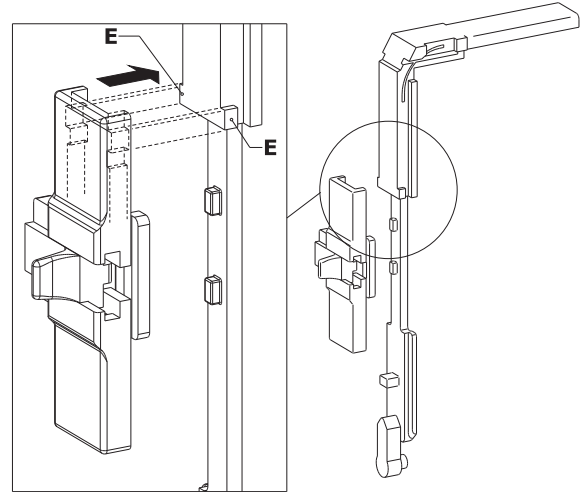

Montaggio rinvio 6° punto di chiusura (3000.820).

- 1) Inserire l'aggancio F nella sede G.
- 2) Inserire verticalmente la clip di blocco del rinvio.

6 closing point corner device fitting (3000.820).

- 1) Insert piece F into part G.
- 2) Insert vertically the corner device stop clip.

Montage du renvoi d'angle pour le 6ème point de fermeture (3000.820).

- 1) Monter la pièce F dans le siège prévu.
- 2) Insérer verticalement le clip de blocage du renvoi.

Montaje reenvío 6° punto de cierre (3000.820).

- 1) Introducir el enganche F en la sede G.
- 2) Introducir verticalmente el clip de bloqueo del reenvío.

Montage d'Eckwinkelumlenkung am 6. Verschlusspunkt (3000.820).

- 1) Die Klammer F in die Nut G schieben.
- 2) Den Sicherungs-Klip der Eckwinkelumlenkung in der Vertikalen einsetzen.

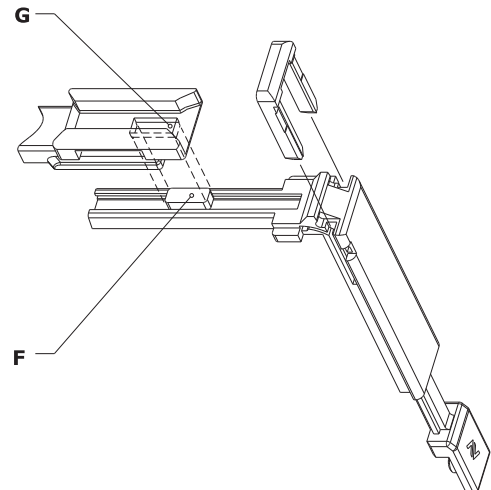

MONTAGGIO BRACCIO SUPPLEMENTARE
SUPPLEMENTARY ARM FITTING - MONTAGE DU COMPAS SUPPLEMENTAIRE
MONTAJE COMPÁS SUPLEMETARIO - EINBAUANLEITUNG DER ZWEITSCHERE
Art. 3150.800

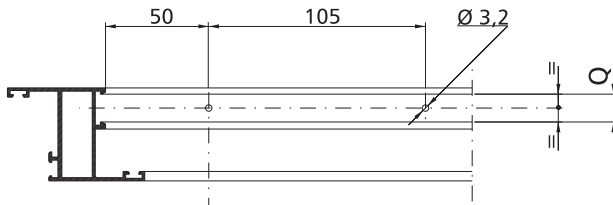

- Lo schema si riferisce ad un serramento DESTRO.
Traverso superiore telaio fisso.
- The drawings refers to a RH window/door.
Fixed frame upper sill.
- Le schéma se rapporte à un vantail droit.
Traverse haute du cadre dormant.
- Las instrucciones se refieren a un cerramiento a la derecha.
Travesaño horizontal marco fijo.
- Das Bild bezieht sich auf ein Fenster DIN rechst.
Oberstück des Rahmen

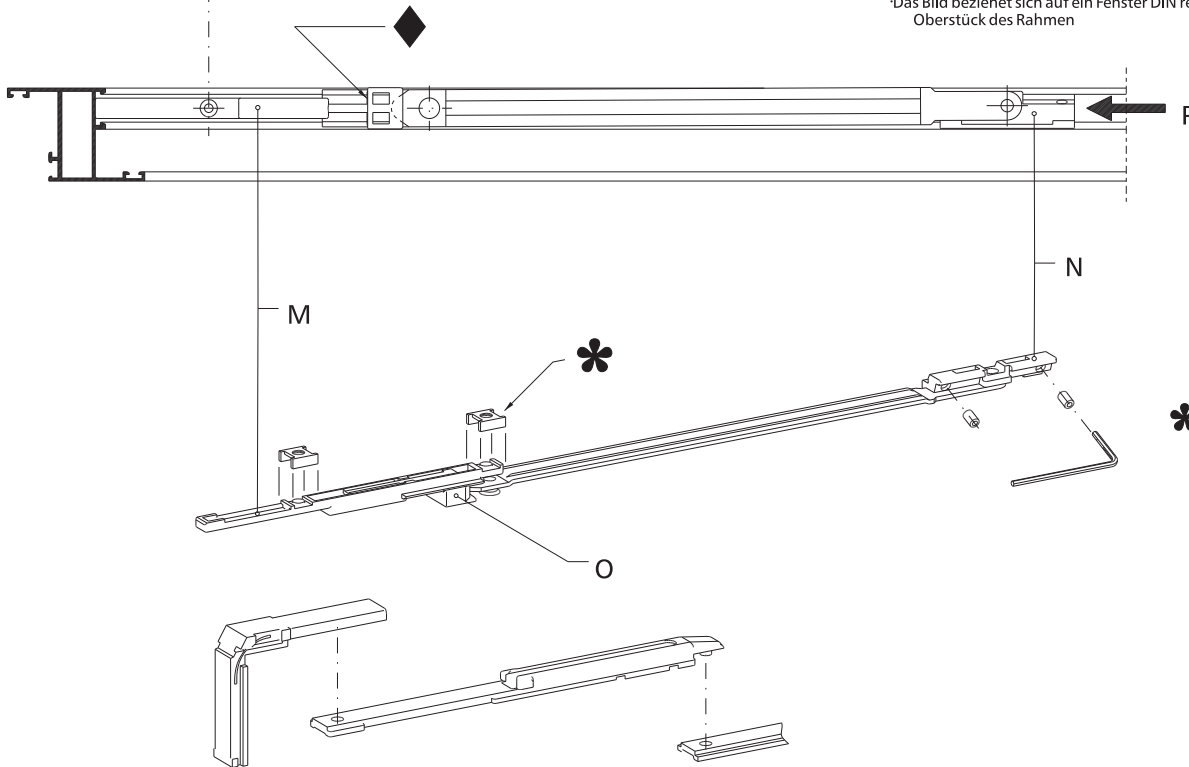

- * · Da usare quando Q è maggiore di 10 mm.
- * · To be used when Q is greater than 10 mm.
- * · Utilizer quand Q est supérieur à 10 mm.
- * · Utilizar cuando Q es mayor que 10 mm.
- * · Zu verwenden falls Q größer als 10 mm.

1)Fissare il particolare M con le viti in dotazione. - 2)Inserire la base N sul profilo alloggiando l'estremità del braccio nello scrocco O. - 3) Spingere il braccio verso il particolare M (vedi freccia P), finchè lo scrocco O corrisponda alle tacche di riferimento t. - 4)Fissare la base N.

1)Fix M part with the provided screws. - 2)Insert N base on the profile, fitting the end-arm on lock O. - 3) Push the arm towards the particular M (see P arrow), until O lock matches to reference marks t. - 4)Fix N base.

1)Fixer la pièce M avec les vis en dotation. - 2)Glisser la pièce N sur le profil en introduisant l'extrémité du compas dans la pièce O. - 3) Pousser le compas vers la pièce M (comme indiqué par la flèche P), jusqu'à ce que la pièce O se trouve en correspondance des encoches de référence t. - 4)Fixer la pièce N.

1)Fijar el particular M con los tornillos en dotación. - 2)Introducir la base N sobre el perfil poniendo la extremidad del compás en el pestillo O. - 3)Empujar el compás hacia el particular M (ver la flecha P), hasta que el pestillo O coincida con las marcas de referencia t. - 4)Fijar la base N.

1)Befestigen Sie Teil M mit der beigefügten Schrauben. - 2)Verbinden Sie Teil N und Verriegelungsteil O mit Schere. - 3)Schieben Sie Die Schere komplett im Rahmenprofil nach M (Sehen Pfeil P), bis sie an der O Zentriermarke verriegelt t. - 4)Befestigen Sie Teil N.

Per l'applicazione della chiusura "RIBANTA 4" su serramenti con adiacente un'anta semi-fissa, asportare la parte tratteggiata tagliando nel punto indicato dalla freccia. Per i fori di fissaggio del particolare M, attenersi alle quote sopra indicate.

To fit "RIBANTA 4" mechanism on a double leaf window (tilt and turn window with secondary leaf), remove dashes part cutting as shown by the arrow. For fixing holes relevant to particular M, see the above indications.

Pour le montage de la ferrure "RIBANTA 4" sur un châssis à deux vantaux sans meneau central, couper la partie en pointillé au niveau de la flèche. Pour le trous de fixation de la pièce M, suivre les indications ci-dessus.

Para la aplicación del cierre "RIBANTA 4" con oscilo batientes de 2 hojas, sacar la parte marcada con línea discontinua, cortando en el punto indicado por la flecha. Para agujeros de fijación del particular M seguir las cotas de arriba indicadas.

Zur Montage eines "RIBANTA 4" Beschläges an ein zweiflügeliges Fenster (D/DK), schneiden Sie das ausgestanzte Teil ab, wie gezeigt. Für Lochdurchmesser Teil M, wie Abbildung oben.

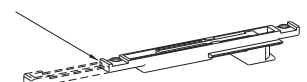
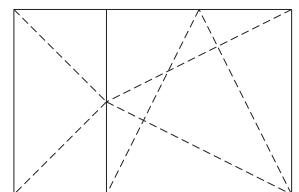

Ribanta 4

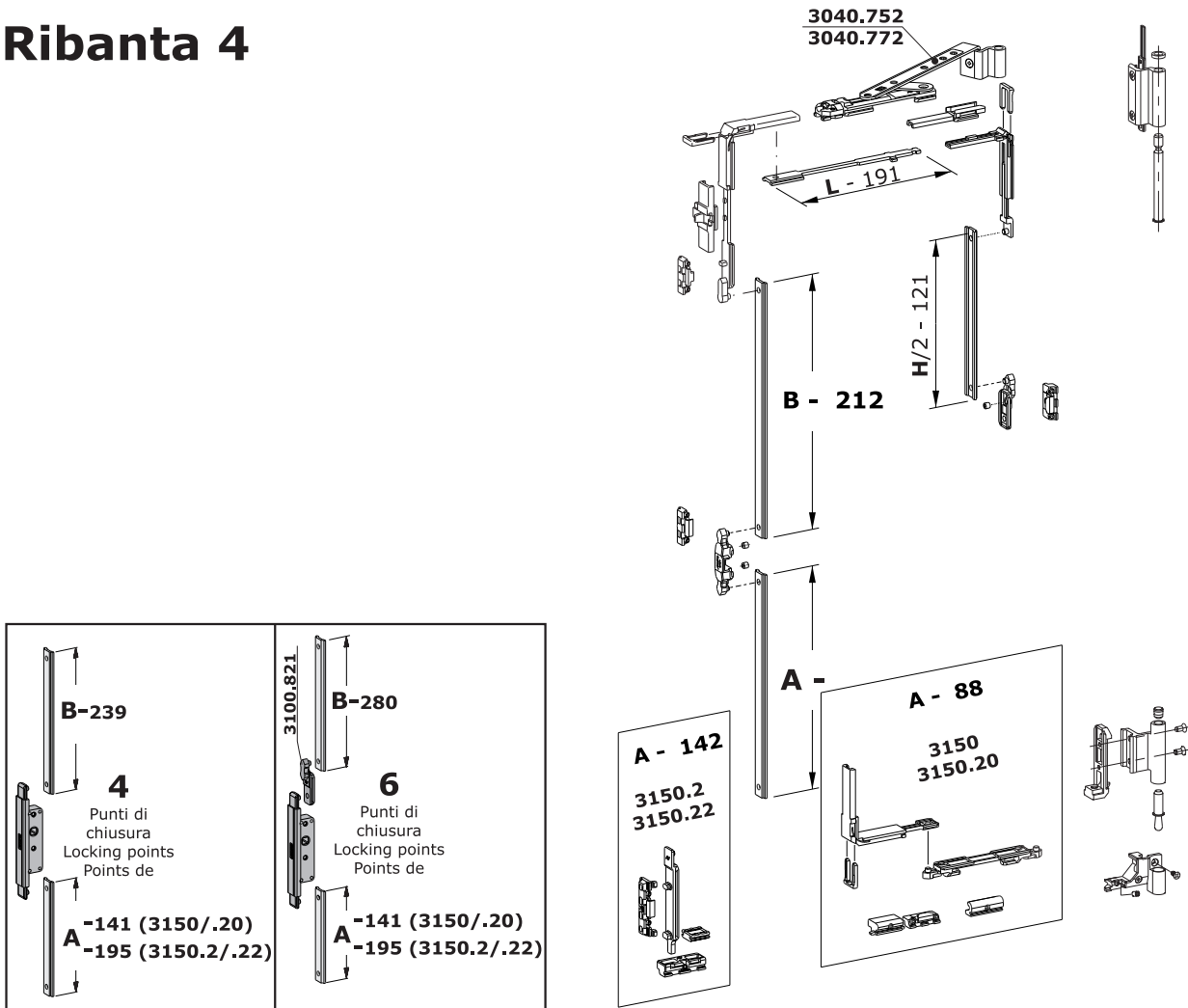

L = 350 ÷ 494 H = 700 ÷ 2800	Art.	Pz. Pcs. Stk.	H		L	
			mm	mm	mm	mm
Braccio corto Short arm / Compas court / Compás corto / Kurzer Schere	3040.752	5	700	1401	1	
	3040.772	20	1400	2800		
Kit con fulcro a rinvio d'angolo Corner transmission fulcrum Kit / Module avec dispositif de verrouillage à renvoi d'angle / Kit completo de fulcro con ángulo de reenvio / Grundelement mit Drehpunkt mit Eckumlenkung	3150	5	350	494	1	
	3150.20	20				
Kit con fulcro verticale Vertical fulcrum Kit / Module avec dispositif de verrouillage vertical Kit con fulcro vertical / Grundelement mit senkrechten Drehpunkt	3150.2	5	350	494	1	
	3150.22	20				
Kit di cerniere destre / Kit of RH hinges / Kit de paumelles droites / Kit de bisagras derechas / Bausatz Bänder DIN rechts	3040.701	5	350	494	1	
	3040.721	20				
Kit di cerniere destre per profili complanari interni / Kit of RH hinges for internally flush profiles / Kit de paumelles droites (profils affleurants intérieurs) / Kit de bisagras derechas (perfiles enrasados internos) / Bausatz Bänder DIN rechts (innenseite flächenb. Profile)	3040.703	5	350	494	1	
	3040.709	5				
Kit di cerniere ambidestre / Kit of non-handed hinges / Kit de paumelles ambidextres / Kit de bisagras ambidiestras / Bausatz beidseitigen Bänder	3040.709	5	350	494	1	
	3040.729	20				
Kit di cerniere ambidestre per profili complanari interni / Kit of non-handed hinges for internally flush profiles / Kit de paumelles ambidextres (profils affleurants intérieurs) / Kit de bisagras ambidiestras (perfiles enrasados internos) / Bausatz beidseitigen Bänder (innenseite flächenb. Profile)	3040.710	5	350	494	1	
	3040.730	20				
Kit di cerniere ambidestre con dente di 4 mm, per profili complanari interni / Kit of non-handed hinges for internally flush profiles / Kit de paumelles ambidextres avec dente de 4 mm (profils affleurants intérieurs) / Kit de bisagras ambidiestras con diente de 4 mm (perfiles enrasados internos) / Bausatz beidseitigen Bänder (innenseite flächenb. Profile)	3040.745	5	350	494	1	
Kit di cerniere sinistre / Kit of LH hinges / Kit de paumelles gauches / Kit de bisagras izquierdas / Bausatz Bänder DIN links	3040.734	5				
Kit per 6 punti di chiusura Kit for 6 locking points / Kit pour 6 points de fermeture Kit para 6 puntos de cierre / Bausatz für 6 Verschlusspunkte	3000.820	5			1	
Dima per art.3150/,20-Positioning jig for art.3150/,20-Gabarit de pose pour art.3150/,20-Plantilla de emplazamiento para el art.3150/,20-Schablone für Art.3150/,20	3100.950	1			1	
Dima per art.3150.2/,22-Positioning jig for art.3150.2/,22-Gabarit de pose pour art.3150.2/,22-Plantilla de emplazamiento para el art.3150.2/,22-Schablone für Art.3150.2/,22	3100.951	1				

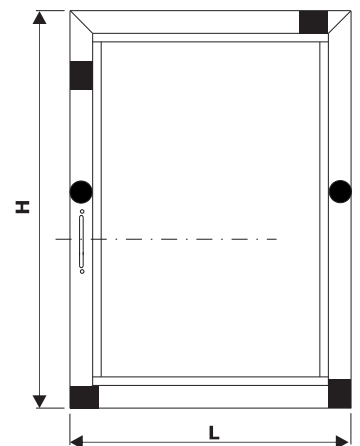

■ = 4 Punti di chiusura
 4 Closing points
 = 4 Points de fermeture
 4 Puntos de cierre
 4 Verschlusspunkte

■ + ● = 6 Punti di chiusura
 6 Closing points
 = 6 Points de fermeture
 6 Puntos de cierre
 6 Verschlusspunkte

Ribanta 4

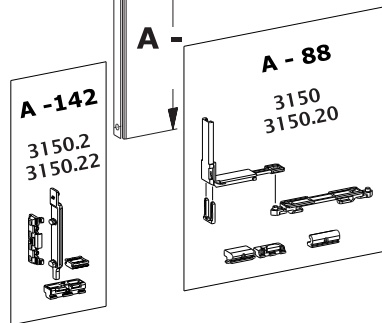
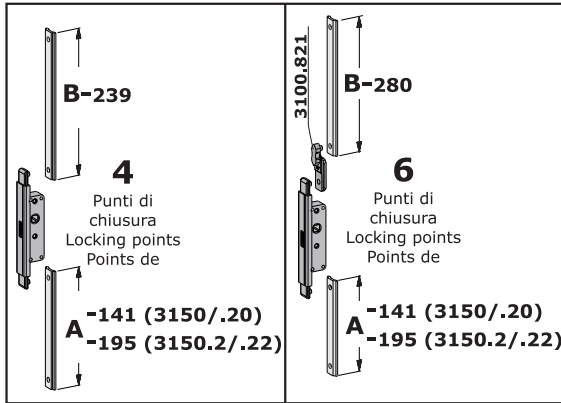
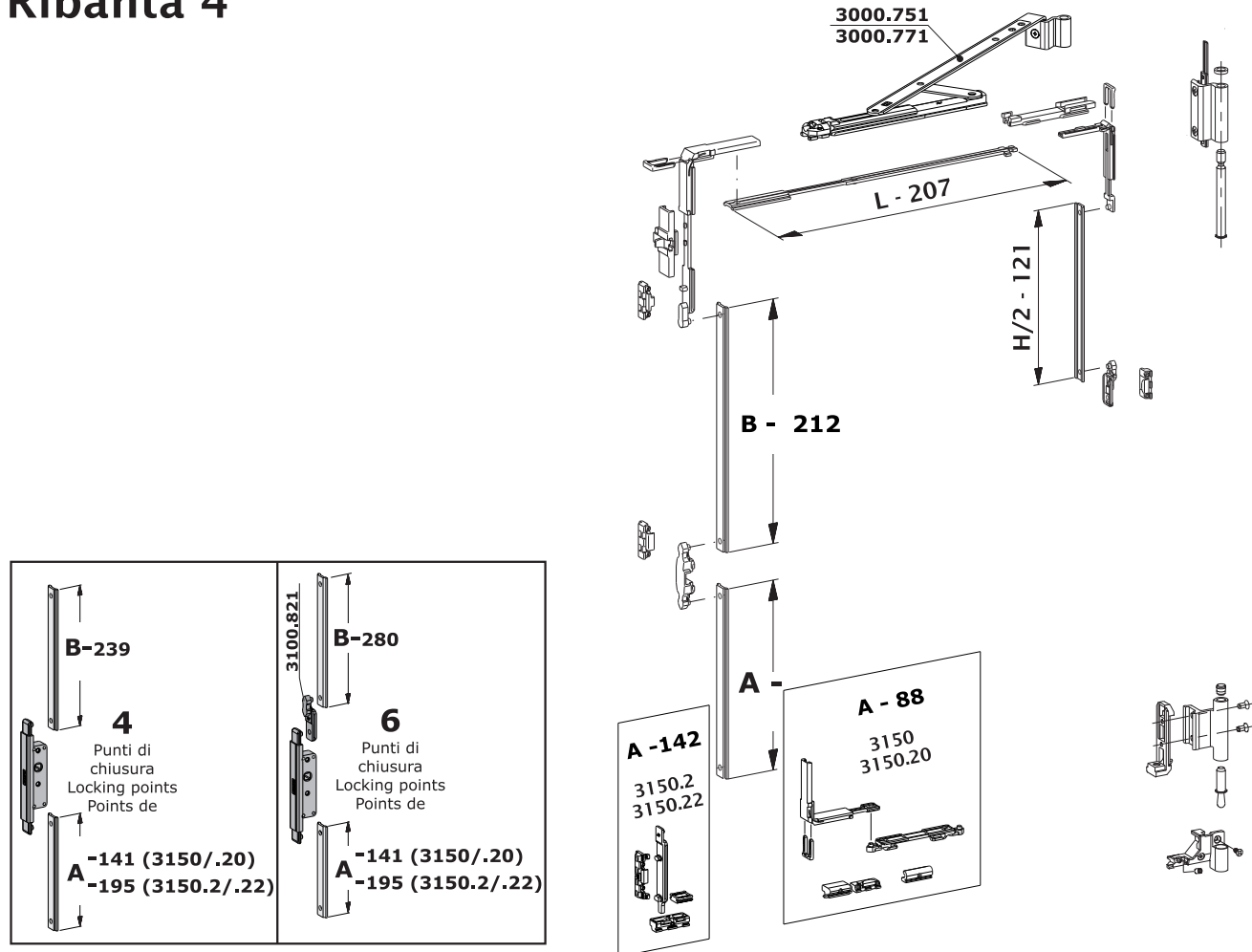

	Art.	Pz. Pcs. Stk.	H		
			mm		
L = 495 ÷ 695 H = 700 ÷ 2800			700	1401	
			1400	2800	
			L	495	
			mm	695	
Braccio standard Standard arm / Compas standard / Compás estándar / Standard Schere	3000.751	5			1
	3000.771	20			
Kit con fulcro a rinvio d'angolo / Corner transmission fulcrum Kit / Module avec dispositif de verrouillage à renvoi d'angle / Kit completo de fulcro con ángulo de reenvío / Grundelement mit Drehpunkt mit Eckumlenkung	3150	5			1
	3150.20	20			
Kit con fulcro verticale Vertical fulcrum Kit / Module avec dispositif de verrouillage vertical Kit con fulcro vertical / Grundelement mit senkrechten Drehpunkt	3150.2	5			1
	3150.22	20			
Kit di cerniere destre / Kit of RH hinges / Kit de paumelles droites / Kit de bisagras derechas / Bausatz Bänder DIN rechts	3040.701	5			1
	3040.721	20			
Kit di cerniere destre per profili complanari interni / Kit of RH hinges for internally flush profiles / Kit de paumelles droites (profils affleurants intérieurs) / Kit de bisagras derechas (perfiles enrasados internos) / Bausatz Bänder DIN rechts (innenseite flächenb. Profile)	3040.703	5			
Kit di cerniere ambidestre / Kit of non-handed hinges / Kit de paumelles ambidextres / Kit de bisagras ambidiestras / Bausatz beidseitigen Bänder	3040.709	5			
	3040.729	20			
Kit di cerniere ambidestre per profili complanari interni / Kit of non-handed hinges for internally flush profiles / Kit de paumelles ambidextres (profils affleurants intérieurs) / Kit de bisagras ambidiestras (perfiles enrasados internos) / Bausatz beidseitigen Bänder (innenseite flächenb. Profile)	3040.710	5			1
	3040.730	20			
Kit di cerniere ambidestre con dente di 4 mm, per profili complanari interni / Kit of non-handed hinges for internally flush profiles / Kit de paumelles ambidextres avec dente de 4 mm (profils affleurants intérieurs) / Kit de bisagras ambidiestras con diente de 4 mm (perfiles enrasados internos) / Bausatz beidseitigen Bänder (innenseite flächenb. Profile)	3040.745	5			
Kit di cerniere sinistre / Kit of LH hinges / Kit de paumelles gauches / Kit de bisagras izquierdas / Bausatz Bänder DIN links	3040.734	5			
Kit per 6 punti di chiusura Kit for 6 locking points / Kit pour 6 points de fermeture Kit para 6 puntos de cierre / Bausatz für 6 Verschlusspunkte	3000.820	5			1
Dima per art.3150/.20-Positioning jig for art.3150/.20-Gabarit de pose pour art.3150/.20-Plantilla de emplazamiento para el art.3150/.20-Schablone für Art.3150/.20	3100.950	1			1
Dima per art.3150.2/.22-Positioning jig for art.3150.2/.22-Gabarit de pose pour art.3150.2/.22-Plantilla de emplazamiento para el art.3150.2/.22-Schablone für Art.3150.2/.22	3100.951	1			

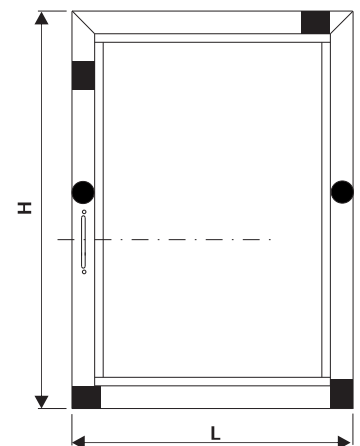

■ = 4 Punti di chiusura
 4 Closing points
 4 Puntos de cierre
 4 Verschlusspunkte

■ + ● = 6 Punti di chiusura
 6 Closing points
 6 Puntos de cierre
 6 Verschlusspunkte

Ribanta 4

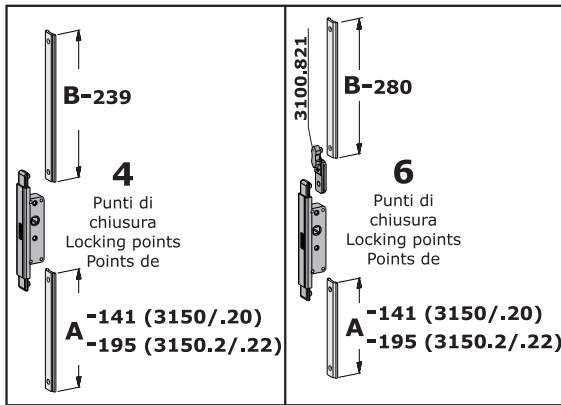
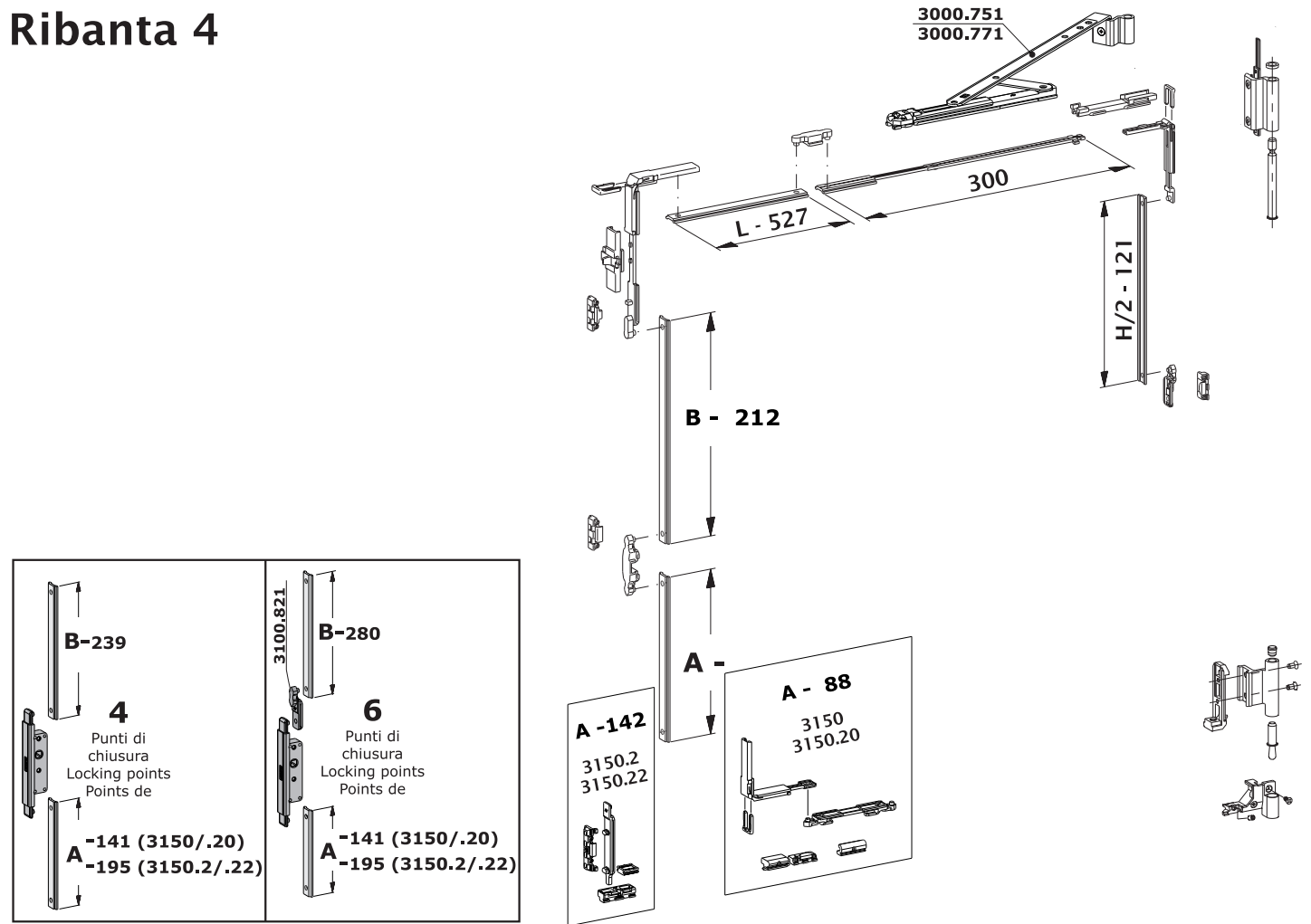

	Art.	Pz. Pcs. Stk.	H		
			mm		
L = 696 ÷ 1200			700	1401	
H = 700 ÷ 2800			1400	2800	
			L		
			mm	696	
				1200	
Braccio standard Standard arm / Compas standard / Compás estándar / Standard Schere	3000.751	5			1
	3000.771	20			
Kit con fulcro a rinvio d'angolo / Corner transmission fulcrum Kit / Module avec dispositif de verrouillage à renvoi d'angle / Kit completo de fulcro con ángulo de reenvio / Grundelement mit Drehpunkt mit Eckumlenkung	3150	5			1
	3150.20	20			
Kit con fulcro verticale / Vertical fulcrum Kit / Module avec dispositif de verrouillage vertical / Kit con fulcro vertical / Grundelement mit senkrechten Drehpunkt	3150.2	5			1
	3150.22	20			
Kit di cerniere destre / Kit of RH hinges / Kit de paumelles droites / Kit de bisagras derechas / Bausatz Bänder DIN rechts	3040.701	5			1
	3040.721	20			
Kit di cerniere destre per profili complanari interni / Kit of RH hinges for internally flush profiles / Kit de paumelles droites (profils affleurants intérieurs) / Kit de bisagras derechas (perfiles enrasados internos) / Bausatz Bänder DIN rechts (innenseite flächenb. Profile)	3040.703	5			1
Kit di cerniere ambidestre / Kit of non-handed hinges / Kit de paumelles ambidextres / Kit de bisagras ambidiestras / Bausatz beidseitigen Bänder	3040.709	5			1
	3040.729	20			
Kit di cerniere ambidestre per profili complanari interni / Kit of non-handed hinges for internally flush profiles / Kit de paumelles ambidextres (profils affleurants intérieurs) / Kit de bisagras ambidiestras (perfiles enrasados internos) / Bausatz beidseitigen Bänder (innenseite flächenb. Profile)	3040.710	5			1
	3040.730	20			
Kit di cerniere ambidestre con dente di 4 mm, per profili complanari interni / Kit of non-handed hinges for internally flush profiles / Kit de paumelles ambidextres avec dente de 4 mm (profils affleurants intérieurs) / Kit de bisagras ambidiestras con diente de 4 mm (perfiles enrasados internos) / Bausatz beidseitigen Bänder (innenseite flächenb. Profile)	3040.745	5			1
Kit di cerniere sinistre / Kit of LH hinges / Kit de paumelles gauches / Kit de bisagras izquierdas / Bausatz Bänder DIN links	3040.734	5			1
Kit per 6 punti di chiusura / Kit for 6 locking points / Kit pour 6 points de fermeture / Kit para 6 puntos de cierre / Bausatz für 6 Verschlusspunkte	3000.820	5			1
Dima per art.3150/.20-Positioning jig for art.3150/.20-Gabarit de pose pour art.3150/.20-Plantilla de emplazamiento para el art.3150/.20-Schablone für Art.3150/.20	3100.950	1			1
Dima per art.3150.2/.22-Positioning jig for art.3150.2/.22-Gabarit de pose pour art.3150.2/.22-Plantilla de emplazamiento para el art.3150.2/.22-Schablone für Art.3150.2/.22	3100.951	1			1

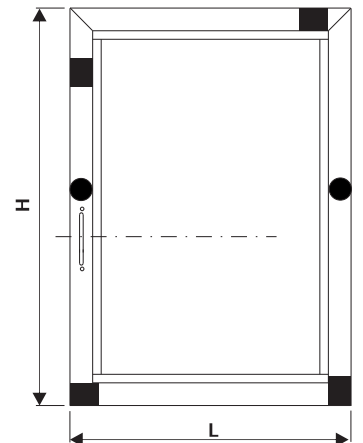

4 Punti di chiusura
4 Closing points
4 Points de fermeture
4 Puntos de cierre
4 Verschlusspunkte

6 Punti di chiusura
6 Closing points
6 Points de fermeture
6 Puntos de cierre
6 Verschlusspunkte

Ribanta 4

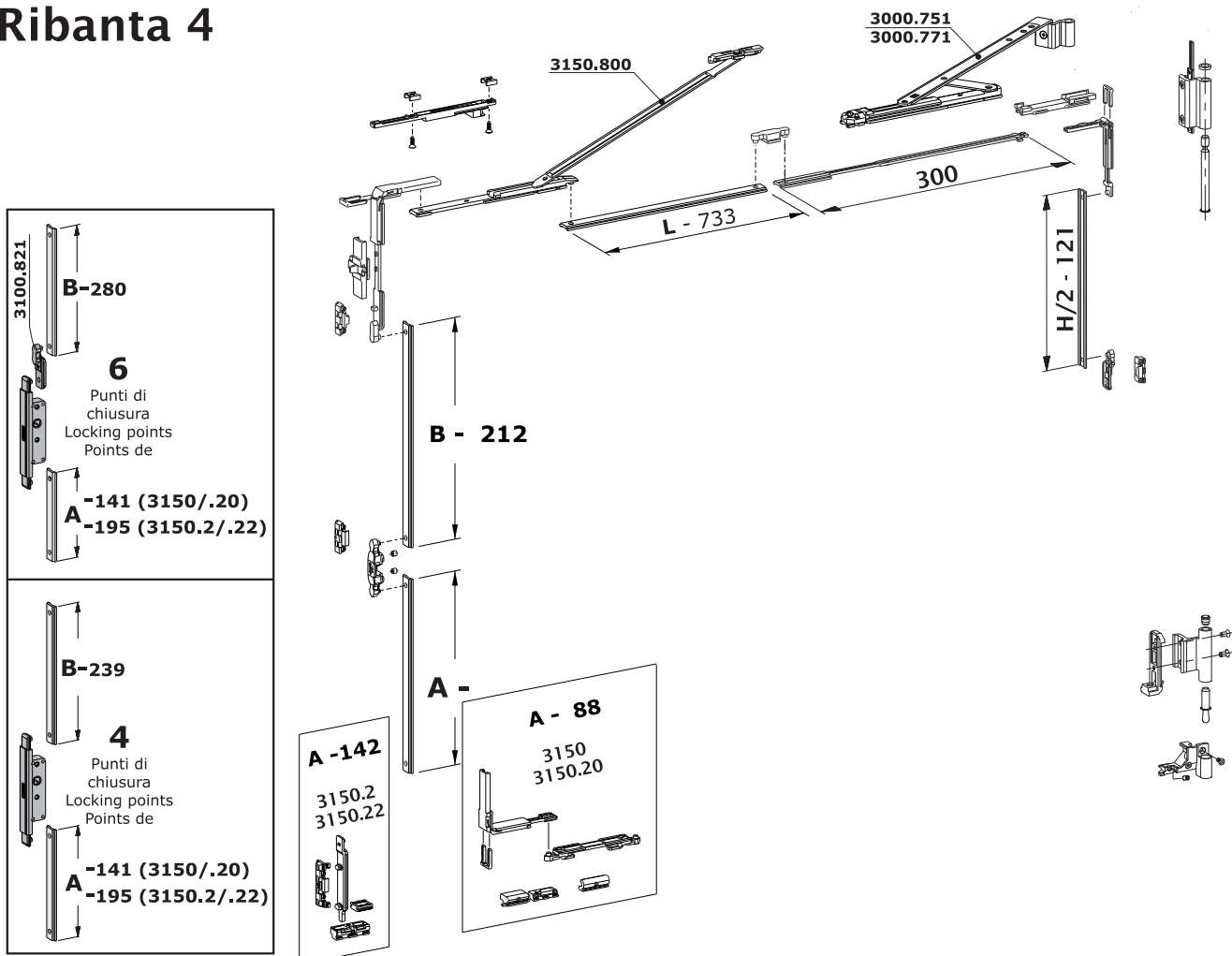

L = 1201 ÷ 1400 H = 700 ÷ 2800	Art.	Pz. Pcs. Stk.	H mm	
			700 1400	1401 2800
Braccio standard Standard arm / Compas standard / Compas estándar / Standard Schere	3000.751	5		1
	3000.771	20		
Braccio supplementare / Supplementary arm / Compas supplémentaire / Compas suplementario / Zusätzliche Schere	3150.800	5		1
Kit con fulcro a rinvio d'angolo / Corner transmission fulcrum Kit / Module avec dispositif de verrouillage à renvoi d'angle / Kit completo de fulcro con ángulo de reenvio / Grundlelement mit Drehpunkt mit Eckumlenkung	3150	5		1
	3150.20	20		
Kit con fulcro verticale Vertical fulcrum Kit / Module avec dispositif de verrouillage vertical Kit con fulcro vertical / Grundlelement mit senkrechten Drehpunkt	3150.2	5		1
	3150.22	20		
Kit di cerniere destre / Kit of RH hinges / Kit de paumelles droites / Kit de bisagras derechas / Bausatz Bänder DIN rechts	3040.701	5		1
	3040.721	20		
Kit di cerniere destre per profili complanari interni / Kit of RH hinges for internally flush profiles / Kit de paumelles droites (profils affleurants intérieurs) / Kit de bisagras derechas (perfiles enrasados internos) / Bausatz Bänder DIN rechts (innenseite flächenb. Profile)	3040.703	5		1
Kit di cerniere ambidestre / Kit of non-handed hinges / Kit de paumelles ambidextres / Kit de bisagras ambidiestras / Bausatz beidseitigen Bänder	3040.709	5		1
	3040.729	20		
Kit di cerniere ambidestre per profili complanari interni / Kit of non-handed hinges for internally flush profiles / Kit de paumelles ambidextres (profils affleurants intérieurs) / Kit de bisagras ambidiestras (perfiles enrasados internos) / Bausatz beidseitigen Bänder (innenseite flächenb. Profile)	3040.710	5		1
	3040.730	20		
Kit di cerniere ambidestre con dente di 4 mm, per profili complanari interni / Kit of non-handed hinges for internally flush profiles / Kit de paumelles ambidextres avec dente de 4 mm (profils affleurants intérieurs) / Kit de bisagras ambidiestras con diente de 4 mm (perfiles enrasados internos) / Bausatz beidseitigen Bänder (innenseite flächenb. Profile)	3040.745	5		
Kit di cerniere sinistre / Kit of LH hinges / Kit de paumelles gauches / Kit de bisagras izquierdas / Bausatz Bänder DIN links	3040.734	5		
Kit per 6 punti di chiusura Kit for 6 locking points / Kit pour 6 points de fermeture Kit para 6 puntos de cierre / Bausatz für 6 Verschlusspunkte	3000.820	5		1
Dima per art.3150/.20-Positioning jig for art.3150/.20-Gabarit de pose pour art.3150/.20-Plantilla de emplazamiento para el art.3150/.20-Schablone für Art.3150/.20	3100.950	1		1
Dima per art.3150.2/.22-Positioning jig for art.3150.2/.22-Gabarit de pose pour art.3150.2/.22-Plantilla de emplazamiento para el art.3150.2/.22-Schablone für Art.3150.2/.22	3100.951	1		

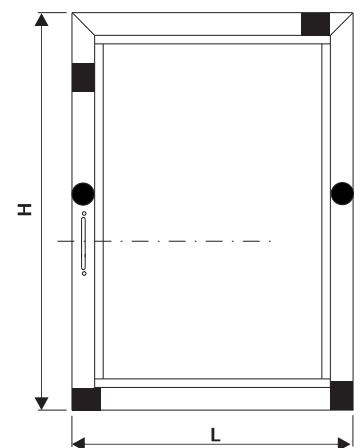

■ = 4 Punti di chiusura
 4 Closing points
 4 Points de fermeture
 4 Puntos de cierre
 4 Verschlusspunkte

■ + ● = 6 Punti di chiusura
 6 Closing points
 6 Points de fermeture
 6 Puntos de cierre
 6 Verschlusspunkte

Ribanta 4

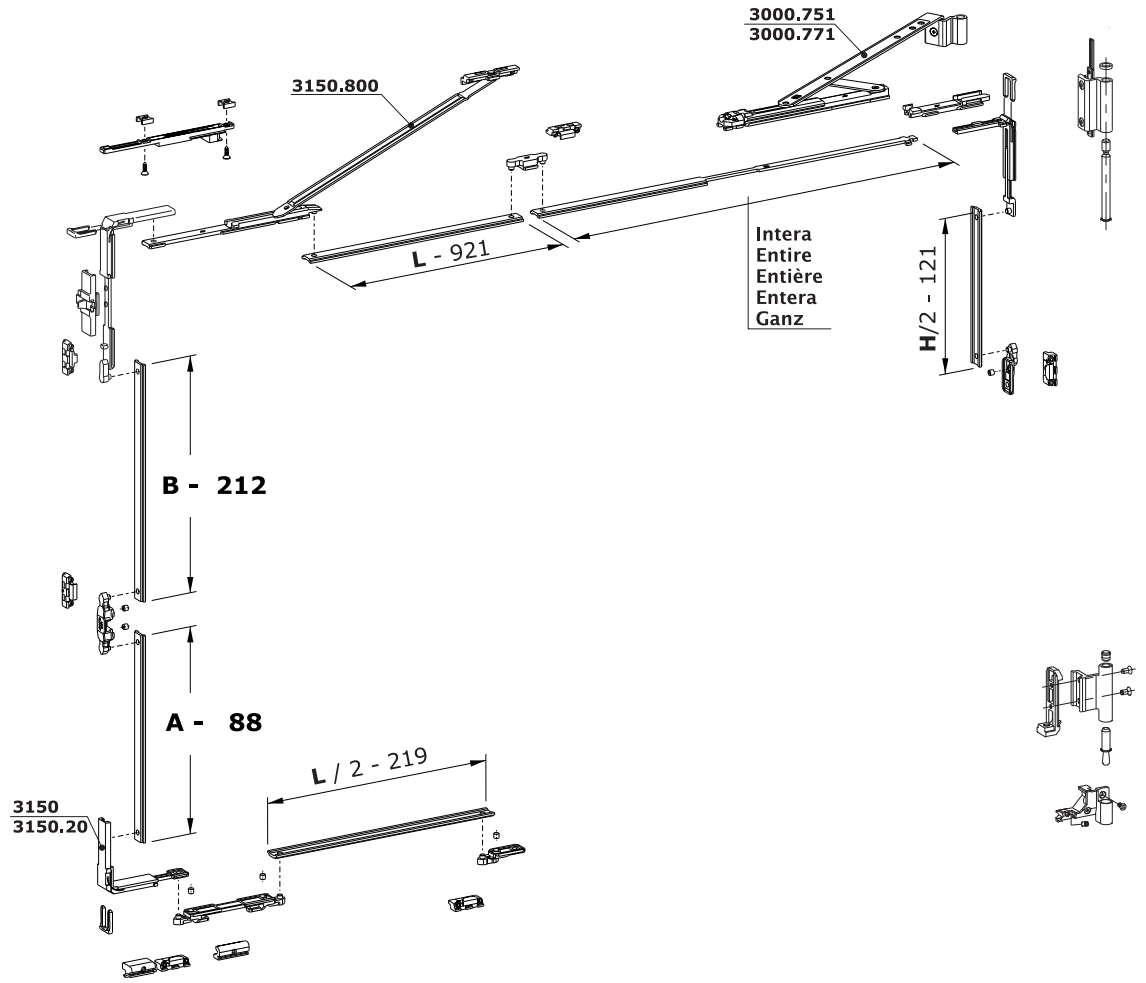
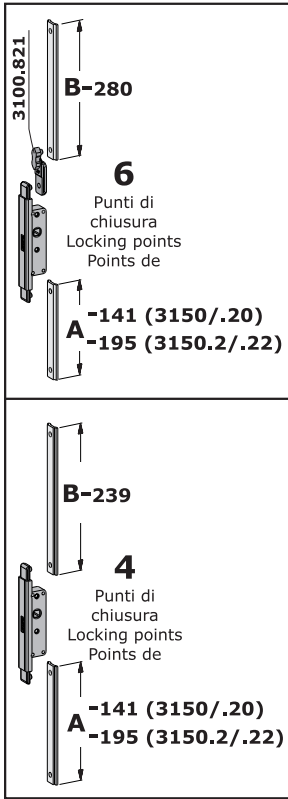

L = 1401 ÷ 1500 H = 800 ÷ 2800	Art.	Pz. Pcs. Stk.	H mm	
			800 1400	1401 2800
			L mm	
			1401	1500
Braccio standard Standard arm / Compas standard / Compás estándar / Standard Schere	3000.751	5	1	
	3000.771	20		
Braccio supplementare / Supplementary arm / Compas supplémentaire Compás suplementario / Zusätzliche Schere	3150.800	5	1	
Kit con fulcro a rinvio d'angolo / Corner transmission fulcrum Kit / Module avec dispositif de verrouillage à renvoi d'angle / Kit completo de fulcro con ángulo de reenvio / Grundelement mit Drehpunkt mit Eckumlenkung	3150	5	1	
	3150.20	20		
Kit di cerniere destre / Kit of RH hinges / Kit de paumelles droites / Kit de bisagras derechas / Bausatz Bänder DIN rechts	3040.701	5	1	
	3040.721	20		
Kit di cerniere destre per profili complanari interni / Kit of RH hinges for internally flush profiles / Kit de paumelles droites (profils affleurants intérieurs) / Kit de bisagras derechas (perfiles enrasados internos) / Bausatz Bänder DIN rechts (innenseite flächenb. Profile)	3040.703	5	1	
	3040.709	5		
Kit di cerniere ambidestre / Kit of non-handed hinges / Kit de paumelles ambidextres / Kit de bisagras ambidiestras / Bausatz beidseitigen Bänder	3040.709	5	1	
	3040.729	20		
Kit di cerniere ambidestre per profili complanari interni / Kit of non-handed hinges for internally flush profiles / Kit de paumelles ambidextres (profils affleurants intérieurs) / Kit de bisagras ambidiestras (perfiles enrasados internos) / Bausatz beidseitigen Bänder (innenseite flächenb. Profile)	3040.710	5	1	
	3040.730	20		
Kit di cerniere ambidestre con dente di 4 mm, per profili complanari interni / Kit of non- handed hinges for internally flush profiles / Kit de paumelles ambidextres avec dente de 4 mm (profils affleurants intérieurs) / Kit de bisagras ambidiestras con diente de 4 mm (perfiles enrasados internos) / Bausatz beidseitigen Bänder (innenseite flächenb. Profile)	3040.745	5	1	
Kit di cerniere sinistre / Kit of LH hinges / Kit de paumelles gauches / Kit de bisagras Izquierdas / Bausatz Bänder DIN links	3040.734	5	1	
Nasello di chiusura / Locking piece / Verrouilleur / Cierre / Verriegelungsteil	3100.821	40	1	
Incontro registrabile / Adjustable keeper / Gâche réglable / Punto de cierre regulable / Verstellbares Verschleißteil	1243.721	40	2	
Kit per 6 punti di chiusura Kit for 6 locking points / Kit pour 6 points de fermeture Kit para 6 puntos de cierre / Bausatz für 6 Verschlusspunkte	3000.820	5	1	
Dima per art.3150/.20-Positioning jig for art.3150/.20-Gabarit de pose pour art.3150/.20-Plantilla de emplazamiento para el art.3150/.20-Schablone für Art.3150/.20	3100.950	1	1	

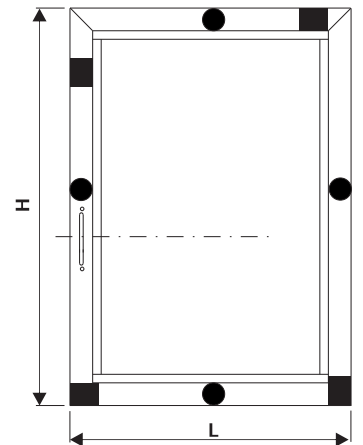

■ + ● =
 8 Punti di chiusura
 8 Closing points
 8 Points de fermeture
 8 Puntos de cierre
 8 Verschlusspunkte

Anta affiancata a Ribanta 4
 Leaf alongside Ribanta 4
 Vantail semi-fixe associé à Ribanta 4 Segunda hoja de Ribanta 4
 Standflügel neben Ribanta 4

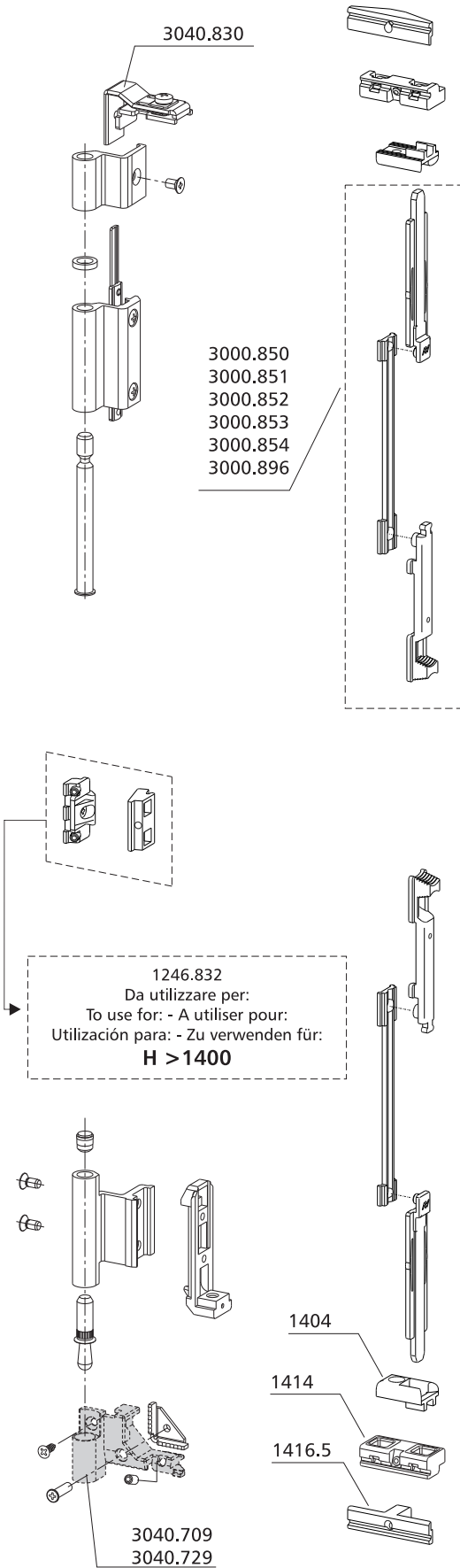

Ribanta 4
3150/20
 Con fulcro a rinvio d'angolo
 Corner transmission fulcrum
 Dispositif de verrouillage avec renvoi d'angle
 Fulcro con ángulo de reenvío
 Drehpunkt mit Eckumlenkung

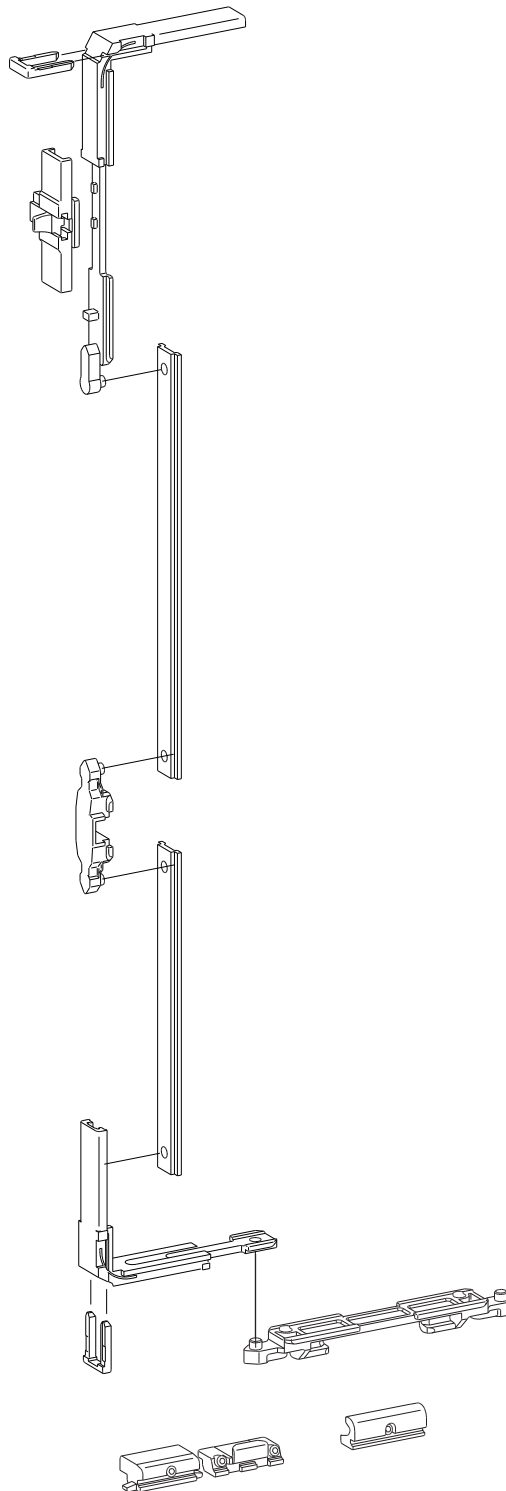

Ribanta 4
3150.2/22
 Con fulcro verticale
 With vertical fulcrum
 Avec dispositif de verrouillage vertical
 Con fulcro vertical
 Mit senkrechten Drehpunkt

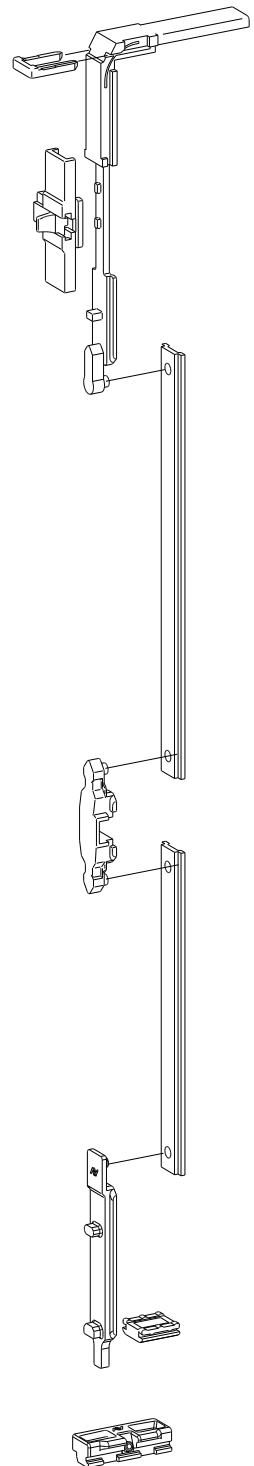

La **SAVIO** non risponde per vizi o danni causati dal mancato rispetto:

- del campo di applicazione (dimensioni, vetratura e numero dei punti di chiusura);
- delle indicazioni riportate su questo foglio di istruzioni per il montaggio;
- del non corretto e completo montaggio dei singoli particolari.

Rispetto alle presenti informazioni la **SAVIO** si riserva di apportare qualsiasi modifica in qualsiasi momento senza alcun preavviso.

Si ricorda che il numero dei punti di chiusura per i diversi campi di applicazione illustrati, è puramente indicativo. L'ottenimento delle prestazioni finali del serramento (soprattutto se particolarmente pesante), è condizionato:

dalla robustezza e dall'inerzia del profilo, dal funzionamento della guarnizione, dalla pressione su di esso determinata dalla sua posizione nell'edificio e dall'ubicazione di quest'ultimo. L'insieme di questi parametri potrebbe richiedere un numero di punti di chiusura superiore e/o posizionati diversamente. Il perfetto funzionamento delle nostre anta-ribalta è garantito solo dall'uso delle nostre specifiche cremonesi.

SAVIO does not bear any responsibility for defects or damages in case of lack in respecting:

- field of application (dimensions, weight, glass thickness, number of locking points);
- indications given on this assembly instruction drawing;
- in case of uncorrect or uncomplete assembling of each component.

SAVIO is free to modify the information included in this drawing at any time and without any prior warning.

Note: the number of locking points indicated for each application field is a suggestion (indicative): the final performance of the window (especially if quite heavy) is due to the inertia and strength of the profiles, the functioning of the gaskets, the wind pressure due to the position of the windows into the building and the position of the building itself.

The correct functioning of our tilt and turn mechanisms is assured only by the use of our specific cremone bolts.

SAVIO ne répond pas des vices et dommages causés par le non-respect:

- du champ d'application (dimensions, vitrage et nombre de points de fermeture);
- des indications de pose précisées sur ce plan de montage;
- du montage correct et complet de toutes les pièces de la ferrure.

SAVIO se réserve le droit d'apporter toute modification aux informations reportées sur ce plan, à tout moment et sans préavis.

Il est rappelé que le nombre de points de fermeture, correspondant aux divers champs d'application indiqués, est purement indicatif.

L'obtention des performances de la fenêtre (surtout si son poids est particulièrement important) est lié: à l'inertie et à la robustesse du profil, à l'action du joint, à la pression exercée sur celle-ci qui est déterminée par son emplacement dans le bâtiment et par la zone de construction de ce dernier. L'ensemble de ces paramètres pourraient nécessiter un nombre de points de fermeture supérieurs et/ou positionnés de façon différente.

Le fonctionnement de notre oscillo-battant est garanti seulement dans le cas de l'utilisation de nos crémones.

SAVIO no se hará cargo de los daños causados por vicios o no respetar:

- el campo de aplicación (dimensiones, peso, espesor del cristal, número de puntos de cierre);
- por no seguir las indicaciones de montaje explicadas en esta hoja;
- el correcto y completo montaje de todas las piezas.

Respecto a las presentes informaciones, **SAVIO** se reserva el derecho de realizar cualquier modificación en cualquier momento sin previo aviso. Se recuerda que el número de los puntos de cierre para los diversos campos de aplicación ilustrados, es puramente indicativo.

Los ajustes finales de la ventana (en particular si es muy pesada) dependerán de la perfección y robustez de los perfiles, las gomas, la presión del viento, la situación de la ventana respecto al edificio y del edificio mismo. La conjunción de varios parámetros podría requerir un número de puntos de cierres superior y/o posicionados diversamente.

El perfecto funcionamiento de nuestras oscilo-batientes es garantizado sólo en el caso que se utilicen nuestras específicas cremonas.

SAVIO trägt keinerlei Verantwortung und Haftung für Defekte oder Schäden, die aus folgenden Gründen resultieren:

- Mißachtung der Anwendungs-bereiche (Größen, Gewicht, Glasstärke, Zahl der Verschlusspunkte usw.)
- Mißachtung der in dieser Einbauanleitung angegebenen Hinweise
- Unkorrekter oder unvollständiger Einbau der einzelnen Komponenten.

SAVIO behält sich zu jeder Zeit das Recht vor, die hier abgedruckten Informationen, auch ohne vorherige Benachrichtigung zu ändern.

Achtung: Die Zahl der Verschlusspunkte, die für die einzelnen Anwendungsbereiche angegeben sind, dienen lediglich als Vorschlag. Die endgültige Ausführung der Fenster und Türen (besonders wenn sie schwer sind) ist abhängig von der Stabilität und Trägheit der verwendeten Profile, der Funktionalität der Dichtungen, dem Winddruck in Abhängigkeit der Lage der Fenster im Gebäude, sowie der Lage des Gebäudes selbst. In Anbetracht all dieser Parameter ist möglicherweise eine höhere Anzahl von Verschlusspunkten und/oder eine andere Positionierung der Verschlusspunkte notwendig.

Das perfekt Funktionieren unserer Drehkippsbeschläge ist nur bei Benutzung unserer bestimmten Getriebegriffes gesichert.

Posizionamento art. 1243.721 (abbinato all'art. 3000.800) sul telaio fisso (destra) / 1243.721 positioning (with art. 3000.800) on the fixed frame (right) / Positionnement de l'art. 1243.721 (joint à l'art. 3000.800) sur le châssis fixe (droite) / Emplazamiento del art. 1243.721 (junto al art. 3000.800) sobre el marco fijo (derecho) / Positionierung 1243.721 (kombiniert mit 3000.800) auf fest rahmen (recht)

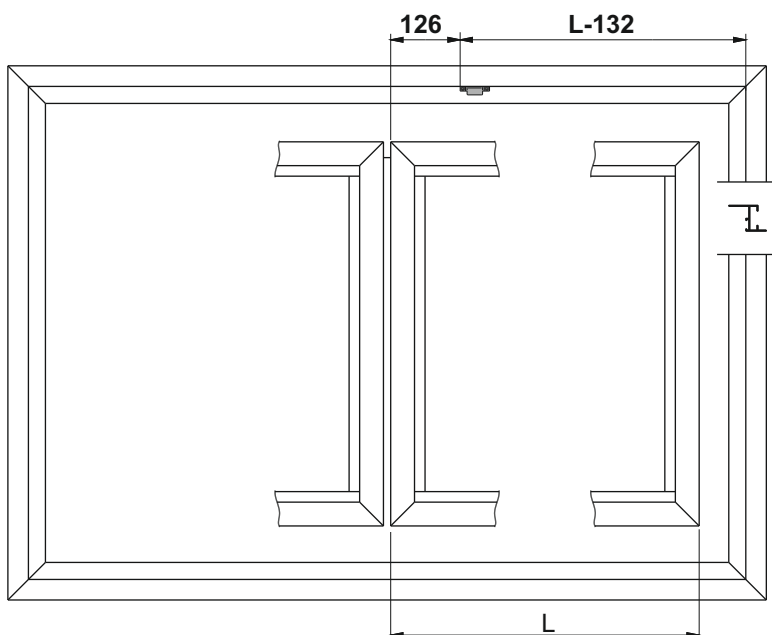

OPTIONAL

1243.721

3000.800

*

I	L=400 ÷ 545 H=700 ÷ 2800 * L-239 (pag. 9)
II	L=546 ÷ 740 H=700 ÷ 2800 * L-255 (pag. 10)
III	L=741 ÷ 1200 H=700 ÷ 2800 * L-575 (pag. 11)